

SPECYFIKACJA TECHNICZNA

WYKONANIA I ODBIORU ROBÓT

REMONT POMIESZCZEŃ REDAKCYJNYCH I i II PIĘTRA, WYMIANA ZABUDOWY STOLARSKIEJ ZABUDOWY KANAŁÓW KABLOWYCH I PIĘTRA, REMONT KORYTARZA BUDYNKU GOSPODARCZEGO, WYMIANA POKRYCIA WIATY POLSKIEGO RADIA BIAŁYSTOK W BIAŁYMSTOKU CPV 45212000-6

Adres: Białystok, ul. Świerkowa 1

Zamawiający: Polskie Radio Białystok SA

Białystok, ul. Świerkowa 1

**Opracował: mgr inż. Jolanta Wojciuk
inż. Halina Kokocińska
mgr inż. Barbara Stempniak**

Białystok, listopad 2013 roku

Ogólna specyfikacja techniczna wykonania i odbioru robót budowlanych

REMONT POMIESZCZEŃ REDAKCYJNYCH I i II PIĘTRA, WYMIANA ZABUDOWY STOLARSKIEJ ZABUDOWY KANAŁÓW KABLOWYCH I PIĘTRA, REMONT KORYTARZA BUDYNKU GOSPODARCZEGO, WYMIANA POKRYCIA WIATY POLSKIEGO RADIA BIAŁYSTOK W BIAŁYMSTOKU CPV 45212000-6

B - 00.00.00.

1.Wymagania ogólne

1.1 Przedmiot Specyfikacji Technicznej

Specyfikacja Techniczna B - 00.00.00 - Wymagania ogólne odnosi się do wymagań wspólnych dla poszczególnych wymagań technicznych dotyczących wykonania i odbioru robót, które zostaną wykonane w ramach:

Robót związanych z remontem pomieszczeń redakcyjnych I i II piętra, wymianą stolarskiej zabudowy kanałów kablowych na korytarzach I piętra, remontem korytarza budynku gospodarczego oraz wymianą pokrycia dachu wiaty na samochody Polskiego Radia Białystok w Białymstoku przy ul. Świerkowej 1.

1.2. Zakres stosowania ST

Specyfikacje Techniczne stanowią część dokumentów przetargowych i należy je stosować w zleceniu i wykonaniu robót opisanych w pkt. 1.1.

1.3. Zakres robót objętych ST

1.3.1. Wymagania ogólne należy rozumieć i stosować w powiązaniu z niżej wymienionymi Szczegółowymi Specyfikacjami Technicznymi:

B-01.00.00 - roboty rozbiórkowe

B-02.00.00 - roboty murowe

B-03.00.00 - lekkie przegrody z płyt gipsowo-kartonowych na rusztach stalowych, sufity podwieszane, okładziny akustyczne

B-04.00.00 - tynki i gładzie cienkowarstwowe

B-05.00.00 - roboty malarskie i tapetowanie

B-06.00.00 - posadzki

B-07.00.00 - stolarka drzewiowa, zabudowa stolarska

B-08.00.00 - pokrycie dachu blachą trapezową

SST – 1 - roboty elektryczne

SST – 2 - roboty sanitarne

1.3.2. Niezależnie od postanowień Warunków Szczególnych – normy państwowe, instrukcje i przepisy wymienione w Specyfikacjach Technicznych będą stosowane przez Wykonawcę w języku polskim.

1.4.Ogólne wymagania dotyczące robót

Wykonawca robót odpowiedzialny jest za jakość ich wykonania oraz za ich zgodność z Dokumentacją Projektową, ST i poleceniami Inżyniera.

Zakres robót budowlanych do wykonania:

1. Remont pomieszczeń redakcyjnych I i II piętra.

Remontem zostały objęte pom. Nr 202, 203, RS-1 na I piętrze, pom. Nr 305, 305, 311, 312, 314, 320 znajdujące się na II piętrze.

We wszystkich pomieszczeniach należy wykonać remont bieżący polegający na szpachlowaniu i malowaniu ścian i sufitów oraz wymianie istniejących wykładzin dywanowych na nowe.

W pom. 202, 203, RS-1 należy zdemontować istniejący sufit podwieszany (w pom. 202 i 203 tylko pasmo wzdłuż demontowanej boazerii) i drewnianą boazerię ścian.

Na ścianach po zdemontowanej boazerii należy wykonać zabudowę z płyt gipsowo-kartonowych na ruszcie z systemowych profili stalowych. Na pozostałych ścianach wykonać remont bieżący (naprawa tynku, szpachlowanie, malowanie).

W pom. RS-1 na ścianie przeciwległej do studia przewidziano systemowe okładziny z płyt akustycznych ECOPHON, a na pozostałych z płyt g/k.

Wykonać sufit podwieszany akustyczny ECOPHON.

W pom. 305, 305, 311, 312, 314, 320 sufity i ściany poddać bieżącemu remontowi, jak w pok. 202, 203.

W pom. 202, 203, 305, 305, 311, 312, 314 wymienić istniejącą wykładzinę dywanową na nową wykładzinę obiektową dywanową, odporną na działanie kółek foteli.

W pokojach, w których występują na ścianach deski odbojowe, na czas wykonywania prac remontowych należy je zdemontować i zmontować ponownie.

2. Wymiana stolarskiej zabudowy kanałów kablowych na korytarzach I piętra.

Stolarski wyrób: szafy wbudowane i drzwi zabudowy meblowej z płyt

meblowych niepalnych posiadających atest. Drzwi uchylne podnoszone, wyposażone w zawiasy uniemożliwiające zamknięcie/opadnięcie skrzydła/ ; podział i kolorystyka do uzgodnienia z inwestorem; zabudowa w łączniku - dwa elementy stałe, na których będą zamontowane oprawy oświetlenia ewakuacyjnego; charakterem odpowiadające wykonanej zabudowie kanałów na parterze budynku.

3. Remont korytarza budynku gospodarczego.

Zakres remontu obejmuje:

- wymianę istniejącej posadzki lastrykowej na posadzkę z gresu,
- wymianę istniejących drzwi wewnętrznych na nowe,
- wykonanie sufitu podwieszanego z dociepleniem wełną mineralną,
- wymurowanie wygradzającej ściany pomiędzy garażem a korytarzem,
- osadzeni w tej ścianie drzwi wewnętrznych,
- remont tynów ścian,
- malowanie.

4. Wymiana pokrycia wiaty.

Zdemontować istniejące pokrycie z płyt falistych i wykonać nowe pokrycie z blachy trapezowej powlekanej T35 gr. 0,7mm na istniejącej konstrukcji stalowej zadaszenia.

Zakres robót elektrycznych.

1. Budynek garażowy

- demontaż istniejącego oświetlenia w korytarzu , demontaż rur osłonowych nieczynnych, demontaż części przewodów w kanale instalacyjnym
- montaż nowych opraw oświetleniowych wraz z wykonaniem instalacji, montaż łączników
- wymiana opraw oświetlenia ewakuacyjnego 220V prądu stałego- demontaż opraw kanałowych zainstalowanych na wysięgnikach zainstalowanie plafonier na ścianie

2. Budynek studyjny

- demontaż i ponowny montaż opraw oświetlenia ewakuacyjnego na korytarzu
- demontaż i ponowny montaż opraw oświetleniowych czujki pożarowej , kasy sterowania oświetleniem, łącznika i gniazda wtykowego w pomieszczeniu RS-1
- demontaż istniejącej tablicy rozdzielczej natynkowej i montaż nowej tablicy podtynkowej w pomieszczeniu nr 203
- budowa kanałów instalacyjnych aluminiowych , montaż osprzętu ; gniazd angielskich, polskich, logicznych , telefonicznych, antenowych typu Mosaic 45 w kanałach, demontaż części istniejącego osprzętu, itp. prace wskazane przez Inwestora- pokoje Nr 202, 203, 305, 311,312,314.

Przed przystąpieniem do prac należy uzgodnić szczegółowo zakres wykonywanych robót z Inwestorem.

Prace wykonywać pod nadzorem kompetentnych osób wyznaczonych przez Inwestora

Zakres robót sanitarnych.

Zakres robót do wykonania w ramach wymiany starych grzejników na nowe:

- roboty demontażowe grzejników ożebrowanych „Favier” szt. 1 i żeliwnych słupowych szt. 2
- roboty demontażowe zaworów grzejnikowych szt.2
- roboty demontażowe zaworów odwadniających szt. 2
- roboty dostosowujące istniejące gałazki podłączeniowe do nowych grzejników
- roboty montażowe grzejników stalowych, płytowych i armatury
- roboty antykorozyjne rurociągów
- kontrola jakości,
- odbiory robót.

1.4.1. Przekazanie Terenu Budowy

Zamawiający w terminie określonym w we wzorze umowy stanowiącym załącznik do Specyfikacji Istotnych Warunków Zamówienia przekaże Wykonawcy Teren Budowy wraz ze wszystkimi uzgodnieniami prawnymi i administracyjnymi, Dziennik Budowy oraz dwa egzemplarze Dokumentacji Projektowej i dwa komplety ST.

1.4.2. Dokumentacja Projektowa

Przetargowa Dokumentacja Projektowa będzie zawierać:

- 1/ Specyfikacje Techniczne Wykonania i Odbioru Robót
- 2/ Przedmiary robót

Dokumentacja Projektowa, którą Zamawiający przekaże Wykonawcy po podpisaniu Umowy będzie zawierać następujące części:

- 2/ Specyfikacja Istotnych Warunków Zamówienia
- 3/ Specyfikacje Techniczne Wykonania i Odbioru Robót
- 4/ Przedmiary robót:
 - budowlanych
 - elektrycznych
 - sanitarnych

Wykonawca zobowiązany jest w cenie umowy opracować dokumentację:

Projekt organizacji i harmonogram robót zatwierdzony przez inwestora. Biorąc pod uwagę specyfikę pracy w budynku inwestora, należy liczyć się z koniecznością zmian i odstępstw od zatwierdzonego harmonogramu robót oraz możliwością pracy zmianowej.

1.4.3. Zgodność Robót z Dokumentacją Projektową i ST

Dokumentacja Projektowa, Specyfikacje Techniczne oraz dodatkowe dokumenty przekazane przez Inżyniera Wykonawcy stanowią część umowy, a wymagania wyszczególnione choćby w jednym z nich są obowiązujące dla Wykonawcy, tak jakby zawarte były w całej dokumentacji.

Wykonawca nie może wykorzystywać błędów lub opuszczeń w Dokumentacji Projektowej, a o ich wykryciu powinien natychmiast powiadomić Inżyniera, który dokona odpowiednich zmian lub poprawek. W przypadku rozbieżności opis wymiarów ważniejszy jest od odczytów za skali rysunku. Wszystkie wykonane Roboty i dostarczone materiały muszą być zgodne z Dokumentacją Projektową i ST.

Dane określone w Dokumentacji Projektowej i w ST będą uważane za wartości docelowe, od których dopuszczalne są odchylenia w ramach określonego przedziału tolerancji. Cechy materiałów i elementów budowy muszą być jednorodne i wykazywać bliską zgodność z określonymi wymaganiami, wymaganiami rozrzuty tych cech nie mogą przekraczać dopuszczalnego przedziału tolerancji.

W przypadku, gdy materiały lub Roboty nie będą w pełni zgodne z Dokumentacją Projektową lub ST i wpłynię to na niezadowalającą jakość elementu budowy, to takie materiały będą niezwłocznie zastąpione innymi, a Roboty rozebrane na koszt Wykonawcy.

1.4.4. Zabezpieczenie Terenu Budowy

Wykonawca jest zobowiązany do zabezpieczenia Terenu Budowy w okresie trwania realizacji budowy, aż do zakończenia i odbioru ostatecznego Robót.

Wykonawca dostarczy, zainstaluje i będzie utrzymywać tymczasowe urządzenia zabezpieczające, w tym: ogrodzenia, poręcze, oświetlenie, sygnały i znaki ostrzegawcze, dozorców, wszelkie inne środki niezbędne do ochrony Robót. Koszt zabezpieczenia Terenu Budowy nie podlega odrębnej zapłacie i przyjmuje się, że jest włączony w cenę umowną.

1.4.5. Ochrona środowiska w czasie wykonywania Robót

Wykonawca ma obowiązek znać i stosować w czasie prowadzenia Robót wszelkie przepisy dotyczące ochrony środowiska naturalnego. W czasie trwania budowy i wykańczania Robót Wykonawca będzie:

- a) utrzymywać Teren Budowy i otoczenie w stanie porządku,
- b) podejmować wszelkie uzasadnione kroki mające na celu stosowanie się do przepisów i norm dotyczących ochrony środowiska na terenie i wokół Terenu Budowy oraz będzie unikać uszkodzeń lub uciążliwości dla osób lub własności społecznej i innych, a wynikających ze skażenia, hałasu lub innych przyczyn powstałych w następstwie jego sposobu działania.

Stosując się do tych wymagań będzie miał szczególny wzgląd na:

- 1) lokalizację baz, warsztatów, magazynów, składowisk i dróg dojazdowych
- 2) środki ostrożności i zabezpieczenia przed:
 - a) zanieczyszczeniem zbiorników cieków wodnych pyłami lub substancjami toksycznymi
 - b) zanieczyszczeniem powietrza pyłami i gazami
 - c) możliwością powstania pożaru

1.4.6. Ochrona przeciwpożarowa

Wykonawca będzie przestrzegać przepisów ochrony przeciwpożarowej.
Wykonawca będzie utrzymywać sprawny sprzęt przeciwpożarowy wymagany przez odpowiednie przepisy na terenie baz produkcyjnych, produkcyjnych pomieszczeniach biurowych, mieszkalnych i magazynach oraz w maszynach i pojazdach.
Materiały łatwopalne będą składowane w sposób zgodny z odpowiednimi przepisami i zabezpieczone przed dostępem osób trzecich.
Wykonawca będzie odpowiedzialny za wszelkie straty spowodowane pożarem wywołanym jako rezultat realizacji Robót albo przez personel Wykonawcy.

1.4.7. Materiały szkodliwe dla otoczenia

Materiały, które w sposób trwały są szkodliwe dla otoczenia, nie będą dopuszczone do użycia. Nie dopuszcza się użycia materiałów wywołujących szkodliwe promieniowanie o stężeniu większym od dopuszczalnego, określonego odpowiednimi przepisami.
Wszelkie materiały odpadowe użyte do Robót będą miały świadectwa dopuszczenia, wydane przez uprawnioną jednostkę, jednoznacznie określające brak szkodliwego oddziaływania tych materiałów na środowisko.
Materiały które są szkodliwe dla otoczenia tylko w czasie Robót, a po zakończeniu Robót ich szkodliwość zanika, mogą być użyte pod warunkiem przestrzegania wymagań technologicznych wbudowania. Jeżeli wymagają tego przepisy, Zamawiający powinien otrzymać zgodę na użycie tych materiałów od właściwych organów administracji państwowej.

1.4.8. Ochrona własności publicznej i prywatnej

Wykonawca odpowiada za ochronę instalacji na powierzchni ziemi i za urządzenia podziemne, takie jak rurociągi, kable itp. Oraz uzyska od odpowiednich władz będących właścicielami tych urządzeń, potwierdzenie informacji dostarczonych mu przez Zamawiającego w ramach planu ich lokalizacji. Wykonawca zapewni właściwe oznaczenie i zabezpieczenie przed uszkodzeniem tych instalacji i urządzeń w czasie trwania budowy.

Wykonawca jest zobowiązany umieścić w swoim harmonogramie rezerwę czasową dla wszelkiego rodzaju Robót, które mają być wykonane w zakresie przełożenia instalacji i urządzeń podziemnych na Terenie Budowy i powiadomi Inżyniera i władze lokalne o zamiarze rozpoczęcia Robót.

O fakcie przypadkowego uszkodzenia tych instalacji Wykonawca bezzwłocznie powiadomi Inżyniera i zainteresowane władze oraz będzie z nimi współpracował, dostarczając wszelkiej pomocy potrzebnej przy dokonywaniu napraw.

Wykonawca będzie odpowiadał za wszelkie spowodowane przez jego działania uszkodzenia instalacji na powierzchni ziemi i urządzeń podziemnych wykazanych w dokumentach dostarczonych mu przez Zamawiającego.

Określenia podstawowe

Obiekt budowlany -

- a) budynek wraz z instalacjami i urządzeniami technicznymi
- b) budowla stanowiąca całość techniczno – użytkową wraz z instalacjami i urządzeniami

c) obiekt małej architektury

Roboty – budowa, a także prace polegające na przebudowie, montażu, remoncie lub rozbiórce obiektu budowlanego

Remont – wykonywanie w istniejącym obiekcie budowlanym robót budowlanych polegających na odtworzeniu stanu pierwotnego, a nie stanowiących bieżącej konserwacji, przy czym dopuszcza się stosowanie wyrobów budowlanych innych niż użyto w stanie pierwotnym

Teren budowy – przestrzeń, w której prowadzone są roboty budowlane wraz z przestrzenią zajmowaną przez urządzenia placu budowy.

Pozwolenie na budowę – decyzja administracyjna zezwalająca na rozpoczęcie i prowadzenie budowy, lub wykonywanie robót budowlanych innych niż budowa obiektu budowlanego.

Inżynier - osoba wyznaczona przez Zamawiającego, upoważniona do nadzoru nad realizacją Robót i do występowania w jego imieniu w sprawach realizacji umowy.

Kierownik budowy - osoba wyznaczona przez Wykonawcę, upoważniona do kierowania Robotami i do występowania w jego imieniu w sprawach realizacji umowy.

Rejestr obmiarów - akceptowany przez inżyniera rejestr z ponumerowanymi stronami, służący do wpisywania przez Wykonawcę obmiaru dokonywanych robót w formie wyliczeń, szkiców i ewentualnie dodatkowych załączników. Wpisy w Rejestrze Obmiarów podlegają potwierdzeniu przez Inżyniera.

Laboratorium - laboratorium badawcze, zaakceptowane przez Zamawiającego, niezbędne do przeprowadzenia wszelkich badań i prób związanych z oceną jakości materiałów oraz Robót.

Materiały - wszelkie tworzywa niezbędne do wykonania Robót zgodnie z Dokumentacją Projektową i Specyfikacjami Technicznymi, zaakceptowane przez Inżyniera.

Polecenie Inżyniera - wszelkie polecenia przekazane Wykonawcy przez Inżyniera w formie pisemnej, dotyczące sposobu realizacji Robót lub innych spraw związanych z prowadzeniem budowy.

Projektant - uprawniona osoba prawna lub fizyczna, będąca autorem Dokumentacji Projektowej.

Ślepy kosztorys - wykaz Robót z podaniem ich ilości (przedmiar) w kolejności technologicznej ich wykonania.

Wyrób budowlany – wyrób w rozumieniu przepisów o ocenie zgodności, wytworzony w celu wbudowania, wmontowania, zainstalowania lub zastosowania w sposób trwały w obiekcie budowlanym

Aprobata techniczna - pozytywna ocena wyrobu, stwierdzająca jego przydatność do stosowania w budownictwie, wydana przez upoważnioną do tego jednostkę.

Certyfikat zgodności – działanie trzeciej strony (jednostki niezależnej od dostawcy i odbiorcy) wykazujące, że zapewniono odpowiedni stopień zaufania, iż należycie zidentyfikowany wyrób, proces lub usługę są zgodne z określoną normą lub właściwymi przepisami prawnymi.

Deklaracja zgodności – oświadczenie dostawcy, stwierdzające na jego wyłączną odpowiedzialność, że wyrób, proces lub usługa są zgodne z normą lub aprobatą techniczną

Dokumentacja powykonawcza - dokumentacja techniczna wraz z naniesionymi zmianami i uzupełnieniem w trakcie realizacji robót (budowy)

Rysunki – część Dokumentacji Projektowej, która wskazuje lokalizację, charakterystykę i wymiary obiektu będącego przedmiotem Robót

Skróty – symbole utworzone najczęściej z pierwszych liter. Skrótów użyte w opracowaniu:

STOR	-	Specyfikacja Techniczna Odbioru Robót
OST	-	Ogólna Specyfikacja Techniczna
SST	-	Szczegółowa Specyfikacja Techniczna
PZJ	-	Program Zapewnienia Jakości
PN	-	Polska Norma
BN	-	Branżowa Norma
ZN	-	Zakładowa Norma
ITB	-	Instytut Techniki Budowlanej
IBDiM	-	Instytut Budownictwa Dróg i Mostów

2. Materiały

2.1. Źródła uzyskania materiałów

Co najmniej na 3 tygodnie przed zaplanowanym wykorzystaniem jakichkolwiek materiałów przeznaczonych do Robót Wykonawca przedstawi szczegółowe informacje dotyczące proponowanego źródła wytwarzania, zamawiania lub wydobywania tych materiałów i odpowiednie świadectwa badań laboratoryjnych oraz próbki do zatwierdzenia przez Inżyniera. Zatwierdzenie partii materiałów z danego źródła nie oznacza automatycznie, że wszelkie materiały z danego źródła uzyskają zatwierdzenie.

Wykonawca zobowiązany jest do prowadzenia badań w celu udokumentowania, że materiały uzyskane z dopuszczonego źródła w sposób ciągły spełniają wymagania Specyfikacji Technicznych w czasie postępu Robót.

2.2. Pozyskiwanie materiałów miejscowych

Wykonawca odpowiada za uzyskanie pozwoleń od właścicieli i odnośnych władz na pozyskanie materiałów z jakichkolwiek źródeł miejscowych, włączając w to źródła wskazane przez Zamawiającego i jest zobowiązany dostarczyć Inżynierowi wymagane dokumenty przed rozpoczęciem eksploatacji źródła.

Wykonawca przedstawi dokumentację zawierającą raporty z badań terenowych i laboratoryjnych oraz proponowaną przez siebie metodę wydobywania i selekcji do zatwierdzenia Inżynierowi.

Wykonawca ponosi odpowiedzialność za spełnienie wymagań ilościowych i jakościowych materiałów z jakiegokolwiek źródła.

Wykonawca poniesie wszystkie koszty a w tym: opłaty, wynagrodzenia i jakiegokolwiek inne koszty związane z dostarczeniem materiałów do Robót.

2.3. Przechowywanie i składowanie materiałów

Wykonawca zapewni, aby tymczasowo składowane materiały, do czasu gdy będą one potrzebne do Robót, były zabezpieczone przed zanieczyszczeniem, zachowały swoją jakość i właściwość do Robót i były dostępne do kontroli przez Inżyniera.

Miejsca czasowego składowania będą zlokalizowane w obrębie Terenu Budowy w miejscach uzgodnionych z Inżynierem, lub poza Terenem Budowy w miejscach zorganizowanych przez Wykonawcę.

2.4. Materiały nie odpowiadające wymaganiom

Materiały nie odpowiadające wymaganiom zostaną przez Wykonawcę wywiezione z Terenu Budowy, bądź złożone w miejscu wskazanym przez Inżyniera. Jeśli Inżynier zezwoli Wykonawcy na użycie tych materiałów do robót innych niż te, dla których zostały zakupione to koszt tych materiałów zostanie przewartościowany przez Inżyniera.

Każdy rodzaj Robót, w którym znajdują się niezbadane i nie zaakceptowane materiały, Wykonawca wykonuje na własne ryzyko, licząc się z jego nie przyjęciem i niezapłaceniem.

2.5. Wariantowe stosowanie materiałów

Jeśli Dokumentacja Projektowa lub ST przewidują możliwość wariantowego zastosowania rodzaju materiału w wykonywanych Robotach, Wykonawca powiadomi Inżyniera o swoim zamiarze co najmniej 3 tygodnie przed użyciem materiału, albo w okresie dłuższym, jeśli będzie to wymagane dla badań prowadzonych przez Inżyniera. Wybrany i zaakceptowany rodzaj materiału nie może być później zmieniony bez zgody Inżyniera.

3. SPRZĘT

Wykonawca zobowiązany jest do używania tylko takiego sprzętu, który nie spowoduje niekorzystnego wpływu na jakość wykonywanych Robót. Sprzęt używany do Robót powinien być zgodny z ofertą Wykonawcy i odpowiadać pod względem typów i ilości

wskazaniom zawartym w ST, PZJ lub projekcie organizacji Robót zaakceptowanym przez Inżyniera; w przypadku braku ustaleń w takich dokumentach sprzęt powinien być uzgodniony i zaakceptowany przez Inżyniera.

Liczba i wydajność sprzętu będzie gwarantować przeprowadzenie Robót zgodnie z zasadami określonymi w Dokumentacji Projektowej, ST i wskazaniach Inżyniera w terminie przewidzianym umową.

Sprzęt będący własnością Wykonawcy lub wynajęty do wykonania Robót ma być utrzymywany w dobrym stanie i gotowości do pracy. Będzie on zgodny z normami ochrony środowiska i przepisami dotyczącymi jego użytkowania.

Wykonawca dostarczy Inżynierowi kopie dokumentów potwierdzających dopuszczenie sprzętu do użytkowania, tam gdzie jest to wymagane przepisami.

Jeśli Dokumentacja Projektowa lub ST przewidują możliwość wariantowego użycia sprzętu przy wykonywanych Robotach, Wykonawca powiadomi Inżyniera o swoim zamiarze wyboru i uzyska jego akceptację przed użyciem sprzętu. Wybrany sprzęt, po akceptacji Inżyniera, może być później zmieniany bez jego zgody.

Jakikolwiek sprzęt, maszyny, urządzenia i narzędzia nie gwarantujące warunków umowy zostaną przez Inżyniera zdyskwalifikowane i niedopuszczone do Robót.

4. TRANSPORT

Wykonawca stosować się będzie do ustawowych ograniczeń obciążenia na oś przy transporcie materiałów/sprzętu na i z terenu Robót. Uzyska on wszelkie niezbędne pozwolenia od władz co do przewozu nietypowych ładunków i w sposób ciągły będzie o takim przewozie powiadamiał Inżyniera.

Wykonawca jest zobowiązany do stosowania tylko takich środków transportu, które nie wpłyną niekorzystnie na jakość wykonywanych Robót i właściwości przewożonych materiałów.

Liczba środków transportu będzie zapewniać prowadzenie Robót zgodnie z zasadami określonymi w Dokumentacji Projektowej, ST i wskazaniach Inżyniera, w terminie przewidzianym umową.

Środki transportu nie odpowiadające warunkom dopuszczalnych obciążeń na osie mogą być użyte przez Wykonawcę pod warunkiem przywrócenia do stanu pierwotnego użytkowanych odcinków dróg publicznych na koszt Wykonawcy.

Wykonawca będzie usuwać na bieżąco, na własny koszt, wszelkie zanieczyszczenia spowodowane jego pojazdami na drogach publicznych oraz dojazdach do Terenu Budowy.

5. WYKONANIE ROBÓT

5.1. Ogólne zasady wykonywania Robót

Wykonawca jest odpowiedzialny za prowadzenie Robót zgodnie z Umowa oraz za jakość zastosowanych materiałów i wykonywanych Robót, za ich zgodność z

Dokumentacją Projektową, wymaganiami ST, PZJ, projektu organizacji Robót oraz poleceniami Inżyniera.

Wykonawca ponosi odpowiedzialność za dokładne wytyczenie w planie i wyznaczenie wysokości wszystkich elementów Robót zgodnie z wymiarami i rzędnymi określonymi w dokumentacji Projektowej lub przekazywanymi na piśmie przez Inżyniera.

Następstwa jakiegokolwiek błędu spowodowanego przez Wykonawcę w wytyczeniu i wyznaczaniu Robót zostaną, jeśli wymagać będzie tego Inżynier, poprawione przez Wykonawcę na własny koszt. Sprawdzenie wytyczenia Robót lub wyznaczenie wysokości przez Inżyniera nie zwalnia Wykonawcy od odpowiedzialności za ich dokładność.

Decyzje Inżyniera dotyczące akceptacji lub odrzucenia materiałów i elementów Robót będą oparte na wymaganiach opartych w umowie (kontrakcie), Dokumentacji Projektowej i w ST, a także w normach i wytycznych.

Przy podejmowaniu decyzji Inżynier uwzględni wyniki badań materiałów i robót, rozrzuty normalnie występujące przy produkcji i przy badaniach materiałów, doświadczenia z przeszłości, wyniki badań naukowych oraz inne czynniki wpływające na rozważaną kwestię. Polecenia Inżyniera będą wykonywane nie później niż w czasie przez niego wyznaczonym, po ich otrzymaniu przez Wykonawcę, pod groźbą zatrzymania Robót.

Skutki finansowe z tego tytułu ponosi Wykonawca.

6. KONTROLA JAKOŚCI ROBÓT

6.1. Program zapewnienia jakości (PZJ)

Do obowiązków Wykonawcy należy opracowanie i przedstawienie do aprobaty Inżyniera programu zapewnienia jakości, w którym przedstawi on zamierzony sposób wykonywania Robót, możliwości techniczne, kadrowe i organizacyjne gwarantujące wykonanie Robót zgodnie z Dokumentacją Projektową, ST oraz poleceniami i ustaleniami przekazanymi przez Inżyniera.

Program zapewnienia jakości będzie zawierać:

a) część ogólną opisującą:

- organizację wykonania robót, w tym terminy i sposób prowadzenia Robót
- organizację ruchu na budowie wraz z oznakowaniem Robót
- BHP
- wykaz zespołów roboczych, ich kwalifikacje i przygotowanie praktyczne
- wykaz osób odpowiedzialnych za jakość i terminowość wykonania poszczególnych elementów Robót
- system (sposób i procedurę) proponowanej kontroli i sterowania jakością wykonywanych robót
- wyposażenie w sprzęt i urządzenia do pomiarów i kontroli (opis laboratorium własnego lub laboratorium, któremu Wykonawca zamierza zlecić prowadzenie badań)
- sposób oraz formę gromadzenia wyników badań laboratoryjnych, zapis pomiarów, nastaw mechanizmów sterujących, a także wyciąganych wniosków i zastosowanych korekt w procesie technologicznym, proponowany sposób i formę przekazywania tych informacji Inżynierowi.

b) część szczegółową opisującą dla każdego asortymentu Robót:

- wykaz maszyn i urządzeń stosowanych na budowie z ich parametrami technicznymi oraz wyposażeniem w mechanizmy do sterowania i urządzenia kontrolno-pomiarowe
- rodzaje i ilość środków transportu oraz urządzeń do magazynowania i załadunku materiałów, spoin, lepiszczy, kruszyw itp.
- sposób zabezpieczenia i ochrony ładunków przed utratą ich właściwości w czasie transportu
- sposób i procedurę pomiarów i badań (rodzaj i częstotliwość, pobieranie próbek, legalizacja i sprawdzanie urządzeń itp.) prowadzonych podczas dostaw materiałów, wytwarzania mieszanek i wykonywania poszczególnych elementów Robót
- sposób postępowania z materiałami i Robotami nie odpowiadającymi wymaganiom

6.2. Zasady kontroli jakości Robót

Celem kontroli Robót będzie takie sterowanie ich przygotowaniem i wykonaniem, aby osiągnąć założoną jakość Robót.

Wykonawca jest odpowiedzialny za pełną kontrolę Robót i jakości materiałów.

Wykonawca zapewni odpowiedni system kontroli, włączając personel, laboratorium, sprzęt zaopatrzenie i wszystkie urządzenia niezbędne do pobierania próbek, badań materiałów oraz Robót.

Przed zatwierdzeniem systemu kontroli Inżynier może zażądać od Wykonawcy przeprowadzenia badań w celu zademonstrowania, że poziom ich wykonania jest zadowalający.

Wykonawca będzie przeprowadzać pomiary i badania materiałów oraz robót z częstotliwością zapewniającą stwierdzenie, że Roboty wykonano zgodnie z wymaganiami zawartymi w Dokumentacji Projektowej i ST.

Minimalne wymagania co do zakresu badań i ich częstotliwość są określone w ST, normach i wytycznych. W przypadku gdy nie zostały one określone, Inżynier ustali, jaki zakres kontroli jest konieczny, aby zapewnić wykonanie Robót zgodnie z Umową.

Wykonawca dostarczy Inżynierowi świadectwa, że wszystkie stosowane urządzenia i sprzęt badawczy posiadają ważną legalizację, zostały prawidłowo wykalibrowane i odpowiadają wymaganiom norm określających procedury badań.

Inżynier będzie miał nieograniczony dostęp do pomieszczeń laboratoryjnych w celu ich inspekcji.

Inżynier będzie przekazywać Wykonawcy pisemne informacje o jakichkolwiek niedociągnięciach dotyczących urządzeń laboratoryjnych, sprzętu, zaopatrzenia laboratorium, pracy personelu lub metod badawczych. Jeżeli niedociągnięcia te będą tak poważne, że mogą wpłynąć ujemnie na wyniki badań, Inżynier natychmiast wstrzyma użycie do Robót badanych materiałów i dopuści je do użycia dopiero wtedy, gdy niedociągnięcia w pracy laboratorium Wykonawcy zostaną usunięte i stwierdzona zostanie odpowiednia jakość tych materiałów.

Wszystkie koszty związane z organizowaniem i prowadzeniem badań ponosi Wykonawca.

6.3. Pobieranie próbek

Próbki będą pobierane losowo. Zaleca się stosowanie statystycznych metod pobierania próbek opartych na zasadzie, że wszystkie jednostkowe elementy produkcji mogą być z jednakowym prawdopodobieństwem wytypowane do badań.

Inżynier będzie miał zapewnioną możliwość udziału w pobieraniu próbek.

Na zlecenie Inżyniera Wykonawca będzie przeprowadzać dodatkowe badania tych materiałów, które budzą wątpliwości co do jakości, o ile kwestionowane materiały nie zostaną przez Wykonawcę usunięte lub ulepszone z własnej woli. Koszty tych dodatkowych badań pokrywa Wykonawca tylko w przypadku stwierdzenia usterek; w przeciwnym przypadku koszty te pokrywa Zamawiający.

Pojemniki do pobierania próbek będą dostarczone przez Wykonawcę i zatwierdzone przez Inżyniera. Próbki dostarczone przez Wykonawcę do badań wykonywanych przez Inżyniera będą odpowiednio opisane i oznakowane, w sposób zaakceptowany przez Inżyniera.

6.4. Badania i pomiary

Wszelkie badania i pomiary będą prowadzone zgodnie z wymogami norm. W przypadku gdy normy nie obejmują jakiegokolwiek badania wymaganego w ST, można stosować wytyczne krajowe, albo inne procedury zaakceptowane przez Inżyniera.

Przed przystąpieniem do pomiarów lub badań Wykonawca powiadomi Inżyniera o rodzaju, miejscu i terminie pomiaru lub badania.

Po wykonaniu pomiaru lub badania Wykonawca przedstawi na piśmie ich wyniki do akceptacji przez Inżyniera.

6.5. Raporty z badań

Wykonawca będzie przekazywać Inżynierowi kopie raportów z wynikami badań jak najszybciej, jednak nie później niż w terminie określonym w programie zapewnienia jakości.

Wyniki badań (kopie) będą przekazywane Inżynierowi na formularzach według dostarczonego przez niego wzoru lub innych zaaprobowanych przez niego.

6.6. Badania prowadzone przez Inżyniera

Do celów kontroli jakości i zatwierdzenia Inżynier uprawniony jest do dokonywania kontroli, pobierania próbek i badania materiałów u źródła ich wytwarzania, i zapewniona mu będzie wszelka potrzebna do tego pomoc ze strony Wykonawcy i producenta materiałów.

Inżynier, po uprzedniej weryfikacji systemu kontroli Robót prowadzonego przez Wykonawcę, będzie oceniać zgodność materiałów i Robót z wymaganiami ST na podstawie wyników badań dostarczonych przez Wykonawcę.

Inżynier może pobierać próbki materiałów i prowadzić badania niezależnie od Wykonawcy.

Jeżeli wyniki tych badań wykażą, że raporty Wykonawcy są niewiarygodne, to Inżynier poleci Wykonawcy lub zleci niezależnemu laboratorium przeprowadzenie powtórnych lub dodatkowych badań, albo oprze się wyłącznie na własnych badaniach przy ocenie zgodności materiałów i Robót z Dokumentacją Projektową i ST. W takim przypadku całkowite koszty powtórnych lub dodatkowych badań i pobierania próbek poniesione zostaną przez Wykonawcę.

6.7. Certyfikaty i deklaracje

Inżynier może dopuścić do użycia tylko te materiały, które posiadają:

- certyfikat na znak bezpieczeństwa, wykazujący że zapewniono zgodność z kryteriami technicznymi określonymi na podstawie Polskich Norm, aprobat technicznych oraz właściwych przepisów i dokumentów technicznych
 - deklarację zgodności lub certyfikat zgodności z:
 - Polską Normą lub
 - Aprobata techniczną, a w przypadku wyrobów dla których nie ustanowiono Polskiej Normy, jeżeli nie są objęte certyfikacją określoną w pkt. 1 i które spełniają wymogi Specyfikacji Technicznej.
1. W przypadku materiałów, dla których ww dokumenty są wymagane przez ST, każda partia dostarczona do Robót będzie posiadać te dokumenty, określające w sposób jednoznaczny jej cechy.
 2. Produkty przemysłowe muszą posiadać ww dokumenty wydane przez producenta, a w razie potrzeby poparte wynikami badań wykonanych przez niego. Kopie wyników tych badań będą dostarczone przez Wykonawcę Inżynierowi.
 3. Jakikolwiek materiały, które nie spełniają tych wymagań będą odrzucone.

6.8. Dokumenty budowy

1) Dziennik budowy

Dziennik budowy jest wymaganym dokumentem prawnym obowiązującym Zamawiającego i Wykonawcą w okresie od przekazania Wykonawcy Terenu Budowy do końca okresu gwarancyjnego. Odpowiedzialność za prowadzenie Dziennika Budowy zgodnie z obowiązującymi przepisami spoczywa na Wykonawcy.

Zapisy w Dzienniku Budowy będą dokonywane na bieżąco i będą dotyczyć przebiegu Robót, stanu bezpieczeństwa ludzi i mienia oraz technicznej i gospodarczej strony budowy.

Każdy zapis w Dzienniku Budowy będzie opatrzony datą jego dokonania, podpisem osoby która dokonała zapisu z podaniem imienia i nazwiska oraz stanowiska służbowego.

Zapisy będą czytelne, dokonywane trwałą techniką, w porządku chronologicznym, bezpośrednio jeden pod drugim, bez przerw.

Załączone do Dziennika Budowy protokoły i inne dokumenty będą oznaczone kolejnym numerem załącznika i opatrzone datą i podpisem Wykonawcy i Inżyniera.

Do Dziennika Budowy należy wpisywać w szczególności:

- Datę przekazania Wykonawcy Terenu Budowy
- Datę przekazania przez Zamawiającego Dokumentacji Projektowej
- Uzgodnienie przez Inżyniera programu zapewnienia jakości i harmonogramów Robót.
- Terminy rozpoczęcia i zakończenia poszczególnych elementów Robót

- Przebieg Robót, trudności i przeszkody w ich prowadzeniu, okresy i przyczyny przerw w Robotach
- Uwagi i polecenia Inżyniera
- Daty zarządzenia wstrzymania Robót z podaniem powodu
- Zgłoszenia i daty odbiorów Robót zanikających i ulegających zakryciu, częściowych i ostatecznych odbiorów Robót
- Wyjaśnienia, uwagi i propozycje Wykonawcy
- Stan pogody i temperaturę powietrza w okresie wykonywania Robót podlegających ograniczeniom lub wymaganiom szczególnym w związku z warunkami klimatycznymi
- Zgodność rzeczywistych warunków geotechnicznych z ich opisem w Dokumentacji Projektowej
- Dane dotyczące czynności geodezyjnych (pomiarowych) dokonywanych przed i w trakcie wykonywania Robót
- Dane dotyczące jakości materiałów, pobierania próbek oraz wyniki przeprowadzonych badań z podaniem kto je przeprowadzał
- Wyniki prób poszczególnych elementów budowli z podaniem, kto je przeprowadzał
- Inne istotne informacje o przebiegu Robót

Propozycje, uwagi i wyjaśnienia Wykonawcy wpisane w Dzienniku Budowy będą przedłożone Inżynierowi do ustosunkowania się.

Wpis projektanta do Dziennika Budowy obliuguje Inżyniera do ustosunkowania się. Projektant nie jest jednak stroną umowy i nie ma uprawnień do wydawania poleceń Wykonawcy Robót.

2) Rejestr obmiarów

Rejestr obmiarów stanowi dokument pozwalający na rozliczenie faktycznego postępu każdego z elementów Robót. Obmiary wykonanych Robót przeprowadza się w sposób ciągły w jednostkach przyjętych w Kosztorysie i wpisuje się do rejestru Obmiarów.

3) Dokumenty laboratoryjne

Dzienniki laboratoryjne, deklaracje zgodności lub certyfikaty zgodności materiałów, orzeczenia o jakości materiałów, recepty robocze i kontrolne wyniki badań Wykonawcy będą gromadzone w formie uzgodnionej w programie zapewnienia jakości.

Dokumenty te stanowią załączniki do odbioru Robót. Powinny być udostępnione na każde życzenie Inżyniera.

4) Pozostałe dokumenty budowy

Do dokumentów budowy zalicza się oprócz wymienionych w pkt. 1 – 3, następujące dokumenty:

- Pozwolenie na realizację zadania budowlanego
- Protokół przekazania Terenu Budowy
- Umowy cywilnoprawne z osobami trzecimi i inne umowy cywilnoprawne
- Protokoły odbioru Robót
- Protokoły narad i ustaleń

- Korespondencję na budowie

2) Przechowywanie dokumentów budowy

Dokumenty budowy będą przechowywane na terenie Budowy w miejscu odpowiednio zabezpieczonym. Zaginięcie któregokolwiek z dokumentów budowy spowoduje jego natychmiastowe odtworzenie w formie przewidzianej prawem. Wszelkie dokumenty budowy będą zawsze dostępne dla Inżyniera i przedstawione do wglądu na życzenie zamawiającego.

7. OBMIAR ROBÓT

7.1. Ogólne zasady obmiaru Robót

Obmiar Robót będzie określać faktyczny zakres wykonywanych Robót zgodnie z Dokumentacją Projektową i ST w jednostkach ustalonych w Kosztorysie.

Obmiaru Robót dokonuje Wykonawca po pisemnym powiadomieniu Inżyniera o zakresie obmierzanych Robót i o terminie obmiaru co najmniej 3 dni przed tym terminem.

Wyniki obmiaru będą wpisane do Rejestru Obmiarów.

Jakikolwiek błąd lub przeoczenie (opuszczenie) w ilościach podanych w Ślepym Kosztorysie lub gdzie indziej w Specyfikacjach Technicznych nie zwalnia Wykonawcy od obowiązku ukończenia wszystkich Robót. Błędne dane zostaną poprawione wg instrukcji Inżyniera na piśmie.

Obmiar gotowych Robót będzie przeprowadzany z częstością wymaganą do celu miesięcznej płatności na rzecz Wykonawcy lub w innym czasie określonym w umowie lub oczekiwanym przez Wykonawcę i Inżyniera.

7.2. Zasady określania ilości robót i materiałów

Określanie ilości materiałów należy obliczyć poprzez pomnożenie normy zużycia na określonej jednostkę poprzez tę jednostkę.

Zasady obmiarowania robót zostały podane oddzielnie dla każdego etapu robót w szczegółowych specyfikacjach na wykonanie i odbiór robót związanych z wykonaniem niniejszego zadania.

7.3. Urządzenia i sprzęt pomiarowy

Wszystkie urządzenia i sprzęt pomiarowy stosowane w czasie obmiaru Robót będą zaakceptowane przez Inżyniera. Urządzenia i sprzęt pomiarowy zostaną dostarczone przez Wykonawcę. Jeżeli urządzenia te lub sprzęt wymagają badań atestujących, to Wykonawca będzie posiadać ważne świadectwa legalizacji.

Wszystkie urządzenia pomiarowe będą przez Wykonawcę utrzymywane w dobrym stanie przezwały czas trwania Robót.

7.4. Czas przeprowadzania obmiaru

Obmiary będą przeprowadzone przed częściowym lub ostatecznym odbiorem robót, a także w przypadku wystąpienia dłuższej przerwy w Robotach.

Obmiar Robót zanikających przeprowadza się w czasie ich wykonywania. Obmiar Robót podlegających zakryciu przeprowadza się przed ich zakryciem.

Roboty pomiarowe do obmiaru oraz nieodzowne obliczenia będą wykonywane w sposób zrozumiały i jednoznaczny.

Wymiary skomplikowanych powierzchni lub objętości będą uzupełnione odpowiednimi szkicami umieszczonymi w karcie Rejestru Obmiarów. Obmiarów razie braku miejsca szkice mogą być dołączone w formie oddzielnego załącznika do Rejestru Obmiarów, którego wzór zostanie uzgodniony z Inżynierem.

8. ODBIÓR ROBÓT

W zależności od ustaleń odpowiednich ST roboty podlegają następującym etapom odbioru:

- a) Odbiorowi robót zanikających i ulegających zakryciu
- b) Odbiorowi częściowemu
- c) Odbiorowi wstępnemu
- d) Odbiorowi końcowemu

8.1. Odbiór Robót zanikających i ulegających zakryciu

Odbiór Robót zanikających i ulegających zakryciu polega na finalnej ocenie ilości i jakości wykonywanych Robót, które w dalszym procesie realizacji ulegną zakryciu.

Odbiór Robót zanikających i ulegających zakryciu będzie dokonany w czasie umożliwiającym wykonanie ewentualnych korekt i poprawek bez hamowania ogólnego postępu Robót.

Odbioru Robót dokonuje Inżynier.

Gotowość danej części Robót do odbioru zgłasza Wykonawca wpisem do Dziennika Budowy i jednoczesnym powiadomieniem Inżyniera.

Odbiór będzie przeprowadzony niezwłocznie, jednak nie później niż w ciągu 3 dni od daty zgłoszenia wpisem do Dziennika Budowy i powiadomienia o tym fakcie Inżyniera.

Jakość i ilość Robót ulegających zakryciu ocenia Inżynier na podstawie dokumentów zawierających komplet wyników badań laboratoryjnych i w oparciu o przeprowadzone pomiary, w konfrontacji z Dokumentacją Projektową, ST i uprzednimi ustaleniami.

8.2. Odbiór częściowy

Odbiór częściowy polega na ocenie ilości i jakości wykonanych części robót. Odbioru częściowego Robót dokonuje się wg zasad jak przy odbiorze ostatecznym Robót. Odbioru Robót dokonuje Inżynier.

8.3. Odbiór wstępny Robót

Odbiór ostateczny polega na finalnej ocenie rzeczywistego wykonania Robót w odniesieniu do ich ilości, jakości i wartości.

Całkowite zakończenie Robót oraz gotowość do odbioru ostatecznego będzie stwierdzona przez Wykonawcę wpisem do Dziennika Budowy i bezzwłocznym powiadomieniem na piśmie o tym fakcie Inżyniera.

Odbioru ostatecznego Robót dokona komisja wyznaczona przez Zamawiającego w obecności Inżyniera i Wykonawcy.

Komisja odbierająca Roboty dokona ich oceny jakościowej na podstawie przedłożonych dokumentów, wyników pomiarów, oceny wizualnej oraz zgodności wykonania Robót z Dokumentacją Projektową i ST.

W toku odbioru ostatecznego Robót komisja zapozna się z realizacją ustaleń przyjętych w trakcie odbiorów robót zanikających i ulegających zakryciu, zwłaszcza w zakresie wykonania Robót uzupełniających i Robót poprawkowych.

W przypadkach niewykonania wyznaczonych Robót poprawkowych lub Robót uzupełniających w warstwie ścieralnej lub Robotach wykończeniowych, komisja przerwie swoje czynności i ustali nowy termin odbioru ostatecznego.

W przypadku stwierdzenia przez komisję, że jakość wykonanych Robót w poszczególnych asortymentach nieznacznie odbiega od wymaganej Dokumentacją Projektową i ST z uwzględnieniem tolerancji i nie ma większego wpływu na cechy eksploatacyjne obiektu oraz bezpieczeństwo ruchu, komisja dokona potrąceń oceniając pomniejszoną wartość wykonywanych Robót w stosunku do wymagań przyjętych w Dokumentach Umownych.

8.3.1. Dokumenty do odbioru wstępnego

Podstawowym dokumentem do odbioru ostatecznego Robót jest protokół odbioru ostatecznego Robót sporządzony wg wzoru ustalonego przez Zamawiającego.

Do odbioru ostatecznego Wykonawca jest zobowiązany przygotować następujące dokumenty:

1. Dokumentację Projektową podstawową z naniesionymi zmianami oraz dodatkową, jeśli została sporządzona w trakcie realizacji Umowy
2. Specyfikacje Techniczne (podstawowe z Umowy i ew. uzupełniające lub zamienne)
3. Recepty i ustalenia technologiczne
4. Dokumenty zainstalowanego wyposażenia
5. Dzienniki Budowy i Rejestry obmiarów (oryginały)
6. Wyniki badań kontrolnych oraz badań i oznaczeń laboratoryjnych, zgodnie z ST i ew. PZJ.
7. Deklaracje zgodności lub certyfikaty zgodności wbudowanych materiałów zgodnie z ST i Ew. PZJ.
8. Opinię technologiczną sporządzoną na podstawie wszystkich wyników badań i pomiarów załączonych do dokumentów odbioru, wykonane zgodnie z ST i PZJ.
9. Rysunki (dokumentacje) na wykonanie robót towarzyszących (np.. na przełożenie linii telefonicznej, energetycznej, gazowej, oświetlenia itp.) oraz protokoły odbioru i przekazania tych robót właścicielom urządzeń.
10. Geodezyjną inwentaryzację powykonawczą Robót i sieci uzbrojenia terenu
11. Kopię mapy zasadniczej powstałej w wyniku geodezyjnej inwentaryzacji powykonawczej
12. Instrukcje eksploatacyjne

W przypadku gdy wg komisji Roboty pod względem przygotowania dokumentacyjnego nie będą gotowe do odbioru ostatecznego, komisja w porozumieniu z Wykonawcą wyznaczy ponowny termin odbioru ostatecznego Robót.

Wszystkie zarządzone przez komisję Roboty poprawkowe lub uzupełniające będą zestawione według wzoru ustalonego przez Zamawiającego.

Termin wykonania Robót poprawkowych i Robót uzupełniających wyznaczy komisja.

8.4. Odbiór końcowy

Odbiór końcowy polega na ocenie wykonanych Robót związanych z usunięciem wad stwierdzonych przy odbiorze ostatecznym i zaistniałych w okresie gwarancyjnym.

Odbiór pogwarancyjny będzie dokonany na podstawie oceny wizualnej obiektu z uwzględnieniem zasad opisanych w punkcie 7.3. „Odbiór wstępny Robót”.

9. PODSTAWA PŁATNOŚCI

9.1. Ustalenia Ogólne

Podstawą płatności jest cena jednostkowa skalkulowana przez Wykonawcę za jednostkę obmiarowi ustaloną dla danej pozycji kosztorysu.

Dla pozycji kosztorysowych wycenionych ryczałtowo podstawą płatności jest wartość (kwota) podana przez Wykonawcę dla danej pozycji kosztorysu.

Cena jednostkowa lub kwota ryczałtowa pozycji kosztorysowej będzie uwzględniać wszystkie czynności, wymagania i badania składające się na jej wykonanie, określone dla tej Roboty w Specyfikacji Technicznej i w Dokumentacji Projektowej.

Ceny jednostkowe lub kwoty ryczałtowe będą obejmować:

1. robociznę bezpośrednią wraz z kosztami
2. wartość zużytych materiałów wraz z kosztami zakupu, magazynowania, ewentualnymi kosztami ubytków i transportu na plac budowy
3. wartość pracy sprzętu wraz z wszystkimi kosztami związanymi z dostarczeniem i eksploatacją na budowie
4. koszty pośrednie, zysk kalkulacyjny i ryzyko
5. podatki obliczane zgodnie z obowiązującymi przepisami.

Do cen jednostkowych nie należy wliczać podatku VAT.

9.2. Objazdy, przejazdy i organizacja ruchu

9.2.1. Koszt wybudowania objazdów/przejazdów i organizacji ruchu obejmuje:

- a) opracowanie oraz uzgodnienie z Inspektorami nadzoru i odpowiedzialnymi instytucjami projektu organizacji ruchu na czas trwania budowy, wraz z dostarczeniem kopii projektu Inspektorowi nadzoru i wprowadzaniem dalszych zmian i uzgodnień wynikających z postępu robót,
- b) ustawienie tymczasowego oznakowania i oświetlenia zgodnie z wymaganiami bezpieczeństwa ruchu,
- c) opłaty /dzierżawy terenu,
- d) przygotowanie terenu,

- e) konstrukcję tymczasowej nawierzchni, ramp, chodników, krawężników, barier, oznakowań i drenażu,
- f) tymczasową przebudowę urządzeń obcych.

9.2.2. Koszt utrzymania objazdów/przejazdów i organizacji ruchu obejmuje:

- a) oczyszczanie, przestawienie, przykrycie i usunięcie tymczasowych oznakowań pionowych, poziomych, barier i świateł,
- b) utrzymanie płynności ruchu publicznego.

9.2.3. Koszt likwidacji objazdów/przejazdów i organizacji ruchu obejmuje:

- a) usunięcie wbudowanych materiałów i oznakowania,
- b) doprowadzenie terenu do stanu pierwotnego.

9.2.4. Koszt budowy, utrzymania i likwidacji objazdów, przejazdów i organizacji ruchu ponosi

Zamawiający.

10. PRZEPISY ZWIĄZANE

10.1. Ustawy

- Ustawa z dnia 7 lipca 1994 r. Prawo budowlane (jednolity tekst Dz. U. z 2003 r. Nr 207, poz. 2016 z późn. zm.).
- Ustawa z dnia 29 stycznia 2004 r. Prawo zamówień publicznych (Dz. U. Nr 19, poz. 177).
- Ustawa z dnia 16 kwietnia 2004 r. o wyrobach budowlanych (Dz. U. Nr 92, poz. 881).
- Ustawa z dnia 24 sierpnia 1991 r. o ochronie przeciwpożarowej (jednolity tekst Dz. U. z 2002 r. Nr 147, poz. 1229).
- Ustawa z dnia 21 grudnia 2004 r. o dozorcze technicznym (Dz. U. Nr 122, poz. 1321 z późn. zm.).
- Ustawa z dnia 27 kwietnia 2001 r. Prawo ochrony środowiska (Dz. U. Nr 62, poz. 627 z późn. zm.).
- Ustawa z dnia 21 marca 1985 r. o drogach publicznych (jednolity tekst Dz. U. z 2004 r. Nr 204, poz. 2086).

10.2. Rozporządzenia

- Rozporządzenie Ministra Infrastruktury z dnia 2 grudnia 2002 r. . w sprawie systemów oceny zgodności wyrobów budowlanych oraz sposobu ich oznaczania znakowaniem CE (Dz. U. Nr 209, poz. 1779).
- Rozporządzenie Ministra Infrastruktury z dnia 2 grudnia 2002 r. . w sprawie określenia polskich jednostek
- organizacyjnych upoważnionych do wydawania europejskich aprobat technicznych, zakresu i formy aprobat oraz trybu
- ich udzielania, uchylania lub zmiany (Dz. U. Nr 209, poz. 1780).

- Rozporządzenie Ministra Pracy i Polityki Społecznej z dnia 26 września 1997 r. . w sprawie ogólnych przepisów bezpieczeństwa i higieny pracy (Dz. U. Nr 169, poz. 1650).
- Rozporządzenie Ministra Infrastruktury z dnia 6 lutego 2003 r. . w sprawie bezpieczeństwa i higieny pracy podczas wykonywania robót budowlanych (Dz. U. Nr 47, poz. 401).
- Rozporządzenie Ministra Infrastruktury z dnia 23 czerwca 2003 r. . w sprawie informacji dotyczącej bezpieczeństwa i ochrony zdrowia oraz planu bezpieczeństwa i ochrony zdrowia (Dz. U. Nr 120, poz. 1126).
- Rozporządzenie Ministra Infrastruktury z dnia 2 września 2004 r. . w sprawie szczegółowego zakresu i formy dokumentacji projektowej, specyfikacji technicznych wykonania i odbioru robót budowlanych oraz programu funkcjonalno-użytkowego (Dz. U. Nr 202, poz. 2072).
- Rozporządzenie Ministra Infrastruktury z dnia 11 sierpnia 2004 r. w sprawie sposobów deklarowania wyrobów budowlanych oraz sposobu znakowania ich znakiem budowlanym (Dz. U. Nr 198, poz. 2041).

SZCZEGÓŁOWA SPECYFIKACJA TECHNICZNA

B-01.00.00 ROBOTY ROZBIÓRKOWE

1. Wstęp.

1.1. Przedmiot SST.

Przedmiotem specyfikacji technicznej są wymagania dotyczące wykonania i odbioru robót związanych z remontem pomieszczeń redakcyjnych I i II piętra, wymianą stolarskiej zabudowy kanałów kablowych na korytarzach I piętra, remontem korytarza budynku gospodarczego oraz wymianą pokrycia dachu wiaty na samochody Polskiego Radia Białystok w Białymstoku przy ul. Świerkowej 1.

1.2. Zakres stosowania SST.

Specyfikacja techniczna (SST) jest dokumentem pomocniczym przy realizacji i odbiorze robót .

1.3. Zakres robót.

- 1.3.1. Rozebranie istniejących okładzin podłóg.
- 1.3.2. Demontaż sufitu podwieszanego.
- 1.3.3. Demontaż istniejącej stolarki drzwiowej.
- 1.3.4. Demontaż zabudów boazerijnych i desek odbojowych.
- 1.3.5. Skucie tynków.
- 1.3.6. Rozebranie okładzin posadzek.
- 1.3.7. Demontaż stolarskiej zabudowy kanałów kablowych.
- 1.3.8. Rozebranie pokrycia z płyt falistych.
- 1.3.9. Wywiezienie i utylizacja materiałów rozbiórkowych.

2. Materiały pochodzące z rozbiórki.

Gruz ceramiczny, tynk, gruz betonowy , zdemontowane drzwi, zdemontowana zabudowa kanałów kablowych, wykładzina dywanowa.
Zdemontowane drzwi, po wcześniejszych ustaleniach, przekazać inwestorowi.

3. Sprzęt.

Łomy, kilofy, oskardy, młoty, łopaty, szufle, wiadra, taczki, piły do metalu i drewna, wciągarki ręczne lub elektryczne, rusztowania wewnętrzne, pomosty wewnętrzne .

4. Transport.

Samochód wywrotka. Odwiezienie gruzu na odpowiednie składowiska lub właściwa utylizacja. Nie należy używać gruzu do ponownego użycia w podłożu posadzek.

5. Wykonanie robót.

Prace rozbiórkowe wykonywać ręcznie. Przy robotach rozbiórkowych należy bezwzględnie przestrzegać przepisów BHP i wykonać stosowne zabezpieczenia.

Materiały pochodzące z rozbiórki należy transportować w dół na miejsce hałdowania przed wywozem za pomocą krytych rynien lub zakrytych pojemników.

Prowadzone roboty nie mogą w żaden sposób pogarszać komfortu pracy osób zatrudnionych ani utrudniać funkcjonowania Rozgłośni Polskiego Radia Białystok.

6. Kontrola jakości.

Polega na sprawdzeniu kompletności dokonanej rozbiórki i sprawdzeniu braku zagrożeń na miejscu

7. Jednostka obmiaru.

Demontaż istniejących okładzin ścian i sufitów oraz zabudów – m² , demontaż stolarki okiennej i drzwiowej z profili pvc – m² .

8. Odbiór robót.

Wszystkie roboty podlegają zasadom odbioru robót zanikających lub ulegających zakryciu.

Inspektor dokonuje na podstawie zapisów w dzienniku budowy

9. Podstawa płatności.

Płaci się w jednostkach wg punktu 7 za wykonane roboty, oczyszczenie stanowiska pracy.

Zapisane w dzienniku budowy ilości i po odbiorze robót.

10. Przepisy związane.

Szczegółowe przepisy z zakresu warunków BHP przy robotach rozbiórkowych - Rozp. Min. Bud. i Przemysłu Mat. Bud. z dnia 28.03.72 - Dz. U. Nr. 13 poz. 93 z późniejszymi zmianami.

SZCZEGÓŁOWA SPECYFIKACJA TECHNICZNA

B-02.00.00 ROBOTY MUROWE

1. Wstęp.

1.1. Przedmiot SST.

Przedmiotem niniejszej szczegółowej specyfikacji technicznej są wymagania dotyczące wykonania i odbioru murów z materiałów ceramicznych.

1.2. Zakres stosowania SST.

Szczegółowa specyfikacja techniczna jest stosowana jako dokument przetargowy i kontraktowy przy zleceniu i realizacji robót wymienionych w pkt. 1.1.

1.3. Zakres robót objętych SST.

Roboty, których dotyczy specyfikacja, obejmują wszystkie czynności umożliwiające i mające na celu wykonanie murów zewnętrznych i wewnętrznych obiektów .

1.4. Określenia podstawowe.

Określenia podane w niniejszej SST są zgodne z obowiązującymi odpowiednimi normami.

1.5. Ogólne wymagania dotyczące robót.

Wykonawca robót jest odpowiedzialny za jakość ich wykonania oraz za zgodność z dokumentacją projektową, SST i poleceniami Inżyniera.

2. Materiały.

2.1. Woda zarobowa do betonu PN-EN 1008:2004

Do przygotowania zapraw stosować można każdą wodę zdatną do picia, z rzeki lub jeziora.

Niedozwolone jest użycie wód ściekowych, kanalizacyjnych bagiennych oraz wód zawierających tłuszcze organiczne, oleje i muł.

2.2. Wyroby ceramiczne.

2.2.1. Cegła budowlana pełna klasy 10 wg PN-B 12050:1996

- * Wymiary l = 250 mm, s = 120 mm, h = 65 mm
- * Masa 3,3-4,0kg
- * Cegła budowlana pełna powinna odpowiadać aktualnej normie państwowej.
- * Dopuszczalna liczba cegieł połówkowych, pękniętych całkowicie lub z jednym pęknięciem przechodzącym przez całą grubość cegły o długości powyżej 6mm nie może przekraczać dla cegły - 10% cegieł badanych.
- * Nasiąkliwość nie powinna być wyższa niż 24%.
- * Wytrzymałość na ściskanie 10,0 MPa
- * Gęstość pozorną 1,7-1,9 kg/dm³
- * Współczynnik przewodności cieplnej 0,52-0,56 W/mK
- * Odporność na działanie mrozu po 25 cyklach zamrażania do -15°C i odmrażania
- brak uszkodzeń po badaniu.
- * Odporność na uderzenie powinna być taka, aby cegła puszczona z wysokości 1,5m na inne cegły nie rozpadła się.

2.2.2. Cegła budowlana pełna klasy 15 wg PN-B-12050:1996

- * Wymiary jak poz. 2.2.1.
- * Masa 4,0-4,5 kg.
- * Dopuszczalna ilość cegieł połówkowych, pękniętych do 10% ilości cegieł badanych
- * Nasiąkliwość nie powinna być większa od 16%.
- * Wytrzymałość na ściskanie 15 MPa.
- * Odporność na działanie mrozu jak dla cegły klasy 10 MPa.
- * Odporność na uderzenie powinna być taka, aby cegła upuszczona z wysokości :
1,5 m na inne cegły nie rozpadła się na kawałki; może natomiast wystąpić wyszczerbienie lub jej pęknięcie. Ilość cegieł nie spełniających powyższego wymagania nie powinna być większa niż:
 - 2 na 15 sprawdzanych cegieł
 - 3 na 25 sprawdzanych cegieł
 - 5 na 40 sprawdzanych cegieł

2.2.3. Cegła budowlana pełna licówka klasy 15 MPa

- * Wymagania co do wytrzymałości, nasiąkliwości, odporności na działanie mrozu jak dla cegły wg póź. 2.2.2.
- Przewiduje się możliwość użycia cegieł uzyskanych z rozbiórki, po ich ewentualnym zakwalifikowaniu przez Inżyniera.

2.2.4. Cegła dziurawka klasy 50

- * Wymiary l = 250 mm, s == 120 mm, h = 65 mm
- * Masa 2,15-2,8 kg
- * Nasiąkliwość nie powinna być wyższa niż 22%.
- * Wytrzymałość na ściskanie 5,0 MPa
- * Gęstość pozorną 1,3 kg/dm³,
- * Współczynnik przewodności cieplnej 0,55 W/mK

- * Odporność na działanie mrozu po 25 cyklach zamrażania do -15°C i odmrażania
- brak uszkodzeń po badaniu.

2.2.5. Cegła kratówka klasy 10 wg (PN-B 12011:1997)

- * Cegła kratówka powinna odpowiadać aktualnej normie państwowej.
- * Wymiary typ K1 I = 250 mm, s = 120mm, h = 65mm
- * Masa typ K1 2,3-2,9 kg
- * Wymiary typ K2 I = 250 mm, s = 120 mm, h = 140 mm
- * Masa typ K2 4,9-6,3 kg
- * Nasiakliwość nie powinna być wyższa niż 20%.
- * Wytrzymałość na ściskanie 10,0 MPa
- * Gęstość pozorną 1,4 kg/dm³,
- * Współczynnik przewodności cieplnej 0,33-0,34 W/mK
- * Odporność na działanie mrozu po 25 cyklach zamrażania do -15°C i odmrażania
- brak uszkodzeń po badaniu.

Nie należy stosować tego rodzaju cegły do murów fundamentowych i piwnic.

2.3. Bloczki z betonu komórkowego.

Wymiary: 59x24x24 cm, 59x24x12 cm.

Odmiany: 05, 07, 09 w zależności od ciężaru objętościowego i wytrzymałości na ściskanie.

Beton komórkowy do produkcji bloczków wg PN-80/B-06258

Bloczki należy chronić przed zawilgoceniem.

2.4. Cegła silikatowa.

Cegły pełne i bloki drażnione.

Wymiary: INF250+-3x120+-2x65+-2

1,5NF250+-3x120+-2x104+-2

2NFD250+-3x120+-2x138+-2

3NFD 250+-3x120+-2x220+-3

6NFD 250+-3x250+-2x220+-3

Wymagania:

- nasiakliwość 16%
- odporność na działanie mrozu po 20 cyklach - brak uszkodzeń
- gęstość - nie więcej niż 1,9 kg/dm³ dla cegły pełnej i 1,5 kg/dm³ dla drażzonych.

2.5. Zaprawy budowlane cementowo-wapienne

Marka i skład zaprawy powinny być zgodne z wymaganiami podanymi w projekcie.

Orientacyjny stosunek objętościowy składników zaprawy dla **marki 30**:

cement:	ciasto wapienne:	piasek
1	:	1
1	:	6
1	:	7
1	:	5

cement:	:	wapienne hydratyzowane:	piasek	
1	:	1	:	6
1	:	1	:	7

Orientacyjny stosunek objętościowy składników zaprawy dla marki 50:

cement:	:	ciasto wapienne:	piasek	
1	:	0,3	:	4
1	:	0,5	:	4,5
cement:	:	wapienne hydratyzowane:	piasek	
1	:	0,3	:	4
1	:	0,5	:	4,5

- Przygotowanie zapraw do robót murowych powinno być wykonywane mechanicznie.
 - Zaprawę należy przygotować w takiej ilości, aby mogła być wbudowana możliwie wcześniej po jej przygotowaniu tj. ok. 3 godzin.
- Do zapraw murarskich należy stosować piasek rzeczny lub kopalniany.
Do zapraw cementowo-wapiennych należy stosować cement portlandzki z dodatkiem żużla lub popiołów lotnych 25 i 35 oraz cement hutniczy 25 pod warunkiem, że temperatura otoczenia w ciągu 7 dni od chwili zużycia zaprawy nie będzie niższa niż +5°C.
Do zapraw cementowo-wapiennych należy stosować wapno suchogaszzone lub gaszone w postaci ciasta wapiennego otrzymanego z wapna niegaszonego, które powinno tworzyć jednolitą i jednobarwną masę, bez grudek niegaszonego wapna i zanieczyszczeń obcych.
Skład objętościowy zapraw należy dobierać doświadczalnie, w zależności od wymaganej marki zaprawy oraz rodzaju cementu i wapna.

2.6. Bloczki z betonowe.

Bloczki ścienne betonowe powinny mieć kształt prawidłowego prostopadłościanu o prostych krawędziach i o równych powierzchniach. Mogą być produkowane z betonu zwykłego, nie zawierającego w przypadku dodatków popiołów lotnych nadmiernego stężenia naturalnych pierwiastków promieniotwórczych. Przełom pustaka powinien wykazywać właściwy stopień zagęszczenia betonu, dokładność przemieszania wszystkich składników i brak zanieczyszczeń kruszywa obcymi ciałami szkodliwymi dla struktury elementów. Powierzchnie zewnętrzne pustaków powinny być bez raków, guzów lub wgłębień, krawędzie – nie poszczerbione, naroża – nie poobijane. Nasiąkliwość wagowa bloczków powinna się mieścić w granicach od 10 do 20%.

Przy odbiorze bloczków na budowie należy dokonać sprawdzenia :

- wymiarów i wielkości skrzywień krawędzi i powierzchni;
- wielkości oraz liczby szczerb i odbić naroży;
- wielkości i liczby pęknięć, przełomu, wytrzymałości na ściskanie.

Ze względu na skurcz nie należy bloczków wbudowywać wcześniej niż po 10 tygodniach od daty ich wyprodukowania. Kształt, rodzaj betonu, wymiary i klasy bloczków powinny odpowiadać aktualnym normom państwowym oraz świadectwom ITB

2.7. YTONG.

Bloczki YTONG do ścian działowych. Grubość zgodnie z założeniami projektu architektury.

Zaprawa murarska YTONG.

3. Sprzęt.

Roboty można wykonać przy użyciu dowolnego typu sprzętu.

4. Transport.

Materiały i elementy mogą być przewożone dowolnymi środkami transportu.

Podczas transportu materiały i elementy konstrukcji powinny być zabezpieczone przed uszkodzeniami lub utratą stateczności.

5. Wykonanie robót.

Wymagania ogólne:

- a) Mury należy wykonywać warstwami, z zachowaniem prawidłowego wiązania i grubości spoin, do pionu i sznura, z zachowaniem zgodności z rysunkiem co do odsadzek, wyskoków i otworów.
- b) W pierwszej kolejności należy wykonywać mury nośne. Ścianki działowe grubości poniżej I cegły należy murować nie wcześniej niż po zakończeniu ścian głównych.
- c) Mury należy wznosić możliwie równomiernie na całej ich długości. W miejscu połączenia murów wykonanych niejednocześnie należy stosować strzępią zazębione końcowe.
- d) Cegły układane na zaprawie powinny być czyste i wolne od kurzu. Przy murowaniu cegłą suchą, zwłaszcza w okresie letnim, należy cegły przed ułożeniem w murze polewać lub moczyć w wodzie.
- e) Wnęki i bruzdy instalacyjne należy wykonywać jednocześnie ze wznoszeniem murów.
- f) Mury grubości mniejszej niż I cegła mogą być wykonywane przy temperaturze powyżej 0°C.
- g) W przypadku przerwania robót na okres zimowy lub z innych przyczyn, wierzchnie warstwy murów powinny być zabezpieczone przed szkodliwym działaniem czynników atmosferycznych (np. przez przykrycie folią lub papą). Przy wznowianiu robót po dłuższej przerwie należy sprawdzić stan techniczny murów, łącznie ze zdjęciem wierzchnich warstw cegieł i uszkodzonej zaprawy.

5.1. Mury z cegły pełnej.

5.1.1. Spoiny w murach ceglanych.

- 12 mm w spoinach poziomych, przy czym maksymalna grubość nie powinna

przekraczać 17 mm, a minimalna 10 mm,
- 10 mm w spoinach pionowych podłużnych i poprzecznych, przy czym
Grubość maksymalna nie powinna przekraczać 15 mm, a minimalna - 5 mm.
Spoiny powinny być dokładnie wypełnione zaprawą. W ścianach przewidzianych do tynkowania nie należy wypełniać zaprawą spoin przy zewnętrznych licach na głębokości 5-10 mm.

5.1.2. Stosowanie połówek i cegieł ułamkowych.

Liczba cegieł użytych w połówkach do murów nośnych nie powinna być większa niż 15% całkowitej liczby cegieł.

- a) Jeżeli na budowie jest kilka gatunków cegły (np. cegła nowa i rozbiórkowa), na leży przestrzegać zasady, że każda ściana powinna być wykonana z cegły jednego wymiaru.
- b) Połączenie murów stykających się pod kątem prostym i wykonanych z cegieł o grubości różniącej się więcej niż o 5mm należy wykonywać na strzępią zazębione boczne.

5.2. Mury z cegły dziurawki.

Mury z cegły dziurawki należy wykonywać według tych samych zasad, jak mury z cegły pełnej. W narożnikach, przy otworach, zakończeniach murów oraz w kanałach dymowych należy stosować normalną cegłę pełną.

W przypadku opierania belek stropowych na murach z cegły dziurawki ostatnie 3 warstwy powinny być wykonane z cegły pełnej.

5.3. Mury z cegły kratówki.

- a) Cegłę kratówkę należy stosować przede wszystkim do zewnętrznych ścian nośnych, samonośnych i osłonowych.
Można ją również stosować do murowania ścian wewnętrznych.
- b) Zaprawy stosowane do murowania powinny mieć konsystencję gęstoplastyczną w granicach zagłębienia stożka pomiarowego 6-8 cm.
- c) Cegły w murze należy układać tak, aby znajdujące się w nich szczeliny miały kierunek pionowy.
Cegły przed ułożeniem w murze zaleca się nawilżać przez polewanie wodą.
Wiązanie cegieł kratówek w murze zgodne z zasadami wiązania cegły pełnej.
- d) Grubość spoin poziomych w murach powinna wynosić 12mm, a grubość Spoin pionowych -10 mm.

Dopuszczalne odchyłki wymiarowe powinny wynosić: dla spoin poziomych +5 i -2mm, a dla spoin pionowych = 5 mm.

5.4. Mury z YTONG.

5.4.1. Ścianki działowe.

Murowanie rozpoczynamy od wyznaczenia linii przebiegu ściany.

Następnie poziomujemy dolną warstwę. Jeśli szlichta na podłodze jest wykonana dokładnie, nie musimy poziomować pierwszej warstwy – wystarczy ułożyć ją na cienkiej spoinie.

Już na etapie murowania ścian nośnych należy przewidzieć, w którym miejscu będą ścianki działowe. Zwykle do dowiązania się ze ścianą działową stosujemy kotwy (ze stali nierdzewnej), które wmurowujemy w co trzecią spoinę. Kotwy jednym końcem powinny być wmurowane w ścianę nośną, drugi koniec

zatapiamy w spoinie ściany działowej. Jeżeli położenie ścianek przewidywane jest w innym miejscu, możemy dowiązać się później za pomocą tych samych łączników – ale tym razem musimy je przybić do bloczków.

Bloczki muruje się pamiętając o przesunięciu spoin pionowych min. 8 cm.

Aby uzyskać gładką ścianę należy: ubytki uzupełnić zaprawą powstałą z wymieszania zaprawy do cienkich spoin z pyłem powstałym z cięcia bloczków YTONG lub specjalną zaprawą przeznaczoną do tego celu.

Zaprawą możemy również uzupełnić uchwyty montażowe. Nadmiar zaprawy ścieramy po jej stwardnieniu za pomocą kawałka bloczka YTONG.

5.5. Mury z bloczków betonowych.

Mury z bloczków betonowych wykonuje się według tych samych zasad, co mury z cegieł ceramicznych.

6. Kontrola jakości.

6.1. Materiały ceramiczne.

Przy odbiorze cegły należy przeprowadzić na budowie:

* sprawdzenie zgodności klasy oznaczonej na ceglach z zamówieniem i wymaganiami stawianymi w dokumentacji technicznej,

* próby doraźnej przez oględziny, opukiwanie i mierzenie:

- wymiarów i kształtu cegły,

- liczby szczerb i pęknięć,

- odporności na uderzenia,

- przełomu ze zwróceniem szczególnej uwagi na zawartość margla.

W przypadku niemożności określenia jakości cegły przez próbę doraźną należy ją poddać badaniom laboratoryjnym (szczególnie co do klasy i odporności na działanie mrozu).

6.2. Zaprawy.

W przypadku gdy zaprawa wytwarzana jest na placu budowy, należy kontrolować jej markę i konsystencję w sposób podany w obowiązującej normie. Wyniki odbiorów materiałów i wyrobów powinny być każdorazowo wpisywane do dziennika budowy.

6.3. Dopuszczalne odchyłki wymiarów dla murów przyjmować wg poniższej tabeli.

Lp.	Rodzaj odchyłek	Dopuszczalne odchyłki mm	
		mury spoinowane	mury niespoinowane
1	2	3	4
1.	Zwichrowania i skrzywienia: - na 1 metrze długości - na całej powierzchni	3 10	6 20
2.	Odchylenia od pionu - na wysokości 1 m	3	6

10. Przepisy związane.

- PN-68/B-10020 Roboty murowe z cegły. Wymagania i badania przy odbiorze.
PN-B-12050:1996 Wyroby budowlane ceramiczne.
PN-B-12011:1997 Wyroby budowlane ceramiczne. Cegły kratówki.
PN-EN 197-1:2002 Cement. Skład, wymagania i kryteria zgodności dotyczące cementu powszechnego użytku.
PN-B-30000:1990 Cement portlandzki.
PN-88/B-30001 Cement portlandzki z dodatkami.
PN-EN 197-1:2002 Cement. Skład, wymagania i kryteria zgodności dotyczące cementów powszechnego użytku.
PN-97/B-30003 Cement murarski 15.
PN-88/B-30005 Cement hutniczy 25.
PN-86/B-30020 Wapno.
PN-EN 13139:2003 Kruszywa do zaprawy.
PN-80/B-06259 Beton komórkowy.

SZCZEGÓŁOWA SPECYFIKACJA TECHNICZNA

B.03.00.00 PRZEGRODY Z PŁYT GIPSOWO – KARTONOWYCH NA RUSZCIE STALOWYM I INNE PRZEGRODY TYPU LEKKIEGO , SUFITY PODWIESZANE

1. Wstęp.

1.1. Przedmiot SST.

Przedmiotem niniejszej szczegółowej specyfikacji technicznej są wymagania dotyczące wykonania i odbioru robót związanych z wykonaniem przegród wewnętrznych z płyt gipsowo-kartonowych na rusztach stalowych.

1.2. Zakres stosowania SST.

Szczegółowa specyfikacja techniczna jest stosowana jako dokument przetargowy i kontraktowy przy zleceniu i realizacji robót wymienionych w pkt. 1.1.

1.3. Zakres robót objętych SST.

Roboty, których dotyczy specyfikacja, obejmują wszystkie czynności umożliwiające i mające na celu wykonanie przegród wewnętrznych z płyt gipsowo-kartonowych na rusztach stalowych .

1.4. Określenia podstawowe.

Określenia podane w niniejszej SST są zgodne z obowiązującymi odpowiednimi normami.

1.5. Ogólne wymagania dotyczące robót.

Wykonawca robót jest odpowiedzialny za jakość ich wykonania oraz za zgodność z dokumentacją projektową, SST i poleceniami Inżyniera.

2. Materiały.

2.1. Profile stalowe .

Profile poziome UW mocuje się do sufitu i podłogi, pionowe CW ustawia się co 60 cm i przykręca do nich płyty.
Zależnie od szerokości użytego profilu (50, 75, 100 mm) i opłytkowania całkowita grubość ścianki jest różna.

Do wykańczania kruchych naroży służą narożniki aluminiowe.

2.1.1. Profil słupowy CW 75.

Profil słupowy ścienny z blachy stalowej ocynkowanej, gr. blachy min. 0,5 mm

2.1.2. Profil poziomy UW 75.

Profil poziomy ścienny z blachy stalowej ocynkowanej, gr. blachy min. 0,5 mm
Przycinać profile na wysokość o 1 - 2 cm krótszą niż wysokość pomieszczenia.
Mocowanie profili ościeżnicy powinno odbywać się przy pomocy kątowników.
Należy używać właściwych wkrętów do mocowania profili ościeżnicowych

2.2. Płyty gipsowo-kartonowe.

- stosowane płyty zwykłe,
- rozmiary 2600 x 1200 mm, lub 1300 x 1200 mm,
- grubość 12,5 mm.

Materiał przechowywać zapakowany w folię lub nakryty.

Zawsze zabezpieczać płyty przed warunkami atmosferycznymi.

Płyty ułożyć na płaskiej, poziomej powierzchni, na podkładkach w rozstawie co 350mm

2.3. Masa szpachlowa gipsowa.

Do wypełniania spoin między płytami stosuje się masy szpachlowe specjalnie przeznaczone do płyt gipsowo-kartonowych:

- wzmocnione włóknem szklanym – do płyt o krawędziach półokrągłych;
- zwykłe (stosowane z taśmą zbrojącą) – do płyt o krawędziach spłaszczonych.

2.4. Wkręty i kołki rozporowe.

Specjalne hartowane blachowkręty o długości 25 mm i 35 mm służą do mocowania płyt. Najwygodniejsze w użyciu są wkręty samogwintujące.

2.5. Taśmy uszczelniające.

Taśma akustyczna - piankowa taśma naklejana na profile chroni przed przenoszeniem dźwięków.

2.6. Systemowe okładziny akustyczne ścian.

Panele akustyczne.

Ecophon Wall Panel

Redukcja poziomych odbić dźwięku od ścian.

Akusto™ Wall A

Opis systemu

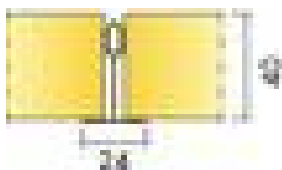

- konstrukcja widoczna,
- szerokość panela 1200 mm,
- wymiar 2700x1200 mm,

Dźwiękochłonne panele ściennie, stosowane jako alternatywa lub uzupełnienie sufitów akustycznych. Niezbędne do uzyskania pożądanych warunków akustycznych zwłaszcza w pomieszczeniach o dużej kubaturze. Ecophon Akusto Wall A mają widoczną konstrukcję nośną.

System składa się z paneli Akusto Wall A i profili Ecophon Connect o łącznej przybliżonej wadze 4 kg/m². Rdzeń paneli z wełny szklanej o wysokiej gęstości, w technologii 3RD. Powierzchnia licowa pokryta jest tkaniną z włókna szklanego (Texona), specjalnie wzmocnioną tkaniną z włókna szklanego (Super G) lub powłoką malarską Akutex™ FT.

Tył płyty pokryto welonem szklanym, krawędzie są niemalowane.

By uzyskać najlepszy efekt końcowy, rekomendujemy montaż na oryginalnej konstrukcji Ecophon Connect. Konstrukcja wykonana jest z ocynkowanej stali (profile ceowe Connect) lub aluminium (Connect Thinline).

Akustyka.

α_p Praktyczny współczynnik pochłaniania dźwięku

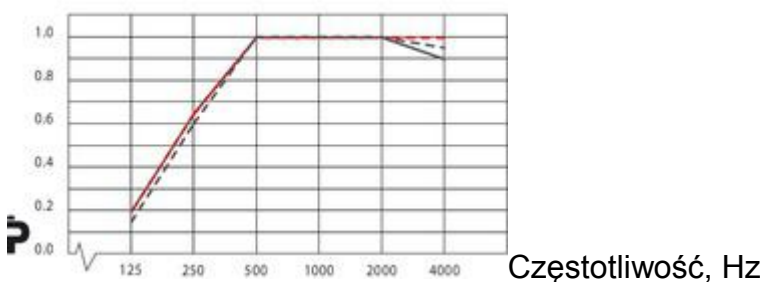

- Ecophon Akusto™ Wall A/Texona 40 mm c.w.k
 - - - Ecophon Akusto™ Wall A/Super G 40 mm c.w.k
 - Ecophon Akusto™ Wall A/Akutex FT 40 mm c.w.k
- c.w.k. = całkowita wysokość konstrukcyjna

Produkt	Akutex FT	Super G	Texona
c.w.k	40	40	40
klasa pochłaniania	A	A	A
α_w	0,95	0,90	0,95

Prywatność: AC=230 zgodnie z ASTM E 1376 i E 1110

Właściwości.

Dostęp:

Poza wybranymi schematami montażowymi paneli nie można demontować.

Utrzymywanie w czystości :

Codziennie odkurzanie ręczne i maszynowe (Texona).

Dodatkowo przecieranie na mokro raz w tygodniu (Super G i Akutex FT).

Odbicie światła:

Akusto Wall w kolorze białym mają wysoki stopień odbicia światła. Informacje na temat współczynników odbicia światła i koloru NCS paneli ściennych w Palecie Kolorów Ecophon.

Odporność na wilgoć :

Panele wytrzymują wilgotność względną powietrza do 95% przy temperaturze 30° C (Super G i Akutex FT) i 75% przy 30° (Texona) bez ugięcia, wypaczenia czy też rozwarstwienia (EN 13964). Izolacja cieplna: Rp=1,0 m²C/W.

Warunki wewnątrz pomieszczenia:

Certyfikat Dansk Indeklima, klasa emisji M1 dla materiałów budowlanych, panele rekomendowane przez Szwedzki Związek Chorych na Astmę i Alergię.

Wpływ na środowisko naturalne :

Rdzeń płyty z wełny szklanej o wysokiej gęstości, wykonany w technologii 3RD. Przyznany „Znak Łabędzia” (przyjazny środowisku). Płyty nadają się w całości do powtórnego przetworzenia.

Bezpieczeństwo pożarowe:

Płyty są materiałem niepalnym wg badań i klasyfikacji EN ISO 1182.

Kraj	Standard	Klasa
Europa	EN 13501-1	A2-s1,d0

Obchodzenie się z płytami i wytrzymałość mechaniczna :

Powierzchnia Texona charakteryzuje się średnią wytrzymałością mechaniczną. Powierzchnia Super G jest wzmocniona tkaniną z włókna szklanego o dużej wytrzymałości na uderzenia. System M194 z powłoką Super G został przebadany zgodnie z EN 13964 aneks D i DIN 18032-3, spełnia wymagania odpowiadające klasie 1A. Uwaga: tam, gdzie panele są narażone na częste uderzenia, zalecamy dodatkowe zabezpieczenia w postaci siatki lub listew drewnianych.

2.7. Systemowe sufity podwieszane.

Sufit kasetonowy z prasowanej wełny mineralnej o module 60x60 cm na typowej konstrukcji z kształtowników stalowych lakierowanych wraz z elementami narożnymi i innymi profilami zgodnie z przyjętym systemem.

2.8. Folia do paroizolacji.

Folia paroizolacyjna gr. 0,3 mm układana pod dociepleniem z wełny mineralnej w matach.

Zastosowanie : do wykonania warstw przeciwwilgociowych pod podłogi, posadzki, wylewki, do prowizorycznych zabezpieczeń połaci dachów , jako izolacja paroszczelna w konstrukcjach stropów i stropodachów, izolacja przeciwwilgociowa podziemnych części budowli.

Parametry techniczne:

Klasyfikacja ogniowa – wyrób trudno zapalny,
współczynnik oporu dyfuzyjnego $\mu \geq 300000$,
max naprężenia przy rozciąganiu: wzdłuż $\geq 15\text{MPa}$
w poprzek $\geq 10\text{MPa}$,
wydłużenie względne przy zerwaniu: wzdłuż $\geq 300 \div 200\%$
w zależności od grubości,
w poprzek $\geq 450 \div 200\%$
w zależności od grubości,
szerokość folii 2,00 i 2,70 m.

2.9. Maty z wełny mineralnej.

Klasyfikacja ogniowa – kl. A1 wyrób niepalny.
- gęstość objętościowa $\geq 40 \text{ kg/m}^3$,
- współczynnik przewodzenia ciepła $\lambda \leq 0,035 \text{ W/mK}$
- wymiary $5000 \div 25000 \times 1000\text{mm}$ w zależności od grubości.

3. Sprzęt.

Roboty można wykonać przy dowolnego sprzętu przeznaczonego do wykonania zamierzonych robót.

Sprzęt powinien być zgodny z zaleceniami podanymi w kartach technicznych stosowanych materiałów.

Sprzęt wykorzystywany przez Wykonawcę powinien być sprawny technicznie i powinien spełniać wymagania techniczne w zakresie BHP.

4. Transport.

Materiały i elementy mogą być przewożone dowolnymi środkami transportu. Podczas transportu materiały powinny być zabezpieczone przed uszkodzeniami lub utratą stateczności.

5. Wykonanie robót.

5.1. Wykonanie konstrukcji wygradzenia.

5.1.1. Wyznaczenie przebiegu obudowy.

Na podłodze wyznaczamy orientacyjną linię przebiegu ścianki.

- Z pomocą pionu na ścianie rysujemy linię pionową, do której później

przystawimy jedną z krawędzi sufitowego profilu CW.

- Na suficie, przedłużając linię pionową, rysujemy linię wyznaczającą położenie krawędzi profilu UW.
- Ścianek gipsowo-kartonowych nie stawia się bezpośrednio na pływającym jastrychu ani na panelach podłogowych. W podłożu takim należy wyciąć pas o grubości przyszłej ścianki (+ po 1 cm luzu z każdej strony). Poziomy profil podłogowy mocuje się do szlichty betonowej.

5.1.2. Oklejenie taśmą akustyczną

Aby budowana ścianka działowa nie przenosiła dźwięków między pomieszczeniami, stropem i podłogą, jej metalowe profile izoluje się tzw. taśmą akustyczną. Taśmą wykonaną z samoprzylepnej pianki okleja się wszystkie metalowe profile od strony styku z elementami budowlanymi, tzn. podłożem, ścianami i sufitem.

Zastosowanie taśmy jest niezbędne i ma na celu odizolowanie konstrukcji ścianki od podłoża, ścian i sufitu, zapobiega przenoszeniu dźwięków.

5.1.3. Mocowanie poziomych profili UW.

- Wzdłuż wyrysowanej na suficie linii mocujemy profil UW.
- Metalowe profile skracamy do wymaganej długości nożycami do blachy.
- W kilku miejscach z krawędzi przymocowanego do sufitu profilu opuszczamy pion. Wyznaczy on dokładne położenie krawędzi mocowanego do podłogi profilu UW.
- Profile przykręcamy do podłogi i sufitu za pomocą wkrętów i kołków rozporowych. Przydatna do tego celu jest wkrętarka udarowa.
- Odległość pomiędzy wkrętami nie może przekroczyć 100 cm.

5.1.4. Mocowanie pionowych profili CW.

Po zamocowaniu profili sufitowych i podłogowych przystępujemy do przykręcania pionowych profili CW.

- Pierwszy profil przycięty na odpowiednią długość umieszczamy wewnątrz profilu podłogowego i sufitowego otwartą stroną w kierunku stawianej ścianki.
- Profil mocujemy do ściany za pomocą 3-4 wkrętów i kołków rozporowych.
- Pamiętajmy o oklejeniu profilu samoprzylepną taśmą akustyczną (od strony ściany).

5.2. Montaż płyt.

5.2.1. Przykręcenie płyt.

Przykręcanie płyt gipsowo - kartonowych rozpoczynamy przy ścianie pomieszczenia.

- Profile CW wsuwa się (nie przykręca) w profil podłogowy i sufitowy w odstępach ok. 60 cm od siebie.
- Po dostawieniu całej płyty (szerokość 120 cm) profile rozmieszczamy tak, aby jeden znalazł się dokładnie pośrodku płyty, a drugi połową szerokości wystawał poza nią. Wystająca połowa posłuży do przykręcenia kolejnej płyty.
- Za pomocą pionu sprawdzamy ustawienie profilu i płyty.

Aby stawiana ścianka nie przenosiła dźwięków od sąsiadów oraz z jednego pomieszczenia do drugiego, płyty gipsowo - kartonowe nie mogą się bezpośrednio stykać z trwałymi elementami budowlanymi.

- W tym celu między płytami a podłożem, sufitem oraz ścianami pozostawiamy odstępy 0,5-1 cm. Zachowanie odstępów przy podłożu ułatwi wsunięcie pod płytę na czas montażu drewnianych klinów.
- Płytę przykręcamy do wszystkich profili blachowkrętami w odstępach nie większych niż 25 cm i 1 cm od krawędzi płyty
- Do wkręcania blachowkrętów stosujemy akumulatorową wkrętarkę z krzyżową końcówką. Wkręt wprowadza się w płytę i mocno dociska zachowując wolne obroty wkrętarce. Wprowadzamy go tak głęboko, aby jego łeb znalazł się poniżej płaszczyzny płyty.
- Płyty po przeciwnej stronie ścianki mocuje się po ułożeniu wełny mineralnej, przewodów oraz zainstalowaniu puszek pod gniazdko i przełączniki. Pionowe połączenia płyt po obu stronach ścianki powinny być względem siebie przesunięte o połowę szerokości płyty. Z tego powodu pierwsza mocowana po drugiej stronie ścianki płyta powinna być przycięta do szerokości ok. 60 cm.

5.2.2. Przycinanie płyt.

Płyty zbyt długie wymagają przycięcia, a nie sięgające sufitu nadsztukowania. Płytę przeznaczoną do cięcia układamy płasko na podłożu i odznaczamy potrzebny wymiar.

- Nożem tapicerskim przecinamy jedynie karton wzdłuż stalowego kątownika. Następnie pod płytę wsuwamy drewnianą listwę ustawiając ją tuż przy nacięciu. Odcinaną część płyty uciskamy energicznym ruchem, aby pękła warstwa gipsu.
- Następnie płytę, załamana pod kątem prostym, ustawiamy na boku i rozcinamy karton z przeciwnej strony.

5.2.3. Wzmocnienie poziome spoin.

Poziome spoiny między sztukowanymi płytami wymagają wzmocnienia stalowym profilem.

- Krawędzie stykających się płyt należy przykręcić blachowkrętami do przyciętego profilu.
- Poziome wzmocnienia mocujemy także w tych miejscach, w których zamierzamy zawiesić cięższe przedmioty, np. półkę na książki. W takim wypadku warto dokładnie ustalić położenie wkrętów mocujących półkę, aby trafiły w profil.

5.3. Wykończenie powierzchni.

5.3.1. Szpachlowanie spoin.

- Płyty z krawędziami spłaszczonymi szpachlujemy jak opisano niżej – zwykłą masą szpachlową z użyciem taśmy zbrojącej.
- Płyty z krawędzią półokrągłą szpachlujemy wzmocnioną włóknami szklanymi masą bez użycia taśmy zbrojącej. Masę szpachlową przygotowujemy wg instrukcji na opakowaniu w ilości, którą wykorzystamy w ciągu 1-2 godzin.
- Wypełnianie spoin w płytach gipsowo-kartonowych rozpoczynamy od

nakładania masy metalową szpachelką poprzecznie do linii styku płyt. Masę wciskamy jak najgłębiej w szczelinę.

5.3.2. Wyrównanie

Po nałożeniu w szczeliny masy szpachlowej, należy ją wyrównać.

- Zanim zwiąże, jednym pociągnięciem w dół rozprowadzamy i wygładzamy ją wzdłuż całej spoiny.
- Zastosowanie do tego celu elastycznej metalowej szpachelki zapobiegnie uszkodzeniu kartonu płyty.
- Nie zapominamy o starannym pokryciu masą łbów wkrętów.

5.3.3. Naklejenie taśmy zbrojącej

- Gdy masa szpachlowa podeschnie, wzdłuż spoiny naklejamy siatkową taśmę zbrojącą.
- Naklejoną taśmę powlekamy cienką warstwą masy szpachlowej. Taśma wzmacnia połączenia i zapobiega pękaniu masy szpachlowej.
- Taśmę stosuje się także do oklejania poziomych połączeń między sztukowanymi płytami oraz szczelin przy ścianach i sufitach
- Nawet w wypadku płyt o krawędzi półokrągłej, użycie taśmy zbrojącej jest konieczne, jeżeli ścianka podlegać będzie obciążeniom.

5.3.4. Wygładzenie spoin.

Do końcowego szpachlowania, które ostatecznie zamaskuje spoiny, najlepiej użyć tzw. gładzi szpachlowych. Są one bardzo plastyczne i łatwo się rozprowadzają.

- Na szeroką metalową pacę nabieramy przygotowaną masę i jednym pociągnięciem rozprowadzamy wzdłuż spoiny. Podczas tej czynności pacę należy mocno dociskać. Po wyschnięciu, drobne nierówności można zeszlifować drobnoziarnistym papierem ściernym.

Powierzchnia płyt gipsowo - kartonowych jest niezwykle chłonna. Przed malowaniem, tapetowaniem oraz okładaniem glazurą, płyty gipsowo-kartonowe należy zaimpregnować specjalnym środkiem.

5.4. Montaż akustycznych okładzin ścian.

Montaż:

Zgodnie ze szkicem montażowym, przewodnikiem instalacyjnym oraz pomocniczymi rysunkami. Patrz: Specyfikacja ilościowa, aby uzyskać więcej informacji nt. minimalnej całkowitej wysokości konstrukcyjnej. Systemy nie powinny być rozmieszczane za bramkami oraz analogicznymi miejscami, gdzie mogą ulegać częstym uderzeniom od strzałów masywnych piłek. W takich przypadkach, zalecamy ustawienie piłko-chwyków przed systemem.

Szkic montażowy Ecophon Akusto Wall A na profilach Connect .

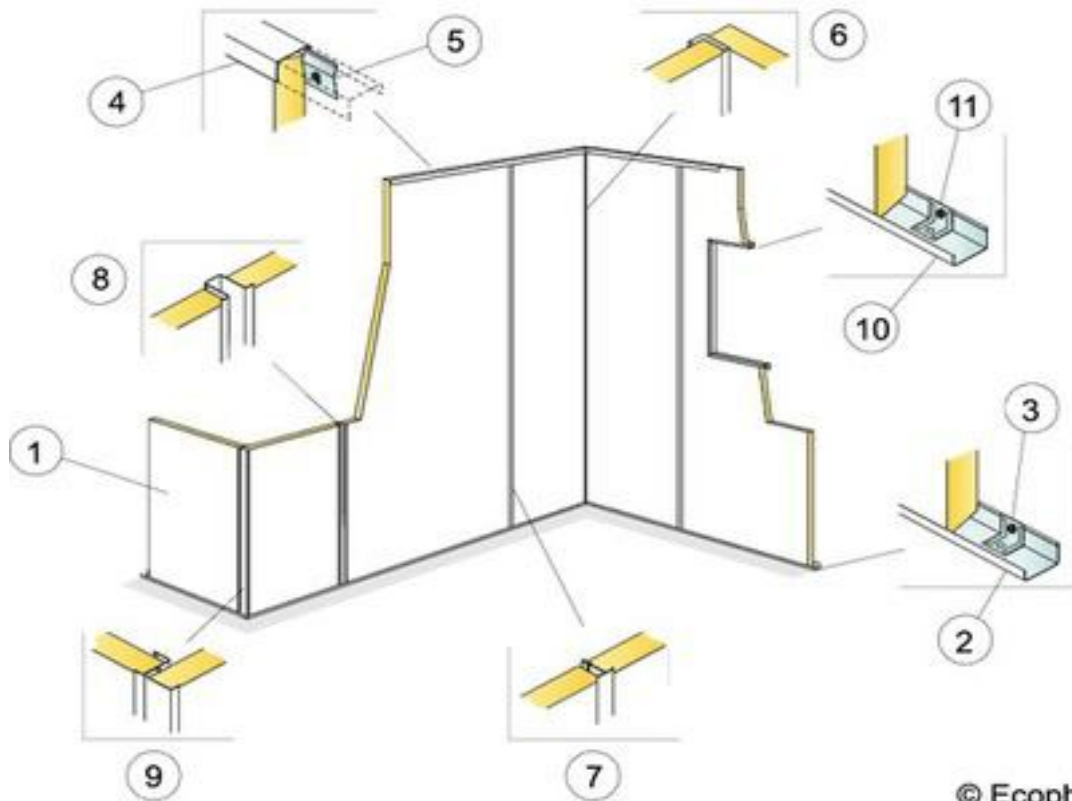

© Ecophon Group

1. Ecophon Akusto Wall A
 2. Profil ceowy Connect. L=2700 mm, mocowany co 300 mm. Jeśli panele nie są przytwierdzone do podłoża, w każdym punkcie mocowania umieścić Blaszkę do mocowania bezpośredniego Connect.
 3. Blaszka do mocowania bezpośredniego Connect. Jeśli panele nie są przytwierdzone do podłoża, w każdym punkcie mocowania umieścić Blaszkę do mocowania bezpośredniego Connect
 4. Connect Profil ceowy, L=2700 mm, z Connect Blaszką do mocowania bezpośredniego co 400 mm
 5. Alt. Connect Blaszka do mocowania bezpośredniego, mocowana co 400 mm
 6. Narożnik wewnętrzny: Connect Profil ceowy, L=2700 mm, mocowany co 400 mm
 7. Alt.2 Connect Profil główny, L=3700 mm
(Montaż: we właściwym miejscu utrzymują go Profile ceowe)
 8. Alt.1: Connect Profil Omega, L=2700 mm
(Montaż: we właściwym miejscu utrzymują go Profile ceowe)
 9. Narożnik zewnętrzny: Connect Profil ceowy, L=2700 mm, mocowany co 400 mm
 10. Obramowanie: Connect Profil ceowy, L=2700 mm, mocowany co 300 mm, dodatkowe usztywnienie Connect Blaszką do mocowania bezpośredniego
 11. Connect Blaszka do mocowania bezpośredniego jako dodatkowe usztywnienie
- Δ Całkowita wysokość konstrukcyjna: 44 mm

Szkic montażowy : Ecophon Akusto Wall A na profilach Connect Thinline.

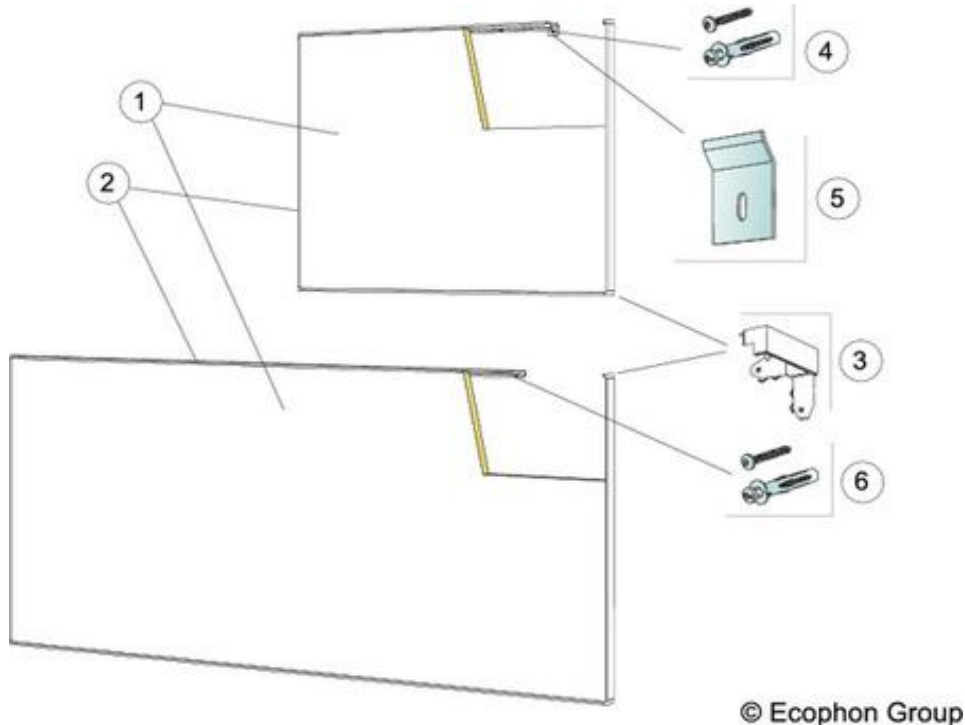

1. Ecophon Akusto Wall A
 2. Connect Profil Thinline, L=2678 mm
 3. Connect Narożnik Thinline
 4. Alt. 1: Wkręt montażowy, mocowany co 200 mm (wybierz odpowiedni łącznik do rodzaju ściany)
 5. Alt. 1: Connect Blaszka do mocowania bezpośredniego, mocowana co 400 mm.
 6. Alt. 2: Wkręt montażowy, mocowany co 200 mm (wybierz odpowiedni łącznik do rodzaju ściany)
- Δ Całkowita wysokość konstrukcyjna: 49 mm
Alt. 1: Maks. wymiar panela 1,45 m².

Detal montażu.

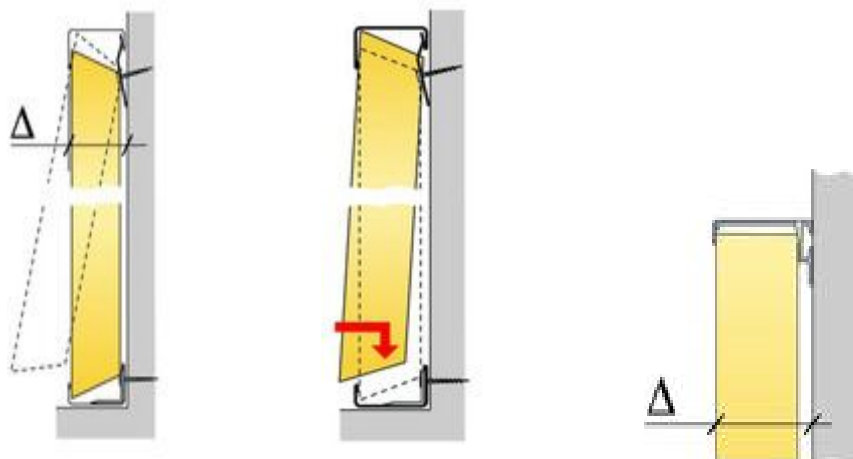

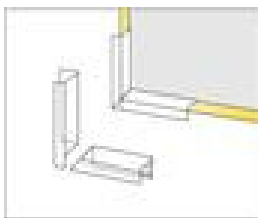

Przycięcie profilu ceowego przy narożniku wewnętrznym

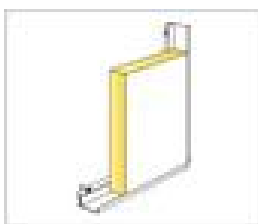

Detal montażu panela na profilu Thinline



Akcesoria do wyprowadzania instalacji elektrycznej

5.5. Montaż sufitu podwieszanego.

Według przyjętego systemu.

Konstrukcja sufitu podwieszanego składa się z profili nośnych, profili poprzecznych dostępnych w różnych długościach, wykończeniowych listew przyściennych oraz różnorodnych akcesoriów.

Profile nośne są zwykle rozmieszczone osiowo co 1200 mm.

Konstrukcja montowana może być zarówno podwieszona do stropu konstrukcyjnego za pomocą zawiesi lub też bezpośrednio do niego przymocowana.

Połączenia pomiędzy sufitem a ścianami lub innymi powierzchniami pionowymi Listwa wykończeniowa powinna być przymocowana do pionowych powierzchni na zalecanym poziomie za pomocą odpowiednich zamocowań rozmieszczonych co maksimum 450 mm. Należy się upewnić, czy sąsiadujące listwy przyścienne ściśle do siebie przylegają, a także czy listwa nie jest skrzywiona i utrzymuje poziom. Dla najlepszego efektu estetycznego należy użyć możliwie najdłuższych listew.

Minimalna zalecana długość listwy wynosi 300 mm.

Połączenia pomiędzy sufitem a łukowatymi powierzchniami pionowymi

Użycie fabrycznie uformowanej wygiętej listwy przyściennej jest najbardziej właściwą metodą. Należy ją zamontować zgodnie z opisem z poprzedniego punktu.

Narożniki

Listwy przyścienne powinny być przycięte (zwykle pod kątem 45°) oraz ściśle dopasowane na wszystkich połączeniach narożnych. Połączenia na wewnętrznych narożnikach przy użyciu metalowych listew mogą się nakładać, jeżeli nie istnieją inne specyficzne zalecenia.

Konstrukcja nośna

Jeżeli nie obowiązują inne zalecenia, płyty sufitowe powinny być rozmieszczone symetrycznie, a tam, gdzie to możliwe, szerokość skrajnych płyt powinna przekraczać 200 mm.

Górne końce zawiesi powinny być przymocowane za pomocą odpowiednich zamocowań do stropu (lub innej konstrukcji nośnej budynku).

Dolne końce powinny być zamocowane do profili nośnych Systemu T24 w rozstawie 1200 mm. Profile nośne powinny być rozmieszczone osiowo co 1200 mm (lub 900 mm dla uzyskania siatki modularnej 900 mm x 900 mm i stosowania płyt o wymiarach 900 x 900), na odpowiedniej wysokości i wypoziomowane.

Połączenia pomiędzy profilami nośnymi powinny być naprzemianległe (nie mogą znajdować się w jednej linii). Dodatkowe wieszaki winny być zamontowane na profilach nośnych w odległości 150 mm od punktu rozprężenia ogniowego. Maksymalna odległość pierwszego wieszaka od ściany (lub listwy przyściennej)

wynosi 450 mm. Mogą być niezbędne dodatkowe zawiesia, aby utrzymać ciężar instalacji i dodatkowych akcesoriów montowanych zarówno nad jak i podwieszonych pod konstrukcją sufitu.

Siatka modularna 1200 x 1200 mm

Należy umieścić profile poprzeczne (1200 mm)

pomiędzy profilami nośnymi rozstawionym w odstępie 1200 mm.

Siatka modularna 1200 x 900 mm

Należy umieścić profile poprzeczne (1200 mm)

pomiędzy profilami nośnymi rozstawionymi w odstępie 900 mm.

Siatka modularna 1200 x 600 mm

Należy umieścić profile poprzeczne (długość 1200 mm) w rozstawie osiowym co 600 mm pomiędzy profilami nośnymi (długość 3700 mm) rozstawionym osiowo co 1200 mm.

Siatka modularna 600 x 600 mm

Utworzyć siatkę modularną tak jak dla modułu 1200 x 600. Dodatkowo umieścić profile poprzeczne (600 mm) równoległe do profili nośnych, pomiędzy zamontowanymi uprzednio profilami poprzecznymi o długości 1200 mm. Końce profili 600 mm winny być umieszczone w środku długości profili 1200 mm.

Siatka modularna 900 x 900 mm

Należy umieścić profile poprzeczne (długość 900 mm) w rozstawie osiowym co 900 mm pomiędzy profilami nośnymi (długość 3700 mm) rozstawionym osiowo co 900 mm.

Siatka modularna 900 x 600 mm

Utworzyć siatkę modułową tak jak dla modułu 1200 x 900 mm. Dodatkowo umieścić profile poprzeczne (900 mm) równoległe do profili nośnych, pomiędzy zamontowanymi uprzednio profilami poprzecznymi o długości 1200 mm.

Montaż płyt

Zalecane jest używanie rękawiczek podczas montażu płyt. Płyty ze sprasowanej wełny są łatwe do cięcia za pomocą ostrego noża. Widoczne płaszczyzny przecięcia należy pomalować farbami do malowania krawędzi.

Odporność na korozję

System montażu T24 gwarantuje długą żywotność sufitu. Jednakże jest on również dostępny w specjalnej wersji, o podwyższonej odporności na korozję, zalecanej do stosowania w wilgotnym środowisku, np. nad basenami.

Akcesoria

Klipsy mocujące

Różne typy klipsów mocujących, przytrzymujących płyty i zabezpieczających je przed przemieszczaniem się, odpowiednich do zastosowania z poszczególnymi produktami systemu mogą być użyte w tym systemie montażu. Stosowanie klipsów mocujących zalecane jest w małych pomieszczeniach, halach wejściowych, klatkach schodowych oraz miejscach narażonych na różnice ciśnienia powietrza pomiędzy pomieszczeniem a przestrzenią instalacyjną ponad sufitem podwieszonym. Montaż klipsów jest również zalecany w pomieszczeniach, gdzie do mycia płyt używa się wody pod ciśnieniem. Najczęściej stosuje się dwa klipsy na krawędzi płyty dł. 600 mm i trzy na krawędzi dł. 1200 mm.

Zawiesia

Regulowane zawiesia z drutu, powinny być mocowane do otworów w profilach nośnych. Regulowane zawiesia z drutu powinny być jednakowo zorientowane i przymocowane do profili nośnych tak, aby ich niższe końce były umieszczone w tym samym kierunku.

Mocowanie do stropu

Elementy (śruby, wkręty, kołki) służące mocowaniu wieszaków do stropu są dostępne u specjalistycznych dostawców.

Należy zawsze stosować dostosowany do konstrukcji stropu typ mocowania oraz upewnić się, że posiada on wystarczającą wytrzymałość na wyrywanie.

5.7. Wykonanie paroizolacji.

Paroizolacja .

Paroizolację zawsze umieszczać pod ociepleniem lub konstrukcją od strony wewnętrznej przegrody. Należy ją stosować we wszystkich pomieszczeniach o konstrukcji drewnianej i o ciśnieniu pary wodnej powyżej 13 hPa (ochrona drewna), czyli w praktyce tylko nad łazienką, natryskiem, WC i kuchnią zlokalizowaną na poddaszu użytkowym. Przy stosowaniu paroizolacji należy zadbać o „dobrą” i regulowaną wentylację grawitacyjną (np. okna z rozszczelniaczami i kratki wywiewne z żaluzjami).

6. Kontrola jakości.

6.1. Płyty gipsowo-kartonowe.

Strona licowa płyt nie powinna mieć szwów, krawędzie płyt powinny być proste lub spłaszczone.

6.2. Profile stalowe rusztu.

Zgodnie z p. 2 i 5 niniejszej SST.

7. Obmiar robót.

Jednostką obmiarową robót jest m² powierzchni wykonanych ścianek i okładzin z uwzględnieniem warstwy wełny mineralnej. Ilość robót określa się na podstawie projektu z uwzględnieniem zmian zaaprobowanych przez Inżyniera i sprawdzonych w naturze.

8. Odbiór robót.

Roboty podlegają warunkom odbioru według zasad robót zanikowych .
Odchylenie powierzchni okładziny z płyt gipsowo-kartonowych od płaszczyzny i odchylenie krawędzi od linii prostej nie powinny być większe niż 1 mm/1 m.
Odbiór obejmuje wszystkie materiały podane w punkcie 2, oraz czynności wyszczególnione w punkcie 5.

9. Podstawa płatności.

Płatność.

Płaci się za ustaloną ilość m² powierzchni wykonanych ścianek i okładzin z uwzględnieniem warstwy wełny mineralnej, wg ceny jednostkowej wraz z :
dostarczeniem materiałów na budowę i miejsce wbudowania,
wykonaniem ścianek i okładzin wraz z wełną mineralną
ustawieniem i rozebraniem rusztowań lub drabin malarskich,
uporządkowaniem stanowiska pracy.
Ilość robót określa się na podstawie projektu z uwzględnieniem zmian zaaprobowanych przez Inżyniera i sprawdzonych w naturze.

10. Przepisy związane.

PN-B-79405:1997 Płyty gipsowo-kartonowe.

PN-B-30042:1997 Spoiwa gipsowe. Gips budowlany.

PN-B-79405:1997 Spoiwa gipsowe. Gips szpachlowy, gips tynkarski i klej gipsowy.

SZCZEGÓŁOWA SPECYFIKACJA TECHNICZNA

B-04.00.00 TYNKI I GŁADZIE

1. Wstęp.

1.1. Przedmiot SST.

Przedmiotem niniejszej szczegółowej specyfikacji technicznej są wymagania dotyczące wykonania i odbioru tynków wewnętrznych i tynków renowacyjnych.

1.2. Zakres stosowania SST.

Szczegółowa specyfikacja techniczna jest stosowana jako dokument przetargowy i kontraktowy przy zlecaniu i realizacji robót wymienionych w pkt.1.1.

1.3. Zakres robót objętych SST.

Roboty, których dotyczy specyfikacja, obejmują wszystkie czynności umożliwiające i mające na celu wykonanie tynków zewnętrznych i wewnętrznych obiektu .

1.4. Określenia podstawowe.

Określenia podane w niniejszej SST są zgodne z obowiązującymi odpowiednimi normami.

1.5. Ogólne wymagania dotyczące robót.

Wykonawca robót jest odpowiedzialny za jakość ich wykonania oraz za zgodność z dokumentacją projektową, SST i poleceniami Inżyniera.

2. Materiały.

2.1. Woda (PN-EN 1008:2004)

Do przygotowania zapraw stosować można każdą wodę zdatną do picia, oraz wodę z rzeki lub jeziora.
Niedozwolone jest użycie wód ściekowych, kanalizacyjnych bagiennych oraz wód zawierających tłuszcze organiczne, oleje i muł.

2.2. Piasek (PN-EN 13139:2003)

2.2.1. Piasek powinien spełniać wymagania obowiązującej normy przedmiotowej, a w szczególności:

- nie zawierać domieszek organicznych,
- mieć frakcje różnych wymiarów, a mianowicie: piasek drobnoziarnisty 0,25-0,5 mm, piasek średnioziarnisty 0,5-1,0 mm, piasek gruboziarnisty 1,0-2,0 mm

2.2.2. Do spodnich warstw tynku należy stosować piasek gruboziarnisty, do warstw wierzchnich - średnioziarnisty

2.2.3. Do gładzi piasek powinien być drobnoziarnisty i przechodzić całkowicie przez sito o prześwicie 0,5 mm.

2.3. Zaprawy budowlane cementowo-wapienne

2.3.1. Marka i skład zaprawy powinny być zgodne z wymaganiami normy państwowej.

2.3.2. Przygotowanie zapraw do robót murowych powinno być wykonywane mechanicznie.

2.3.3. Zaprawę należy przygotować w takiej ilości, aby mogła być wbudowana możliwie wcześnie po jej przygotowaniu tj. ok. 3 godzin.

2.3.4. Do zapraw tynkarskich należy stosować piasek rzeczny lub kopalniany.

2.3.5. Do zapraw cementowo-wapiennych należy stosować cement portlandzki z dodatkiem żużla lub popiołów lotnych 25 i 35 oraz cement hutniczy 25 pod warunkiem, że temperatura otoczenia w ciągu 7 dni od chwili zużycia zaprawy nie będzie niższa niż +5°C.

2.3.6. Do zapraw cementowo-wapiennych należy stosować wapno sucho gaszone lub gaszone w postaci ciasta wapiennego otrzymanego z wapna niegaszonego, które powinno tworzyć jednolitą i jednobarwną masę, bez grudek niegaszonego wapna i zanieczyszczeń obcych. Skład objętościowy zapraw należy dobierać doświadczalnie, w zależności od wymaganej marki zaprawy oraz rodzaju cementu i wapna.

2.4. Tynk kamyczkowy.

Dekoracyjny tynk cienkowarstwowy do stosowania na zewnątrz i wewnątrz budynków.

- paroprzepuszczalny (oddychający)
- mało nasiąkliwy
- odporny na uszkodzenia eksploatacyjne
- wysoce odporny na warunki atmosferyczne
- formuła BioProtect – odporny na rozwój grzybów, alg i pleśni
- stabilność koloru

Służy do wykonywania cienkowarstwowych wypraw tynkarskich na podłożach betonowych, tradycyjnych tynkach, podłożach gipsowych oraz na płytach wiórowych, gipsowo-kartonowych.

2.5. Kratki wentylacyjne.

W niniejszym temacie przewidziano zastosowanie kratki wentylacyjnych:

- ścienne do kominów z siatki ze stali nierdzewnej.

3. Sprzęt.

Roboty można wykonać przy użyciu dowolnego typu sprzętu.

4. Transport.

Materiały i elementy mogą być przewożone dowolnymi środkami transportu. Podczas transportu materiały powinny być zabezpieczone przed uszkodzeniami lub utratą stateczności.

5. Wykonanie robót.

5.1. Ogólne zasady wykonywania tynków.

- a) Przed przystąpieniem do wykonywania robót tynkowych powinny być zakończone wszystkie roboty stanu surowego, roboty instalacyjne podtynkowe, zamurowane przebiecia i bruzdy, osadzone ościeżnice drzwiowe i okienne.
- b) Zaleca się przystąpienie do wykonywania tynków po okresie osiadania i skurczów murów tj. po upływie 4-6 miesięcy po zakończeniu stanu surowego.
- c) Tynki należy wykonywać w temperaturze nie niższej niż +5°C pod warunkiem, że w ciągu doby nie nastąpi spadek poniżej 0°C. W niższych temperaturach można wykonywać tynki jedynie przy zastosowaniu odpowiednich środków zabezpieczających, zgodnie z „Wytocznymi wykonywania robót budowlano-montażowych w okresie obniżonych temperatur”.
- d) Zaleca się chronić świeżo wykonane tynki zewnętrzne w ciągu pierwszych dwóch dni przed nasłonecznieniem dłuższym niż dwie godziny dziennie. W okresie wysokich temperatur świeżo wykonane tynki powinny być w czasie wiązania i twardnienia, tj. w ciągu I tygodnia, zwilżane wodą.

5.2. Przygotowanie podłoża.

5.2.1. Spoiny w murach ceglanych.

W ścianach przewidzianych do tynkowania nie należy wypełniać zaprawą spoin przy zewnętrznych licach na głębokości 5-10 mm. Bezpośrednio przed tynkowaniem podłoże należy oczyścić z kurzu szczotkami oraz usunąć plamy z rdzy i substancji tłustych. Plamy z substancji tłustych można usunąć przez zmycie 10% roztworem szarego mydła lub przez wypalenie lampą benzynową. Nadmiernie suchą powierzchnię podłoża należy zwilżyć wodą.

5.3. Wykonywania tynków trójwarstwowych.

- 5.3.1. Tynk trójwarstwowy powinien być wykonany z obrzutki, narzutu i gładzi. Narzut tynków wewnętrznych należy wykonać według pasów i listew kierunkowych.
- 5.3.2. Gładź należy nanosić po związaniu warstwy narzutu, lecz przed jej stwardnieniem. Podczas zacierania warstwa gładzi powinna być mocno dociskana do warstwy narzutu. Należy stosować zaprawy cementowo-wapienne - w tynkach nie narażonych na zawilgocenie o stosunku 1:1:4, - w tynkach narażonych na zawilgocenie oraz w tynkach zewnętrznych o stosunku 1:1:2.

5.4. Wykonanie tynków kamyczkowych.

Powierzchnia na której będzie wykonywany tynk kamyczkowy powinna być gładka, wolna od kurzu lub innych zanieczyszczeń. Należy przestrzegać zasad wykonywania tynku przedstawionych w instrukcji producenta.

5.5. Wykonanie tynków i gładzi gipsowych.

5.5.1. Warunki przystąpienia do robót

- Przed przystąpieniem do wykonania robót tynkarskich powinny być zakończone wszystkie roboty stanu surowego, roboty instalacyjne podtynkowe, zamurowane przebiccia i bruzdy, wykonane podkłady przewidziane w dokumentacji projektowej i szczegółowej specyfikacji technicznej, osadzone ościeżnice drzwiowe i okienne, jeśli nie należą do tzw. stolarki konfekcjonowanej.
- Zaleca się przystąpienie do wykonywania tynków po okresie osiadania i skurczów murów tj. po upływie 4-6 miesięcy od zakończenia stanu surowego.
- Bez specjalnych środków zabezpieczających prace tynkarskie w warunkach zimowych mogą być wykonywane tylko wtedy, gdy temperatura powietrza, materiałów oraz podłoża tynku jest nie niższa niż +5°C pod warunkiem, że w ciągu doby nie nastąpi spadek temperatury poniżej 0°C. W niektórych przypadkach, określonych we wskazówkach producenta mieszanki tynkarskiej, konieczne może stać się zachowanie wyższych temperatur minimalnych. Przy tynkowaniu wewnętrznych powierzchni, które nie posiadają jeszcze zewnętrznej izolacji cieplnej należy zwrócić uwagę na możliwość gwałtownego obniżenia temperatury tynkowanego elementu w warunkach zimowych.
- Bez specjalnych osłon ograniczających wpływ czynników atmosferycznych tynki pocienione zewnętrzne powinny być wykonywane przy bezwietrznej i bezdeszczowej pogodzie.
- Wilgotność względna powietrza przy wykonywaniu tynków pocienionych barwionych nie może przekraczać 80%.
- Przy wykonywaniu wyprawy pocienionej na powierzchni tynku podkładowego należy zachować minimalny czas przerwy technologicznej, dostosowany do warunków pogodowych i lokalnej wentylacji, nie krótszy niż 3 tygodnie, o ile wskazówki producenta mieszanki tynkarskiej nie stanowią inaczej.

5.5.2. Wymagania dotyczące podłoża pod tynki gipsowe

Podłożem może być powierzchnia bezpośrednio przeznaczona do otynkowania lub podkład, na który nakłada się wyprawę.

Tynki gipsowe można wykonywać na podłożach:

- z betonów zwykłych (w konstrukcjach monolitycznych i prefabrykowanych),
- z autoklawizowanych betonów komórkowych,
- z zaprawy cementowej marki M4-M7,
- z zaprawy cementowo-wapiennej marki M2-M7,
- z gipsu i płyt kartonowo-gipsowych.

Podłoża powinny być równe, mocne, jednorodne, równomiernie chłonna wodę, szorstkie, suche, nie pyłące, wolne od wykwitów, bez rys i pęknięć.

Powierzchnia ewentualnego tynku podkładowego nie powinna być wygładzona lub zatarta.

Nadlewki, nacieki i wystające nierówności podłoża należy skuć lub zeszlifować.

Rysy, raki, kawerny i ubytki podłoża należy naprawić zaprawą cementową lub specjalnymi masami naprawczymi, na które wydane są aprobaty techniczne.

Zabrudzenia powierzchni smarami, olejami, bitumami, farbami należy usunąć, zmywając odpowiednimi preparatami odtłuszczającymi albo stosując środki mechaniczne (np. piaskowanie).

Z podłoża należy usunąć warstwę pyłącą oraz odpylić powierzchnię.

Wystające lub widoczne nieusuwalne elementy metalowe powinny być zabezpieczone antykorozyjnie. Podłoża z płyt gipsowo-kartonowych powinny mieć zaszpachlowane styki płyt i wkręty mocujące.

Podkłady z tynków zwykłych powinny spełniać wymagania PN-70/B-10100, odpowiednie do założonej w dokumentacji projektowej i specyfikacji technicznej – odmiany i kategorii tynku podkładowego.

Uwzględniając stan podłoża, wskazówki pochodzące od producenta mieszanki tynkarskiej oraz warunki atmosferyczne, w których nakładana będzie wyprawa, konieczne może być wstępne przygotowanie podłoża do tynkowania, poprzez jego zwilżenie wodą,

zagruntowanie bądź zastosowanie środków zwiększających przyczepność tynku do podłoża. Jako środki zwiększające przyczepność tynku do podłoża stosowane są:

- obrzutka wstępna,
- zaprawy i szlamy zwiększające przyczepność,
- substancje płynne tzw. mostki adhezyjne.

Dobór ewentualnych działań wstępnego przygotowania podłoża musi być zgodny z zaleceniami producenta mieszanki tynkarskiej oraz wymaganiami dokumentacji projektowej i szczegółowej specyfikacji technicznej.

5.5.3 Wykonanie tynków gipsowych(gładź gipsowa)

Rodzaj i typ tynku a także wymagania w zakresie mieszanki tynkarskiej określone są w dokumentacji projektowej i specyfikacji technicznej.

Tynki gipsowe mogą być jedno- lub wielowarstwowe (dwu- lub trzywarstwowe). Ze względu na technikę wykonania i sposób obrobienia powierzchni rozróżnia się następujące typy tynków gipsowych:

- zaciągane i gładzone – wykonywane przez zatarcia i zaciągnięcia pacą wyprawy do uzyskania gładkiej powierzchni lub w przypadku mas zawierających okrągłe ziarna, zagłębienia w kształcie rowków,

- natryskowe – wykonywane metodą natrysku miotełką, pędzlem, agregatem tynkarskim lub pistoletem tynkarskim,
 - wytłaczane – wykonywane przez modelowanie nałożonej warstwy za pomocą rolki.
- Grubość tynków gipsowych (gładzi gipsowych) wynosi od 0,2 do 1,5 cm. Przy wykonywaniu tynków należy bezwzględnie przestrzegać instrukcji producenta mieszanki tynkarskiej w zakresie przygotowania podłoża i masy tynkarskiej, a także warunków nakładania masy tynkarskiej oraz jej pielęgnacji. Ponadto przy wykonywaniu tynków należy przestrzegać następujących zasad ogólnych:
- mieszankę tynkarską dobierać tak, by zapewnić zgodność założonej w dokumentacji projektowej i szczegółowej specyfikacji technicznej grubości tynku i jego poszczególnych warstw (tynki wielowarstwowe) z zaleceniami producenta wybranej mieszanki tynkarskiej,
 - obowiązkowo stosować technikę wykonywania i reżimy technologiczne (np. minimalne przerwy technologiczne) oraz sposób obrobienia tynku zgodnie z procedurami wykonawczymi zawartymi we wskazówkach producenta mieszanki tynkarskiej,
 - profile tynkarskie dobierać odpowiednio do ich przyszłej funkcji (profile narożnikowe, stykowe, szczelinowe, dylatacyjne itp.) oraz z uwzględnieniem zgodności materiału z którego wykonany jest profil, z przewidywanym rodzajem tynku,
 - nie dopuszczać do powstania pustych przestrzeni za profilami tynkarskimi np. listwami narożnikowymi,
 - elementy wpuszczane w tynk (np. ramy okienne) osadzać równomiernie na całym obwodzie,
 - w miejscach narażonych na pęknięcia zakładać siatkę,
_ w narożnikach wypukłych i na krawędziach zakładać kątowniki aluminiowe perforowane.
 - nacięcia tynku („kontrolowane pęknięcia”) wykonywać przed przystąpieniem do ostatniego etapu wykończenia tynku np. zacierania, wygładzania; na ścianach wewnętrznych nacięcia tynku są niedozwolone.
 - ewentualne zbrojenie tynku siatką należy wykonywać zgodnie z wymaganiami dokumentacji projektowej i specyfikacji technicznej oraz zaleceniami z instrukcji producenta mieszanki tynkarskiej,
 - świeże tynki wewnętrzne w okresie letnim powinny być chronione przed zbyt intensywnym działaniem promieni słonecznych i opadami deszczu, a w okresie zimowym przed mrozem,
 - tynki wewnętrzne, po ich nałożeniu, powinny mieć zapewnioną dobrą wentylację.

6. Kontrola jakości.

Kryteria oceny jakości i odbioru.

- * sprawdzenie zgodności z dokumentacją techniczną ułożenia wykładzin
- * sprawdzenie odbiorów międzyoperacyjnych podłoża i materiałów,
- * sprawdzenie dokładności spoin wg normy PN-72/B-06190.

6.1. Zaprawy.

W przypadku gdy zaprawa wytwarzana jest na placu budowy, należy kontrolować jej markę i konsystencję w sposób podany w obowiązującej normie. Wyniki odbiorów materiałów i wyrobów powinny być każdorazowo wpisywane do dziennika budowy.

6.2. Badania przed przystąpieniem do robót tynkowych

Przed przystąpieniem do robót tynkowych należy przeprowadzić badania materiałów, które będą wykorzystywane do wykonywania robót oraz kontrolę i odbiór (międzyoperacyjny) podłoża.

6.2.1. Badania materiałów

Badanie materiałów przeprowadza się pośrednio na podstawie zapisów w dzienniku budowy dotyczących przyjęcia materiałów na budowę oraz dokumentów towarzyszących wysyłce materiałów przez dostawcę, potwierdzających zgodność użytych materiałów z wymaganiami dokumentacji projektowej i specyfikacji technicznej robót tynkowych, opracowanej dla realizowanego przedmiotu zamówienia, oraz normami powołanymi w pkt. 2.2. niniejszej specyfikacji technicznej.

6.2.2. Badania przygotowania podłoża

Stan podłoża podlega sprawdzeniu w zakresie:

- a) wilgotności – poprzez ocenę wyglądu, próbę dotyku lub zwilżania, ewentualnie w razie potrzeby pomiar wilgotności szczątkowej przy pomocy wilgotnościomierza elektrycznego,
- b) równości powierzchni – poprzez ocenę wyglądu i sprawdzenie przy pomocy łąty,
- c) przywierających ciał obcych, kurzu i zabrudzenia – poprzez ocenę wyglądu i próbę ścierania,
- d) obecności luźnych i zwiertzałych części podłoża – poprzez próbę drapania (skrobania) i dotyku,
- e) zabrudzenia powierzchni olejami, smarami, bitumami, farbami – poprzez ocenę wyglądu i próbę zwilżania,
- f) chłonności podłoża – poprzez ocenę wyglądu oraz próbę dotyku i zwilżania,
- g) obecność wykwitów – poprzez ocenę wyglądu,
- h) złuszczenia i powierzchniowego odspajania podłoża – poprzez ocenę wyglądu.

Świeże podkłady z tynku zwykłego podlegają badaniom zgodnie z PN-70/B-10100.

Wyniki badań powinny być porównane z wymaganiami podanymi w pkt. 5.3., a następnie odnotowane w formie protokołu kontroli, wpisane do dziennika budowy i akceptowane przez inspektora nadzoru.

6.3. Badania w czasie robót.

Badania w czasie robót tynkowych polegają na bieżącym sprawdzaniu zgodności ich wykonania z dokumentacją projektową oraz wymaganiami specyfikacji technicznej i instrukcji producenta mieszanki tynkarskiej.

6.4. Badania w czasie odbioru robót

6.4.1. Zakres i warunki wykonywania badań

Badania w czasie odbioru robót przeprowadza się celem oceny czy spełnione zostały wszystkie wymagania dotyczące wykonanych robót tynkowych, w szczególności w zakresie:

- zgodności z dokumentacją projektową i specyfikacją techniczną wraz z wprowadzonymi zmianami naniesionymi w dokumentacji powykonawczej,
- jakości zastosowanych materiałów i wyrobów,
- prawidłowości przygotowania podłoża,
- prawidłowości wykonania tynków pocienionych.

Przy badaniach w czasie odbioru robót należy wykorzystywać wyniki badań dokonanych przed przystąpieniem do robót i w trakcie ich wykonywania oraz zapisy w dzienniku budowy dotyczące wykonanych robót.

Do badań odbiorowych należy przystąpić nie później niż przed upływem 1 roku od daty ukończenia robót tynkowych.

Badania w czasie odbioru tynków pocienionych zewnętrznych przeprowadzać należy podczas bezdeszczowej pogody, w temperaturze powietrza nie niższej niż +5°C.

Przed przystąpieniem do badań przy odbiorze należy sprawdzić na podstawie dokumentów:

a) czy załączone wyniki badań dokonanych przed przystąpieniem do robót potwierdzają,

Śe przygotowane podłoża nadawały się do położenia tynku a użyte materiały spełniały wymagania pkt. 2 niniejszej ST,

b) czy w okresie wykonywania tynku pocienionego temperatura otoczenia w ciągu doby nie spadła poniżej 0°C.

6.4.2. Opis badań

6.4.2.1. Sprawdzenie przyczepności tynku do podłoża należy przeprowadzać metodą podaną w PN-85/B-04500. Jako badania orientacyjne dopuszcza się stosowanie opukiwania tynku lekkim drewnianym młotkiem (brak głuchego odgłosu świadczy o dobrej przyczepności). W przypadku tynków gipsowych sprawdzenie należy wykonać na tynkach suchych i po ich zwilżeniu wodą.

Przyczepność międzywarstwową tynków wielowarstwowych należy sprawdzić za pomocą przyrządu zwanego młotkiem Baronnie’go metodą kwadracikowania, tj. próba krzyżowego nacinania wyprawy i poddania jej uderzeniom stempla o ciężarze 250 gramów przy badaniu po 7 dniach od wykonania tynków, a co najmniej 500 gramów – po 28 dniach. Brak wypadania kwadracików pod uderzeniem świadczy o dostatecznej przyczepności.

6.4.2.2. Sprawdzenie odporności tynków na uszkodzenia mechaniczne naleŹy przeprowadzać młotkiem Baronnie’go metodą kwadracikowania jak w pkt. 6.4.2.1. niniejszej ST.

6.4.2.3. Sprawdzenie mrozoodporności tynków należy przeprowadzać na podstawie świadectwa badania wg PN-85/B-04500 odporności na działanie mrozu próbek stwardniałej zaprawy.

6.4.2.4. Sprawdzenie grubości tynków. W pięciu dowolnie wybranych miejscach powierzchni otynkowanej wynoszącej nie więcej niż 5000 m² należy wyciąć próbki kontrolne o wymiarach 2x2 cm lub o średnicy około 3 cm w taki sposób, aby podłoŹe zostało odsłonięte lecz nie naruszone. Odsłonięte podłoŹe należy oczyścić z ewentualnych pozostałości zaprawy. Pomiar grubości tynku powinien

być wykonany przymiarem z dokładnością do 1 mm. Za przeciętną grubość tynku badanej powierzchni otynkowanej należy przyjmować wartość średnią pomiaru w pięciu otworach.

W przypadku badania tynku o powierzchni większej niż 5000 m² należy na każde rozpoczęte 1000 m² wyciąć jeden dodatkowy otwór.

6.4.2.5. Sprawdzenie wyglądu i innych właściwości powierzchni otynkowanych.

Wygląd powierzchni otynkowanych (barwa, obecność wykwitów, spękań itp.) należy sprawdzić za pomocą oględzin zewnętrznych. Gładkość powierzchni oraz brak pylenia należy sprawdzać przez potarcie tynku dłonią.

Odporność powierzchni otynkowanych na działanie opadów atmosferycznych lub rozmywanie podczas renowacyjnych robót malarskich należy sprawdzać w sposób następujący:

– powierzchnię tynku należy zwilżyć wodą za pomocą pędzla ławkowca i natychmiast przeprowadzić próbę odporności na uderzenia metodą kwadracikowania, stosując uderzenie stempla o ciężarze 250 gramów; próba ta powinna dać wynik dodatni (brak wypadania kwadracików).

6.4.2.6. Sprawdzenie prawidłowości wykonania powierzchni i krawędzi tynków należy przeprowadzić wg PN-70/B-10100.

6.4.2.7. Sprawdzenie wykończenia tynków na narożach i obrzeżach, stykach i przy szczelinach dylatacyjnych należy przeprowadzić wzrokowo oraz przez pomiar równocześnie z badaniem wyglądu powierzchni otynkowanych wg pkt. 6.4.2.5. niniejszej ST.

Wyniki badań powinny być porównane z wymaganiami podanymi w pkt. 5.5. niniejszej specyfikacji technicznej, opisane w dzienniku budowy i protokole podpisanym przez przedstawicieli inwestora (zamawiającego) oraz wykonawcy.

7. Obmiar robót.

Jednostką obmiarową robót jest m². Ilość robót określa się na podstawie projektu z uwzględnieniem zmian zaaprobowanych przez Inżyniera i sprawdzonych w naturze.

8. Odbiór robót.

8.1. Odbiór podłoża.

Odbiór podłoża należy przeprowadzić bezpośrednio przed przystąpieniem do robót tynkowych. Podłoże powinno być przygotowane zgodnie z wymaganiami w pkt. 5.2.1. Jeżeli odbiór podłoża odbywa się po dłuższym czasie od jego wykonania, należy podłoże oczyścić i zmyć wodą.

8.2. Odbiór tynków.

8.2.1. Ukształtowanie powierzchni, krawędzie przecięcia powierzchni oraz kąty dwuścienne powinny być zgodne z dokumentacją techniczną.

8.2.2. Dopuszczalne odchylenia powierzchni tynku kat. III od płaszczyzny i odchylenie krawędzi od linii prostej - nie większe niż 3 mm i w liczbie nie większej niż 3 na całej długości łaty kontrolnej 2 m.

Odchylenie powierzchni i krawędzi od kierunku:

- pionowego - nie większe niż 2 mm na 1 m i ogółem nie więcej niż 4mm w po mieszczeniu,
- poziomego - nie większe niż 3 mm na 1 m i ogółem nie więcej niż 6 mm na całej powierzchni między przegrodami pionowymi (ściany, belki itp.).

8.2.3. Niedopuszczalne są następujące wady:

- wykwity w postaci nalotu wykrystalizowanych na powierzchni tynków roztworów soli przenikających z podłoża, pilśni itp.,
- trwałe ślady zacieków na powierzchni, odstawanie, odparzenia i pęcherze wskutek niedostatecznej przyczepności tynku do podłoża.

9. Podstawa płatności.

Tynki zewnętrzne.

Płaci się za ustaloną ilość m² powierzchni ściany wg ceny jednostkowej, która obejmuje:

- przygotowanie zaprawy,
- dostarczenie materiałów i sprzętu,
- ustawienie i rozbiórkę rusztowań,
- umocowanie i zdjęcie listew tynkarskich
- osiatkowanie bruzd,
- obsadzenie krętek wentylacyjnych i innych drobnych elementów,
- reperacje tynków po dziurach i hakach,
- oczyszczenie miejsca pracy z resztek materiałów.

10. Przepisy związane.

PN-85/B-04500	Zaprawy budowlane. Badania cech fizycznych i wytrzymałościowych.
PN-70/B-10100	Roboty tynkowe. Tynki zwykłe. Wymagania i badania przy odbiorze.
PN-EN 1008:2004	Woda zarobowa do betonu. Specyfikacja. Pobieranie próbek.
PN-EN 459-1:2003	Wapno budowlane.
PN-EN 13139:2003	Kruszywa do zaprawy.
PN-EN 771-6:2002	Wymagania dotyczące elementów murowych. Elementy murowe z kamienia naturalnego.
PN-B-11205:1997	Elementy kamienne.
PN-B-79406;97, PN-B-79405;99	Płyty kartonowo-gipsowe
PN-72/B-06190	Roboty kamieniarskie. Okładzina kamienna. Wymagania w zakresie wykonywania i badania przy odbiorze.

SZCZEGÓŁOWA SPECYFIKACJA TECHNICZNA

B.05.00.00 ROBOTY MALARSKIE

1. Wstęp.

1.1. Przedmiot SST.

Przedmiotem niniejszej szczegółowej specyfikacji technicznej są wymagania dotyczące wykonania i odbioru robót malarskich.

1.2. Zakres stosowania SST.

Szczegółowa specyfikacja techniczna jest stosowana jako dokument przetargowy i kontraktowy przy zleceniu i realizacji robót wymienionych w pkt. 1.1.

1.3. Zakres robót objętych SST.

Roboty, których dotyczy specyfikacja, obejmują wszystkie czynności umożliwiające i mające na celu wykonanie robót malarskich i tapetowanie ścian.

1.4. Określenia podstawowe.

Określenia podane w niniejszej SST są zgodne z obowiązującymi odpowiednimi normami.

1.5. Ogólne wymagania dotyczące robót.

Wykonawca robót jest odpowiedzialny za jakość ich wykonania oraz za zgodność z dokumentacją projektową, SST i poleceniami Inżyniera.

2. Materiały.

2.1. Woda (PN-EN 1008:2004)

Do przygotowania farb stosować można każdą wodę zdatną do picia. Niedozwolone jest użycie wód ściekowych, kanalizacyjnych, bagiennych oraz wód zawierających tłuszcze organiczne, oleje i muł.

2.2. Mleko wapienne

Mleko wapienne powinno mieć postać cieczy o gęstości śmietany, uzyskanej przez rozcieńczenie 1 części ciasta wapiennego z 3 częściami wody, tworzącą jednolitą masę bez grudek i zanieczyszczeń.

2.3. Spoiwa bezwodne.

2.3.1. Pokost lniany

powinien być cieczą oleistą o zabarwieniu od żółtego do ciemnobrązowego i odpowiadającą wymaganiom normy państwowej.

2.3.2. Pokost syntetyczny

powinien być używany w postaci cieczy, barwy od jasnożółtej do brunatnej, będącej roztworem żywicy kalafoniowej lub innej w lotnych rozpuszczalnikach, z ewentualnym dodatkiem modyfikującym, o właściwościach technicznych zbliżonych do pokostu naturalnego, lecz o krótszym czasie schnięcia. Powinien on odpowiadać wymaganiom normy państwowej lub świadectwa dopuszczenia do stosowania w budownictwie.

2.4. Rozcieńczalniki

W zależności od rodzaju farby należy stosować:

- wodę - do farb wapiennych,
- terpentynę i benzynę - do farb i emalii olejnych,
- inne rozcieńczalniki przygotowane fabrycznie dla poszczególnych rodzajów farb powinny odpowiadać normom państwowym lub mieć cechy techniczne zgodne z zaświadczeniem o jakości wydanym przez producenta oraz z zakresem ich stosowania.

2.5. Farby budowlane gotowe.

2.5.1. Farby

niezależnie od ich rodzaju powinny odpowiadać wymaganiom norm państwowych lub świadectw dopuszczenia do stosowania w budownictwie.

2.5.2. Farby emulsyjne wytwarzane fabrycznie

Na tynkach można stosować farby emulsyjne na spoiwach z: poliocetanu winylu, lateksu butadieno-styrenowego i innych zgodnie z zasadami podanymi w normach i świadectwach ich dopuszczenia przez ITB.

2.5.3. Wyroby chlorokauczukowe

Emalia chlorokauczukowa ogólnego stosowania

- wydajność - 6-10 nr/dm³,
- max. czas schnięcia - 24 h

Farba chlorokauczukowa do gruntowania przeciwrdezwna cynkowa 70% szara metaliczna

- wydajność - 15-16 nr/dm³,

- max. czas schnięcia - 8 h

Kit szpachlowy chlorokauczukowy ogólnego stosowania - biały

- do wygładzania podkładu pod powłoki chlorokauczukowe,
- rozcieńczalnik chlorokauczukowy do wyrobów chlorokauczukowych ogólnego stosowania - biały do rozcieńczania wyrobów chlorokauczukowych,

2.5.4. Wyroby epoksydowe

Gruntoszpachlówka epoksydowa bezrozpuszczalnikowa, chemoodporna

- wydajność - 6-10 n³/dm³,
- max. czas schnięcia - 24 h

Farba do gruntowania epoksydopoliamidowa dwuskładnikowa

- wg PN-C-81911/97
- wydajność - 4,5-5 m³/dm³

czas schnięcia - 24 h

Emalia epoksydowa chemoodporna, biała

- wydajność - 5-6 ir³/dm³,
- mas. czas schnięcia - 24 h

Emalia epoksydowa, chemoodporna, szara

- wydajność - 6-8 m³/dm³
- czas schnięcia - 24 h

Lakier bitumiczny-epoksydowy

- wydajność - 1,2-1,5 ir³/dm³
- czas schnięcia - 12 h

2.5.5. Farby olejne i ftalowe

Farba olejna do gruntowania ogólnego stosowania

wg PN-C-81901:2002

- wydajność - 6-8 m²/dm³
- czas schnięcia - 12 h

Farby olejne i ftalowe nawierzchniowe ogólnego stosowania

wg PN-C-81901/2002

- wydajność - 6-10 m²/dm³

2.5.6. Farby akrylowe do malowania powierzchni ocynkowanych.

Wymagania dla farb:

- lepkość umowna: min. 60
- gęstość: max. 1,6 g/cm³
- zawartość substancji lotnych w% masy max. 45%
- roztrzanie pigmentów: max. 90 m
- czas schnięcia powłoki w temp. 20°C i wilgotności względnej powietrza 65% do osiągnięcia 5 stopnia wyschnięcia - max. 2 godz.

Wymagania dla powłok:

- wygląd zewnętrzny - gładka, matowa, bez pomarszczeń i zacieków,
- grubość - 100-120 u.m
- przyczepność do podłoża -1 stopień,
- elastyczność - zgięta powłoka na sworzniu o średnicy 3 mm nie wykazuje

- pęknięć lub odstawania od podłoża,
- twardość względną - min. 0,1,
- odporność na uderzenia - masa 0,5 kg spadająca z wysokości 1,0 m nie powinna powodować uszkodzenia powłoki
- odporność na działanie wody - po 120 godz. zanurzenia w wodzie nie może występować spęcherzenie powłoki.

Farby powinny być pakowane zgodnie z PN-0-79601-2:1996 w bębny lekkie lub wiaderka stożkowe wg PN-EN-ISO 90-2:2002 i przechowywane w temperaturze min. +5°C.

2.6. Materiały do malowania elewacji budynków.

Do malowania elewacji mogą być stosowane farby:

- na rozpuszczalnikowych spoiwach żywicznych,
- na spoiwach mineralnych z dodatkami modyfikującymi, w postaci suchych mieszanek do zarabiania wodą lub w postaci ciekłej,
- na spoiwach mineralno-organicznym jedno- lub kilkuskładnikowe do rozcieńczania wodą, które powinny odpowiadać wymaganiom normy PN-B-10102:1991 lub aprobat technicznych.

Farby dyspersyjne do malowania elewacji budynków powinny odpowiadać wymaganiom normy PN-C-81913:1998.

Farby olejne, ftalowe, ftalowe modyfikowane i ftalowe kopolimeryzowane powinny odpowiadać wymaganiom normy PN-C-81901:2002.

Emalie olejno-żywiczne, ftalowe, ftalowe modyfikowane i ftalowe kopolimeryzowane styrenowane powinny odpowiadać wymaganiom normy PN-C-81607:1998.

Farby i emalie na spoiwie żywicznym rozcieńczalne wodą powinny odpowiadać wymaganiom aprobat technicznych.

Środki gruntujące powinny odpowiadać wymaganiom aprobat technicznych.

2.7. Materiały do malowania wnętrza budynków

Do malowania wnętrza budynków mogą być stosowane:

- farby dyspersyjne, które powinny odpowiadać wymaganiom normy PN-C-81914:2002,
- farby olejne, ftalowe, ftalowe modyfikowane, ftalowe kopolimeryzowane styrenowane, które powinny odpowiadać wymaganiom PN-C-81901:2002,
- emalie olejno-żywiczne, ftalowe, ftalowe modyfikowane, ftalowe kopolimeryzowane styrenowane, które powinny odpowiadać wymaganiom normy PN-C-81607:1998,
- farby na spoiwach:
 - żywicznych rozpuszczalnikowych innych niż olejne i ftalowe,
 - żywicznych rozcieńczalnych wodą,
 - mineralnych bez lub z dodatkami modyfikującymi w postaci ciekłej lub suchych mieszanek do zarobienia wodą,
 - mineralno-organicznym jedno- lub kilkuskładnikowe do rozcieńczania wodą, które powinny odpowiadać wymaganiom aprobat technicznych,

- lakiery olejno-żywiczne, ftalowe modyfikowane i ftalowe kopolimerowane styrenowane, które powinny odpowiadać wymaganiom normy PN-C-81800:1998.
- lakiery, które powinny odpowiadać normie PN-C-81802:2002
- lakiery na spoiwach żywicznych rozpuszczalnikowych, inne niż olejne i ftalowe,
- środki gruntujące, które powinny odpowiadać wymaganiom aprobat technicznych.

2.8. Środki gruntujące.

2.8.1. Przy malowaniu farbami emulsyjnymi:

- powierzchni betonowych lub tynków zwykłych nie zaleca się gruntowania, o ile świadectwo dopuszczenia nowego rodzaju farby emulsyjnej nie podaje inaczej,
- na chłonnych podłożach należy stosować do gruntowania farbę emulsyjną rozcieńczoną wodą w stosunku 1:3-5 z tego samego rodzaju farby, z jakiej przewiduje się wykonanie powłoki malarskiej,

2.8.2. Przy malowaniu farbami olejnymi i syntetycznymi powierzchnie należy zagruntować rozcieńczonym pokostem 1:1 (pokost: benzyna lakiernicza).

2.8.3. Mydło szare, stosowane do gruntowania podłoża w celu zmniejszenia jego wsiąkliwości powinno być stosowane w postaci roztworu wodnego 3-5%.

2.8.4. Emulsje gruntujące.

3. Sprzęt.

Roboty można wykonać przy użyciu pędzli lub aparatów natryskowych.

4. Transport.

Farby pakowane wg punktu 2.5.6 należy transportować zgodnie z PN-85/0-79252 i przepisami obowiązującymi w transporcie kolejowym lub drogowym.

5. Wykonanie robót.

Przy malowaniu powierzchni wewnętrznych temperatura nie powinna być niższa niż +8°C. W okresie zimowym pomieszczenia należy ogrzewać.

W ciągu 2 dni pomieszczenia powinny być ogrzane do temperatury co najmniej +8°C. Po zakończeniu malowania można dopuścić do stopniowego obniżania temperatury, jednak przez 3 dni nie może spaść poniżej +1°C.

W czasie malowania niedopuszczalne jest nawietrzanie malowanych powierzchni ciepłym powietrzem od przewodów wentylacyjnych i urządzeń ogrzewczych.

Gruntowanie i dwukrotne malowanie ścian i sufitów można wykonać po:

- całkowitym ukończeniu robót instalacyjnych (z wyjątkiem montażu armatury i urządzeń sanitarnych),
- całkowitym ukończeniu robót elektrycznych,
- całkowitym ułożeniu posadzek,
- usunięciu usterek na stropach i tynkach.

5.1. Przygotowanie podłoża

5.1.1. Podłoże posiadające drobne uszkodzenia powierzchni powinny być, naprawione przez wypełnienie ubytków zaprawą cementowo-wapienną. Powierzchnie powinny być oczyszczone z kurzu i brudu, wystających drutów, nacieków zaprawy itp. Odstające tynki należy odbić, a rysy poszerzyć i ponownie wypełnić zaprawą cementowowapienną.

5.1.2. Powierzchnie metalowe powinny być oczyszczone, odtłuszczone zgodnie z wymaganiami normy PN-ISO 8501-1:1996, dla danego typu farby podkładowej.

5.2. Gruntowanie.

5.2.1. Przy malowaniu farbą wapienną wymalowania można wykonywać bez gruntowania powierzchni.

5.2.2. Przy malowaniu farbami emulsyjnymi do gruntowania stosować farbę emulsyjną tego samego rodzaju z jakiej ma być wykonana powłoka lecz rozcieńczoną wodą w stosunku 1:3-5.

5.2.3. Przy malowaniu farbami olejnymi i syntetycznymi powierzchnie gruntować pokostem.

5.2.4. Przy malowaniu farbami chlorokauczukowymi elementów stalowych stosuje się odpowiednie farby podkładowe.

5.2.5. Przy malowaniu farbami epoksydowymi powierzchnie pokrywa się gruntospachlówką epoksydową.

5.3. Wykonywania powłok malarskich

5.3.1. Powłoki wapienne powinny równomiernie pokrywać podłoże, bez prześwitów, plam i odprysków.

5.3.2. Powłoki z farb emulsyjnych powinny być niezmywalne, przy stosowaniu środków myjących i dezynfekujących.

Powłoki powinny dawać aksamitno-matowy wygląd powierzchni.

Barwa powłok powinna być jednolita, bez smug i plam.

Powierzchnia powłok bez uszkodzeń, smug, plam i śladów pędzla.

- 5.3.3. Powłoki z farb i lakierów olejnych i syntetycznych powinny mieć barwę jednolitą zgodną ze wzorcem, bez smug, zacieków, uszkodzeń, zmarszczeń, pęcherzy, plam i zmiany odcienia.
Powłoki powinny mieć jednolity połysk.
Przy malowaniu wielowarstwowym należy na poszczególne warstwy stosować farby w różnych odcieniach.

6. Kontrola jakości.

6.1. Powierzchnia do malowania.

Kontrola stanu technicznego powierzchni przygotowanej do malowania powinna obejmować:

- sprawdzenie wyglądu powierzchni,
- sprawdzenie wsiąkliwości,
- sprawdzenie wyschnięcia podłoża,
- sprawdzenie czystości,

Sprawdzenie wyglądu powierzchni pod malowanie należy wykonać przez oględziny zewnętrzne. Sprawdzenie wsiąkliwości należy wykonać przez spryskiwanie powierzchni przewidzianej pod malowanie kilku kroplami wody. Ciemniejsza plama zwilżonej powierzchni powinna nastąpić nie wcześniej niż po 3 s.

6.2. Roboty malarskie.

6.2.1. Badania powłok

przy ich odbiorach należy przeprowadzić po zakończeniu ich wykonania:

- dla farb emulsyjnych nie wcześniej niż po 7 dniach,
- dla pozostałych nie wcześniej niż po 14 dniach.

6.2.2. Badania przeprowadza się przy temperaturze powietrza nie niższej od +5°C przy wilgotności powietrza mniejszej od 65%.

6.2.3. Badania powinny obejmować:

- sprawdzenie wyglądu zewnętrznego
- sprawdzenie zgodności barwy ze wzorcem
- dla farb olejnych i syntetycznych: sprawdzenie powłoki na zarysowanie i uderzenia, sprawdzenie elastyczności i twardości oraz przyczepności zgodnie z odpowiednimi normami państwowymi.

Jeśli badania dadzą wynik pozytywny, to roboty malarskie należy uznać za wykonane prawidłowo. Gdy którekolwiek z badań dało wynik ujemny, należy usunąć wykonane powłoki częściowo lub całkowicie i wykonać powtórnie.

7. Obmiar robót.

Jednostką obmiarową robót jest m² powierzchni zamalowanej wraz z przygotowaniem do malowania podłoża, przygotowaniem farb, ustawieniem i rozebraniem rusztowań lub drabin malarskich oraz uporządkowaniem stanowiska pracy. Ilość robót określa się na podstawie projektu z uwzględnieniem zmian zaaprobowanych przez Inżyniera i sprawdzonych w naturze.

8. Odbiór robót.

Roboty podlegają warunkom odbioru według zasad podanych poniżej.

8.1. Odbiór podłoża.

- 8.1.1. Zastosowane do przygotowania podłoża materiały powinny odpowiadać wymaganiom zawartym w normach państwowych lub świadectwach dopuszczenia do stosowania w budownictwie. Podłoże, posiadające drobne uszkodzenia powinno być naprawione przez wypełnienie ubytków zaprawą cementowo-wapienną do robót tynkowych lub odpowiednią szpachlówką. Podłoże powinno być przygotowane zgodnie z wymaganiami w pkt. 5.2.1. Jeżeli odbiór podłoża odbywa się po dłuższym czasie od jego wykonania, należy podłoże przed gruntowaniem oczyścić.

8.2. Odbiór robót malarskich

- 8.2.1. Sprawdzenie wyglądu zewnętrznego powłok malarskich polegające na stwierdzeniu równomiernego rozłożenia farby, jednolitego natężenia barwy i zgodności ze wzorcem producenta, braku prześwitu i dostrzegalnych skupisk lub grudek nieroztartego pigmentu lub wypełniaczy, braku plam, smug, zacieków, pęcherzy odstających płatów powłoki, widocznych okiem śladów pędzla itp., w stopniu kwalifikującym powierzchnię malowaną do powłok o dobrej jakości wykonania.
- 8.2.2. Sprawdzenie odporności powłoki na wycieranie polegające na lekkim, kilkakrotnym potarciu jej powierzchni miękką, wełnianą lub bawełnianą szmatką kontrastowego koloru.
- 8.2.3. Sprawdzenie odporności powłoki na zarysowanie.
- 8.2.4. Sprawdzenie przyczepności powłoki do podłoża polegające na próbie poderwania ostrym narzędziem powłoki od podłoża.
- 8.2.5. Sprawdzenie odporności powłoki na zmywanie wodą polegające na zwilżaniu badanej powierzchni powłoki przez kilkakrotne potarcie mokrą miękką szczotką lub szmatką. Wyniki odbiorów materiałów i robót powinny być każdorazowo wpisywane do dziennika budowy.

9. Podstawa płatności.

Płatność.

Płaci się za ustaloną ilość m2 powierzchni zamalowanej i tapetowanej wg ceny jednostkowej wraz z przygotowaniem do malowania podłoża, przygotowaniem farb, ustawieniem i rozebraniem rusztowań lub drabin malarskich oraz uporządkowaniem stanowiska pracy. Ilość robót określa się na podstawie projektu z uwzględnieniem zmian zaaprobowanych przez Inżyniera i sprawdzonych w naturze.

10. Przepisy związane.

PN-EN 1008:2004 Woda zarobowa do betonu. Specyfikacja i pobieranie próbek.

PN-70/B-10100 Roboty tynkowe. Tynki zwykłe. Wymagania i badania przy odbiorze.

PN-62/C-81502 Szpachlówki i kity szpachlowe. Metody badań.

PN-EN 459-1:2003 Wapno budowlane.

PN-C 81911:1997 Farby epoksydowe do gruntowania odporne na czynniki chemiczne

PN-C-81901:2002 Farby olejne i alkidowe.

PN-C-81608:1998 Emalie chlorokauczukowe.

PN-C-81914:2002 Farby dyspersyjne stosowane wewnątrz.

PN-C-81911:1997 Farby epoksydowe do gruntowania odporne na czynniki chemiczne.

PN-C-81932:1997 Emalie epoksydowe chemoodpome.

SZCZEGÓŁOWA SPECYFIKACJA TECHNICZNA

B-06.00.00 POSADZKI

1. Wstęp.

1.1. Przedmiot SST.

Przedmiotem niniejszej szczegółowej specyfikacji technicznej są wymagania dotyczące wykonania i odbioru posadzek.

1.2. Zakres stosowania SST.

Szczegółowa specyfikacja techniczna jest stosowana jako dokument przetargowy i kontraktowy przy zleceniu i realizacji robót wymienionych w pkt. 1.1.

1.3. Zakres robót objętych SST.

Roboty, których dotyczy specyfikacja, obejmują wszystkie czynności umożliwiające i mające na celu wykonanie posadzek w obiekcie przetargowym.

1.4. Określenia podstawowe.

Określenia podane w niniejszej SST są zgodne z obowiązującymi odpowiednimi normami.

1.5. Ogólne wymagania dotyczące robót.

Wykonawca robót jest odpowiedzialny za jakość ich wykonania oraz za zgodność z dokumentacją projektową, SST i poleceniami Inżyniera.

2. Materiały.

2.1. Woda (PN-EN 1008:2004)

Do przygotowania zapraw stosować można każdą wodę zdatną do picia, z rzeki lub jeziora.

Niedozwolone jest użycie wód ściekowych, kanalizacyjnych bagiennych oraz wód zawierających tłuszcze organiczne, oleje i muł.

2.2. Piasek (PN-EN 13139:2003)

2.2.1. Piasek powinien spełniać wymagania obowiązującej normy przedmiotowej,

a w szczególności:

- nie zawierać domieszek organicznych,

- mieć frakcje różnych wymiarów, a mianowicie: piasek drobnoziarnisty 0,25-0,5mm, piasek średnioziarnisty 0,5-1,0 mm, piasek gruboziarnisty 1,0-2,0 mm

2.3. Cement wg normy PN-EN 191-1:2002

2.4. Wyroby terakotowe i gresy.

Płytki podłogowe ceramiczne terakotowe i gresy.

a) Właściwości płytek podłogowych ceramicznych:

- barwa: wg wzorca producenta
 - nasiąkliwość H₂O do 0,05%
 - wytrzymałość na zginanie nie mniejsza niż 45 N/mm²
 - ścieralność wgłębna 120-150 mm²
 - twardość min. wg skali Mahsa 6
 - nieśliskie : wejścia i wiatrołapy min. R10A, wewnątrz min. R9
 - kolorystyka - jasna: beż i biel złamana beżem
- Dopuszczalne odchyłki wymiarowe:
- długość i szerokość: ±1,5 mm
 - grubość: ± 0,5 mm
 - krzywizna: 1,0 mm

b) Materiały pomocnicze:

Do mocowania płytek można stosować zaprawy cementowe marki 5 MPa lub 8 MPa, albo suchą zaprawę klejową.

Zaprawa klejowa powinna zapewnić całościowe przyleganie płytki do podłoża. Powinna być elastyczna.

Do wypełnienia spoin stosować zaprawy wg. PN-75/B-10121:

- zaprawę z cementu portlandzkiego 35 - białego i mączki wapiennej
- zaprawę z cementu 25, kredy malarskiej i mączki wapiennej z dodatkiem sproszkowanej kazeiny, albo suchą zaprawę do spoinowania.

Sucha zaprawa do spoinowania powinna być zaprawą elastyczną, mrozoodporną stosowana do spoin szerokich.

c) Pakowanie:

Płytki pakowane w pudła tekturowe zawierające ok. 1 m² płytek.

Na opakowaniu umieszcza się:

- nazwę i adres Producenta, nazwę wyrobu, liczbę sztuk w opakowaniu, znak kontroli jakości, znaki ostrzegawcze dotyczące wyrobów łatwo tłukących się oraz napis: „Wyrób dopuszczony do stosowania w budownictwie Świadectwem ITB nr...”.

Suche zaprawy klejowe i do spoinowania pakowane są w worki o wadze, odpowiednio do materiału.

d) Transport:

Płytki przewozić w opakowaniach krytymi środkami transportu.

Podłogę wyłożyć materiałem wyściółkowym grubości ok. 5 cm.

Opakowania układać ściśle obok siebie. Na środkach transportu umieścić nalepki ostrzegawcze dotyczące wyrobów łatwo tłukących.

e) Składowanie:

Płytki składować w pomieszczeniach zamkniętych w oryginalnych opakowaniach. Wysokość składowania do 1,8 m.

Suche zaprawy powinny być składowane w oryginalnych nieuszkodzonych opakowaniach. Miejscu suchym, zabezpieczonym przed wodami opadowymi.

2.5. Kompozycje klejące

muszą odpowiadać wymaganiom PN-EN 12004:2002 lub odpowiednich aprobat technicznych.

2.6. Płytki ceramiczne.

Powinny odpowiadać wymaganiom jednej z wymienionych norm: PN-EN 159:1996, PN-EN 176:1996, PN-EN 177:1997, PN-EN 178:1998, PN-ISO 13006:2001 lub odpowiednim aprobatom technicznym.

2.7. Zaprawy do spoinowania

muszą odpowiadać wymaganiom odpowiednich aprobat technicznych lub norm. Każda partia materiału powinna być dostarczona na budowę z kopią certyfikatu lub deklaracji zgodności, stwierdzającej zgodność właściwości technicznych z wymaganiami podanymi w normach i aprobatkach technicznych.

Materiał dostarczony bez tych dokumentów nie może być stosowany.

2.8. Masy stosowane do wyrównania defektów powierzchni podkładów

powinny zapewniać należyłą przyczepność do podkładów oraz wytrzymałość na ściskanie nie mniejszą niż wytrzymałość podkładu.

2.9. Preparaty do gruntowania powierzchni podkładów

powinny charakteryzować się krótkim czasem wsiąkania i schnięcia oraz powinny być niepalne i nieszkodliwe dla zdrowia.

2.10. Listwy dylatacyjne posadzkowe.

2.10.1. Listwy dylatacyjne istniejącego jastrychu.

Służy do wypełnienia istniejących przerw dylatacyjnych w podłożu pod posadzki.

Materiał: ścianki boczne z regenerowanego twardego PCV, część górna - strefa dylatacyjna - z miękkiego PCV. Powinien być odporny na działanie środków chemicznych, stosowanych do wykładzin ceramicznych. Musi być odporny na rozwój grzybów i bakterii.

Wymiar dobrany odpowiednio do wymiarów istniejącej dylatacji /rys. 1/.

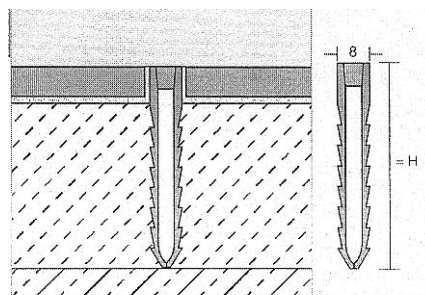

Rys. 1

2.10.2. Listwy dylatacyjne do spion okładzin z płytek ceramicznych.

Profil dylatacyjny z tworzywa sztucznego do wbudowania w wykładziny ceramiczne.

Materiał: perforowane listwy mocujące z twardego regenerowanego PCV, górne i dolne połączenia z miękkiego tworzywa, jako elastyczna strefa dylatacji. Powinien być odporny na działanie środków chemicznych, stosowanych do wykładzin ceramicznych. Musi być odporny na rozwój grzybów i bakterii. Wymiar dobrany odpowiednio do grubości warstw i płytek /rys. 2/.

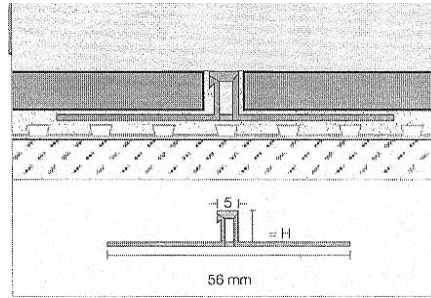

Rys. 2

2.11. Wyroby podłogowe tekstylne.

- * Do wykonania posadzek z wykładzin dywanowych należy dobierać materiały (wykładziny obiektowe, kleje, listwy itp.) najbardziej odpowiadające celowi zastosowania.
- * Materiały powinny być zaopatrzone w etykietkę lub nadruk na spodzie wykładziny, umożliwiające ich identyfikację, określające: nazwę materiału i producenta, symbol barwy i wzoru, ilość, datę produkcji, w przypadku kleju – sposób użycia. Powinien być również podany nr certyfikatu lub aprobaty.
- * Do przyklejenia wykładziny należy stosować kleje zalecane przez producenta wykładziny oraz w obowiązujących instrukcjach technologicznych. Stosowane kleje powinny zapewniać trwałe połączenie wykładziny z podkładem i nie powinny oddziaływać szkodliwie na podkład i wykładzinę.
- * Do wykończenia posadzek przy ścianach mogą być stosowane listwy przypodłogowe z PCW lub cokoły w postaci paska wykładziny dywanowej.
- * Masy stosowane do wyrównania defektów powierzchni podkładów powinny zapewniać należyłą przyczepność do podkładu oraz wytrzymałość na ścislenie nie mniejszą niż wytrzymałość podkładu.
- * Preparaty do gruntowania podkładów powinny charakteryzować się krótkim czasem wchłaniania się i schnięcia oraz powinny być niepalne i nieszkodliwe dla zdrowia.

Wykładzina dywanowa musi posiadać aktualne świadectwo ITB i atest Państwowego Zakładu Higieny.

Wykładziny dywanowe

Wykładziny dywanowe, stanowiące kolejną postać wielofunkcyjnego materiału pokryciowego podłóg, mają zastosowanie w takich obiektach, jak: hotele, biura, sale konferencyjne, teatralne itp.

Wykładziny dywanowe składają się z dwóch podstawowych warstw:

użytkowej (licowej), spełniającej funkcje dekoracyjne, wykonanej najczęściej ze sztucznych surowców włóknistych (jak np. polipropylen, poliester, poliakryl, poliamid lub ich mieszaniny), o określonych wymiarach, np. tzw. runa;

podkładowej, wykonanej z tkaniny naturalnej (np. juty) lub syntetycznej z dodatkową powłoką z żywicy syntetycznej (np. lateksu), która stanowi pewnego rodzaju warstwę pośrednią w właściwościach klejących.

Pod względem technologii wytwarzania wykładziny dywanowe można podzielić na: igłowe, flokowane i klejone.

Wykładzina podłogowa typu flotex lub równoważna. Wykładzina ta jest wykonana na bazie włókien sztucznych nylonowo-poliamidowych (runo) wtopionych w podkład wodoodporny PVC zbrojony siatką z włókna szklanego. Zbrojenie i odpowiedni zestaw materiałów powoduje, że wykładzina nie kurczy się, nie rozciąga i nie faluje.

Wykładzina jest produkowana w rulonach szerokości 110 i 220 cm, długości 1500 i 2000 cm oraz w kaflach 50 x 50 cm.

Wykładzinę flotex można przyklejać do różnych podłoży (betonu, posadzek z drewna i wykładzin z PVC) po ich oczyszczeniu, wysuszeniu i wypoziomowaniu, natomiast podłogi deskowe muszą być pokryte twardą płytą pilśniową lub płytą wiórową zagruntowaną roztworem np. kleju akrylowego. Wykładzina powinna być wykładziną wodoodporną i ognioodporną i dlatego może być stosowana w łazienkach, kuchniach, a nawet w budynkach użyteczności publicznej, szpitalach, dworcach itp.

Parametry:

1\ gęstości - 80 mln włókien na 1 m kw.

2\ odporności na ścieranie -

Konstrukcja włókna oraz sposób łączenia go z podłożem powodują, iż wykładzina znajduje zastosowanie w miejscach najbardziej narażonych na ścieranie nawierzchni takich jak np. ciągi komunikacyjne w różnego typu instytucjach, na lotniskach i stacjach, w kinach, halach sportowych, szpitalach, restauracjach, hotelach, a nawet w magazynach. Oryginalny design sprawia, że stosowana jest także w najbardziej reprezentacyjnych częściach biur, sklepów etc. Dzięki zastosowanej technologii firma Bonar Floors udziela 10-letniej gwarancji na ścieranie bez względu na miejsce instalacji.

3\ prostot konserwacji wykładziny -

Gęstość wykładziny sprawia, iż brud osadza się głównie na jej powierzchni, nie wnikając w głąb runa. Codzienna konserwacja wymaga jedynie odkurzania. Okresowe zmywanie, którego częstotliwość uzależniona jest od miejsca zainstalowania nie wpływa w żaden sposób na wartości użytkowe jako, że FLOTEX jest wykładziną całkowicie wodoodporną, podobną w tym względzie do wykładziny PCW (FLOTEX stosowany jest w obiektach basenowych a w brytyjskich kopalniach, ze względu na swoje własności mikrobiologiczne, instalowany jest w kabinach prysznicowych). Nie jest to także zabieg uciążliwy, ponieważ wykładzina schnie ok. 4 godz. oraz nie wymaga stosowania żadnych dodatkowych zabiegów konserwacyjnych stosowanych w przypadku wykładzin PCW - np. akrylowanie etc. Struktura wykładziny, łatwość i sposób jej pielęgnacji sprawiają, iż wykładzina FLOTEX, jak żadna inna wykładzina

dywanowa, nadaje się do stosowania w pomieszczeniach, w których przewidywany jest pobyt alergików, dla których szczególnie istotną kwestią jest eliminowanie ewentualnych siedlisk alergenów.

4\ odporności na zaplamienia -

Z uwagi na swoją konstrukcję wykładzina FLOTEX jest wyjątkowo podatna na usuwanie z niej wszelkiego typu zabrudzeń. Dzięki tej podatności, jest powszechnie stosowana w szpitalach gdzie występuje konieczność usuwania plam z krwi, leków, moczu oraz okresowego odkażania. Nie stanowi także problemu zastosowanie jej w pomieszczeniach kuchennych czy łazienkach.

5\ możliwości tworzenia aplikacji

W programie produkcji występują elementy aplikacyjne ARTLINE, dzięki którym możliwe jest indywidualne kreowanie posadzki (m.in. "wrabianie" logo firmy). Efekty te uzyskuje się dzięki wyjątkowej gęstości wykładziny (nie widać połączeń poszczególnych elementów wykładziny) oraz faktowi, iż wykładzina po docięciu nie snuje się.

2.12. Listwy podłogowe przyścienne lub cokoły

powinny być wykonane z tego samego rodzaju drewna, co deszczułki.
Listwy cokołów powinny mieć na tylnej stronie kilka równoległych podłużnych nacięć do połowy ich grubości.

3. Sprzęt.

Roboty można wykonać przy użyciu dowolnego sprzętu.

4. Transport.

Materiały i elementy mogą być przewożone dowolnymi środkami transportu. Podczas transportu materiały powinny być zabezpieczone przed przesunięciem, uszkodzeniami lub utratą stateczności.

5. Wykonanie robót.

5.1. Podłoże pod posadzki.

Podłoże pod posadzki powinno być stabilne, wolne od kurzu i zanieczyszczeń i suche, gładkie, bez spękań i ubytków. Musi stanowić równą płaszczyznę lub pochyłą zgodnie z projektowanymi spadkami podłóg.

Podłoże po rozebranych okładzinach musi być oczyszczone z pozostałości materiałów starych posadzek i kleju. Należy je oczyścić przez szlifowanie lub frezowanie, uzupełnić ubytki.

Powierzchnia podkładu sprawdzana dwumetrową łatą przykładaną w dowolnym miejscu, nie powinna wykazywać większych prześwitów większych niż 5 mm. Odchylenie powierzchni podkładu od płaszczyzny (poziomej lub pochylej) nie

powinny przekraczać 2 mm/m i 5 mm na całej długości lub szerokości pomieszczenia.

5.2. Ogólne zasady wykonywania posadzki z płytek ceramicznych.

Przy wykonywaniu posadzek z płytek ceramicznych należy stosować się do ogólnych zasad wykonania okładzin z płytek ceramicznych.

Płytki ceramiczne przed przyklejeniem należy posegregować według wymiarów, gatunków i odcieni. Następnie należy wyznaczyć na linię, od której układane będą płytki. Kompozycję klejącą przygotować zgodnie z instrukcją producenta. Kompozycję klejową rozprowadzić packą ząbkowaną ustawioną pod kątem 50 ° równomiernie pokrywając całą powierzchnię podłoża. Powierzchnia z nałożoną warstwą kompozycji klejącej powinna pozwolić na wykonanie okładziny w ciągu 10 minut.

Płytki układać począwszy od wyznaczonej linii. Nakładając płytkę trzeba ją lekko przesunąć po podłożu ok. 1-2cm, ustawić w żądanej pozycji i docisnąć tak, aby warstwa kleju pod płytką miała grubość 6-8mm. Przesunięcie nie może powodować zgarniania kompozycji klejącej.

W celu dokładnego umocowania płytki i utrzymania oczekiwanej szerokości spoiny należy stosować wkładki dystansowe.

Po wykonaniu fragmentu okładziny należy usunąć nadmiar kompozycji klejącej ze spoin. Zaleca się aby szerokość spoiny wynosiła przy płytkach o długości boku:

a/ do 100mm	- około 2mm
b/ od 100mm do 200mm	- około 3mm
c/ od 200mm do 600mm	- około 4mm
d/ powyżej 600mm	- około 5-20mm

Po związaniu kleju należy usunąć wkładki dystansowe i wypełnić spoiny zaprawą do fugowania na meniskj wkłęsły.

W okładzinie należy wykonać dylatację w miejscach dylatacji podkładu, a szczeliny wypełnić masą dylatacyjną lub zastosować specjalne wkładki. Masa i wkładki dylatacyjne muszą mieć aktualną aprobatę techniczną.

5.3. Wykonywanie posadzki z wykładzin dywanowych.

Do wykonywania posadzek z wykładzin dywanowych można przystąpić po całkowitym ukończeniu robót budowlanych stanu surowego i robót wykończeniowych i instalacyjnych łącznie z przeprowadzeniem prób ciśnieniowych.

Przygotowanie podłoży

* Podłoże posiadające drobne uszkodzenia powierzchni powinny być naprawione przez wypełnienie odpowiednią masą.

* Podkład wykazujący usterki powierzchni powinien być wyrównany odpowiednią masą.

* Powierzchnie powinny być oczyszczone z kurzu i brudu, i zagruntowane.

* Temperatura powietrza przy wykonywaniu posadzek nie powinna być niższa niż 10°C i powinna być zapewniona co najmniej na kilka dni przed wykonywaniem robót, w trakcie ich wykonywania oraz w okresie wysychania kleju.

- * Wykładziny dywanowe i kleje należy dostarczyć do pomieszczeń, w których będą układane co najmniej na 24 godziny przed układaniem.
- * Wykładzina powinna być na 24 godziny przed przyklejeniem rozwinięta z rulonu, pocięta na arkusze odpowiednie do wymiarów pomieszczenia i luźno ułożona na podkładzie tak, aby arkusze tworzyły zakłady szerokości 3 cm.
- * Układ arkuszy wykładziny powinien być taki, aby spoiny między arkuszami przebiegały prostopadle do ściany z oknami. Spoiny nie powinny znajdować się w miejscach najsilniejszego ruchu.
Przy wykładzinach wzorzystych wzór na stykających się arkuszach powinien być odpowiednio dopasowany.
- * Wykładzina dywanowa powinna być na całej powierzchni przyklejona do podkładu. Do jej przyklejenia należy stosować kleje zalecane przez producenta wykładziny oraz w obowiązujących instrukcjach.
- * Posadzka z wykładziny dywanowej powinna wykazywać dobre przyleganie wykładziny do podkładu. Nie dopuszcza się występowania deformacji (fałd, pęcherz itp.) wykładzin oraz odstawiania brzegów arkuszy, a także niedopuszczalne jest zabrudzenie wykładziny klejem.
- * Posadzki z wykładzin tekstylnych należy przy ścianach wykończyć listwami z PCW albo cokolikiem w postaci paska wykładziny dywanowej o szer. 6-8 cm przyklejonego klejem. Listwy powinny być przyklejone na całej długości do podłoża i dokładnie dopasowane w narożach wklęsłych i wypukłych.
- * Deski cokołów należy mocować do ściany za pomocą wkrętów do drewna z zastosowaniem kołków rozporowych z tworzywa sztucz, nego, osadzonych w ścianie co ok. 60 cm w dwóch rzędach. Listwy podłogowe lub cokoły powinny być w razie potrzeby przeszlifowane papierem ściernym przed zamocowaniem.
- * Instalacja wykładziny w rolkach
Instalacja wykładziny powinna być poprzedzona min. 24 godzinnym składowaniem w temperaturze pokojowej. Dłuższe magazynowanie rolek wykładziny FLOTEX wymaga przechowywania w pozycji pionowej. Aby uniknąć różnic w odcieniach wykładziny, poszczególne rolki powinny pochodzić z jednej serii produkcyjnej (LOT NUMBER), a ich montażu należy dokonywać według kolejności (rosnącej lub malejącej) oznaczonej na opakowaniu.

5.4. Kryteria oceny jakości i odbioru.

- * sprawdzenie zgodności z dokumentacją techniczną ułożenia wykładzin
 - * sprawdzenie odbiorów międzyoperacyjnych podłoża i materiałów,
 - * sprawdzenie dokładności spoin wg normy PN-72/B-06190.
- Kontrola okładziny z płytek obejmuje sprawdzenie:
- a/ zgodności wykonania z dokumentacją techniczną poprzez oględziny i pomiary
 - b/ stanu podłoża na podstawie odbiorów międzyoperacyjnych
 - c/ jakości materiałów na podstawie deklaracji zgodności lub certyfikatów zgodności przedłożonych przez dostawcę.
 - d/ przyczepności okładziny poprzez lekkie opukanie - nie powinna wydawać

- głuchego odgłosu
- e/ prawidłowości wykonania dylatacji w miejscach dylatacji podkładu, prawidłowości układu i wypełnienie szczelin. Ich szerokości - powinna wynosić 5-10mm
- f/ odchylenie płaszczyzny przy użyciu łaty 2,0m - nie powinno być większe niż 3mm na dł 2,0m
- g/ prawidłowości przebiegu i wypełnienia spoin poziomą i pionem z dokładnością do 1mm
- h/ grubość warstwy kompozycji klejącej pod płytką, która nie powinna przekraczać wartości określonej przez producenta w instrukcji, na podstawie zużycia kompozycji klejącej.
- i/ Prawidłowości wykonania spadków- do kratek ściekowych podłogowych nie powinno być mniejsze niż 1,5% a odległość wododziału nie większa niż 4m. Dopuszczalne odchylenie płaszczyzny nie więcej niż 2mm na całej długości łaty pomiarowej 2,0m.
- Jeżeli choć jeden wynik badania jest negatywny okładzina lub wykładzina nie będzie przyjęta.
- Jeżeli jest to możliwe należy okładzinę poprawić i przedstawić do ponownego odbioru. Jeżeli odchylenia od stawianych wymagań nie zagrażają bezpieczeństwu użytkownika i trwałości okładziny oraz jeżeli inwestor wyrazi zgodę okładzina będzie odebrana a wartość robót zostanie obniżona.
- Jeżeli odchylenia od stawianych wymagań zagrażają bezpieczeństwu użytkownika i trwałości okładziny okładzinę Wykonawca zobowiązany jest nieodpłatnie usunąć i wykonać ponownie.

6. Kontrola jakości.

- 6.1. Wymagana jakość materiałów powinna być potwierdzona przez producenta przez zaświadczenie o jakości lub znakiem kontroli jakości zamieszczonym na opakowaniu lub innym równorzędnym dokumentem.
Sprawdzenie cech zewnętrznych dostarczonych płyt kamiennych – kształt, wymiary, wygląd zewnętrzny, widoczne wady i uszkodzenia.
- 6.2. Nie dopuszcza się stosowania do robót materiałów, których właściwości nie odpowiadają wymaganiom technicznym. Nie należy stosować również materiałów przeterminowanych (po okresie gwarancyjnym).
- 6.3. Należy przeprowadzić kontrolę dotrzymania warunków ogólnych wykonania robót .
Sprawdzić prawidłowość wykonania podkładu, posadzki, dylatacji i okładzin wg p. 5 niniejszej SST.

7. Obmiar robót.

Jednostką obmiarową robót jest m² powierzchni ułożonej posadzki i 1mb ułożonego cokołu. Ilość robót określa się na podstawie projektu z uwzględnieniem zmian zaaprobowanych przez Inżyniera i sprawdzonych w naturze.

8. Odbiór robót.

Roboty podlegają odbiorowi wg. zasad podanych poniżej.

- 8.1. Odbiór materiałów i robót powinien obejmować zgodności z dokumentacją projektową oraz sprawdzenie właściwości technicznych tych materiałów z wystawionymi atestami wytwórcy. W przypadku zastrzeżeń co do zgodności materiału z zaświadczeniem o jakości wystawionym przez producenta - powinien być on zbadany laboratoryjnie.
- 8.2. Nie dopuszcza się stosowania do robót materiałów, których właściwości nie odpowiadają wymaganiom technicznym.
Nie należy stosować również materiałów przeterminowanych (po okresie gwarancyjnym).
- 8.3. Wyniki odbiorów materiałów i wyrobów powinny być każdorazowo wpisywane do dziennika budowy.
- 8.4. Odbiór powinien obejmować:
 - sprawdzenie zgodności z dokumentacją projektowo kosztorysową przez porównanie wykonanej podłogi z projektem technicznym i stwierdzeniem wzajemnej zgodności na podstawie oględzin i pomiaru posadzki,
 - sprawdzenie jakości użytych materiałów,
 - sprawdzenie wyglądu zewnętrznego; badanie należy wykonać przez ocenę wzrokową,
 - sprawdzenie prawidłowości ukształtowania powierzchni posadzki; badanie należy wykonać przez ocenę wzrokową,
 - sprawdzenie prawidłowości wykonania styków materiałów posadzkowych; badania prostoliniowości i pomiaru odchyień z dokładnością 1 mm, a szerokości spoin - za pomocą szczelinomierza lub suwmiarki.
 - sprawdzenie prawidłowości wykonania cokołów lub listew podłogowych; badanie należy wykonać przez oględziny.

9. Podstawa płatności.

Płatność.

Płaci się za ustaloną ilość m³ podłoża betonowego, m² powierzchni ułożonej posadzki i 1mb ułożonego cokołu wg ceny jednostkowej, która obejmuje:
przygotowanie podłoża,
dostarczenie materiałów i sprzętu,
wykonanie posadzki,
oczyszczenie posadzek po wykonanych robotach
uporządkowanie stanowiska pracy.

10. Przepisy związane.

PN-EN 1008:2004 Woda zarobowa do betonu. Specyfikacja pobierania próbek.

PN-EN 197-1:2002 Cement. Skład, wymagania i kryteria zgodności dotyczące cementów powszechnego użytku.

PN-EN 13139:2003 Kruszywa do zaprawy.

PN-87/B-01100 Kruszywa mineralne. Kruszywa skalne. Podział, nazwy i okr<

PN-74/B-30175 Kit asfaltowy uszczelniający.

PN-EN 649:2002 Elastyczne pokrycia podłogowe. Homogeniczne i Heterogeniczne pokrycia podłogowe z poli (chlorku winylu).

SZCZEGÓŁOWA SPECYFIKACJA TECHNICZNA

B-07.00.00 STOLARKA DRZWIOWA I ZABUDOWA MEBLOWA KANAŁÓW KABLOWYCH

1. Wstęp.

1.1. Przedmiot SST.

Przedmiotem niniejszej szczegółowej specyfikacji technicznej są wymagania dotyczące wykonania i odbioru stolarki drzwiowej .

1.2. Zakres stosowania SST.

Szczegółowa specyfikacja techniczna jest stosowana jako dokument przetargowy i kontraktowy przy zleceniu i realizacji robót wymienionych w pkt. 1.1.

1.3. Zakres robót objętych SST.

Roboty, których dotyczy specyfikacja, obejmują wszystkie czynności umożliwiające i mające na celu wykonanie montażu stolarki drzwiowej.

1.4. Określenia podstawowe.

Określenia podane w niniejszej SST są zgodne z obowiązującymi odpowiednimi normami.

1.5. Ogólne wymagania dotyczące robót.

Wykonawca robót jest odpowiedzialny za jakość ich wykonania oraz za zgodność z dokumentacją projektową, SST i poleceniami Inżyniera.

2. Materiały.

Wbudować należy stolarkę kompletnie wykończoną wraz z okuciami i powłokami malarskimi.

Wbudować należy stolarkę kompletnie wykończoną wraz z okuciami i powłokami malarskimi.

2.1. Drewno.

Do produkcji stolarki budowlanej powinna być stosowana tarcica iglasta oraz półfabrykaty tarte odpowiadające normom państwowym. (wg dokumentacji z klejonego drewna mahoniowego)

Wilgotność bezwzględna drewna w stolarnie okiennej i drzwiowej powinna zawierać się w granicach 10-16%.

Dopuszczalne wady i odchyłki wymiarów stolarki drzwiowej i okiennej nie powinny być większe niż podano poniżej.

Różnice wymiarów w mm okien drzwi

wymiary zewn. ościeżnicy do 1 m	5	5	
powyżej 1m		5	5
różnica długości przeciwległych elementów	do 1 m	1	1
ościeżnicy mierzona w świetle	powyżej 1m	2	2
skrzydło we wrębie	szerokość do 1 m	1	
	powyżej 1m		2
	wysokość powyżej 1m		2
różnica długości przekątnych do 1 m	2		
przekątnych skrzydeł we wrębie	1 do 2 m		3
	powyżej 2 m		3
przekroje szerokość do 50 mm		1	
	powyżej 50 mm		2
elementów grubość do 40 mm		1	
	powyżej 40 mm		2
grubość skrzydła		1	

2.2. Okucia budowlane.

- 2.2.1. Każdy wyrób stolarki budowlanej powinien być wyposażony w okucia Zamykające, łączące, zabezpieczające i uchwyto-osłonowe.
- 2.2.2. Okucia powinny odpowiadać wymaganiom norm państwowych, a w przypadku braku takich norm - wymaganiom określonym w świadectwie ITB dopuszczającym stosowania wyroby stolarki budowlanej wyposażone w okucie, na które nie została ustanowiona norma.
- 2.2.3. Okucia stalowe powinny być zabezpieczone fabrycznie trwałymi powłokami antykorozyjnymi. Okucia nie zabezpieczone należy, przed ich zamocowaniem, pokryć minią ołowianą lub farbą ftalową, chromianową przeciwrdzewną.
- 2.2.4. Okucia obwiedniowe zapewniające otwieranie okien z poziomu podłogi.
- 2.2.5. Zamki drzwiowe z atestowaną wkładką wielozapadkową, klasy C.

2.3. Środki do impregnowania wyrobów stolarskich.

- 2.3.1. Elementy stolarki budowlanej powinny być zabezpieczone przed Korozją biologiczną. Należy impregnować:
 - elementy drzwi,
 - powierzchnie stykające się ze ścianami ościeżnic.
- 2.3.2. Doboru środków impregnacyjnych należy dokonać zgodnie z wytycznymi stosowania środków ochrony drewna podanymi w świadectwach ITB.
- 2.3.3. Środki stosowane do ochrony drewna w stolarce budowlanej nie mogą zawierać składników szkodliwych dla zdrowia i powinny mieć pozytywną opinię Państwowego Zakładu Higieny.
- 2.3.4. Środków ochrony drewna przeznaczonych do zabezpieczenia powierzchni zewnętrznych elementów stolarki budowlanej narażonych na bezpośrednie działanie czynników atmosferycznych – nie należy stosować do zabezpieczania powierzchni elementów od strony pomieszczenia.

2.4. Środki do gruntowania wyrobów stolarskich.

- 2.4.1. Do gruntowania wyrobów stolarki budowlanej należy stosować pokost Naturalny lub syntetyczny oraz bioodporne farby do gruntowania.
- 2.4.2. Jeżeli na budowę dostarczona jest stolarka gruntowana, należy podać rodzaj środka użytego do gruntowania.

2.5. Farby i lakiery do malowania stolarki budowlanej.

Do malowania wyrobów stolarki budowlanej należy stosować:

- do elementów konfekcjonowanych należy stosować zestaw farb Chemoutwardzalnych szybkoschnących wg. BN-71/6113-46
- do elementów pozostałych farby ftalowe podkładowe wg PN-C-81901/2002, oraz farby ftalowe ogólnego stosowania wg. BN-79/6115-44 lub emalie olejno-żywiczne i ftalowe ogólnego stosowania wg. BN-76/6115-38.

2.6. Szkło

Do szklenia należy stosować szkło płaskie walcowane wg. PN-78/B-13050. Szklenie okien i drzwi balkonowych – pakietem jednokomorowym [szkło FLOAT; o współczynniku przenikania ciepła $U_{MAX} = 1,1 \text{ W/m}^2\text{K}$].

2.7. Składowanie elementów

Wszystkie wyroby należy przechowywać w magazynach zamkniętych, suchych i przewiewnych, zabezpieczonych przed opadami atmosferycznymi. Podłogi w pomieszczeniu magazynowym powinny być utwardzone, poziome i równe. Wyroby należy układać w jednej lub kilku warstwach w odległości nie mniejszej niż 1 m od czynnych urządzeń grzewczych i zabezpieczyć przed uszkodzeniem.

2.8. Zabudowa meblowa kanałów kablowych.

Stolarski wyrób: szafy wbudowane i drzwi zabudowy meblowej z płyt meblowych niepalnych posiadających atest. Drzwi uchylne podnoszone, wyposażone w zawiasy uniemożliwiające zamknięcie/opadnięcie skrzydła/ ; podział i kolorystyka do uzgodnienia z inwestorem; zabudowa w łączniku - dwa elementy stałe, na których będą zamontowane oprawy oświetlenia ewakuacyjnego; charakterem odpowiadające wykonanej zabudowie kanałów na parterze budynku

3. Sprzęt.

Roboty można wykonać przy użyciu dowolnego typu sprzętu zaakceptowanego przez Inżyniera.

4. Transport.

Każda partia wyrobów przewidziana do wysyłki powinna zawierać wszystkie elementy przewidziane normą lub projektem indywidualnym. Okucia nie zamontowane do wyrobu przechowywać i transportować w odrębnych opakowaniach.

Elementy do transportu należy zabezpieczyć przed uszkodzeniem przez odpowiednie opakowanie.

Zabezpieczone przed uszkodzeniem elementy przewozić w miarę możliwości przy użyciu palet lub jednostek kontenerowych.

Elementy mogą być przewożone dowolnymi środkami transportu zaakceptowanymi przez Inżyniera, oraz zabezpieczone przed uszkodzeniami, przesunięciami lub utratą stateczności.

Sposób składowania wg punktu 2.8.

5. Wykonanie robót.

5.1. Przygotowanie ościeży.

5.1.1. Przed osadzeniem stolarki należy sprawdzić dokładność wykonania ościeża, do którego ma przylegać ościeżnica. W przypadku występujących wad w wykonaniu ościeża lub zabrudzenia powierzchni ościeża, ościeże należy naprawić i oczyścić.

5.1.2. Skrzydła okienne i drzwiowe, ościeżnice powinny mieć usunięte wszystkie drobne wady powierzchniowe, np pęknięcia, wyrwy. Wymienione ubytki należy wypełnić kitem syntetycznym (ftalowym).

5.2. Osadzanie i uszczelnianie stolarki

Osadzanie stolarki drzwiowej.

- * Dokładność wykonania ościeży powinna odpowiadać wymogom dla robót murowych wg SST.
- * Ościeżnicę mocować za pomocą kotew lub haków osadzonych w ościeżu. Dopuszcza się mocowanie ościeżnic za pomocą kołków rozporowych zapewniających stałe zakotwienie w murze. Ościeżnice należy zabezpieczyć przed korozją biologiczną od strony muru.
- * Szczeliny między ościeżnicą a murem wypełnić materiałem izolacyjnym dopuszczonym do tego celu świadectwem ITB.
- * Przed trwałym zamocowaniem należy sprawdzić ustawienie ościeżnic w pionie i poziomie;
- * Po zmontowaniu drzwi dokładnie zamknąć i sprawdzić luzy. Dopuszczalne wymiary luzów w stykach elementów stolarskich.

Miejsca luzów	Wielkość luzu i odchyłek	
	okien	drzwi
1	2	3
Luzy między skrzydłami	+2	+2
Między skrzydłami a ościeżnicą	-1	-1

5.3. Powłoki malarskie.

Powierzchnia powłok nie powinna mieć uszkodzeń.

Barwa powłoki powinna być jednolita, bez widocznych poprawek, śladów pędzla, rys i odprysków.

Wykonane powłoki nie powinny wydzielać nieprzyjemnego zapachu i zawierać substancji szkodliwych dla zdrowia.

Zastosowane powłoki laminowane.

5.4. Zabudowa meblowa kanałów kablowych.

Stolarski wyrób: szafy wbudowane i drzwi zabudowy meblowej wykonać z płyt meblowych niepalnych posiadających atest. Drzwi uchylne podnoszone, wyposażone w zawiasy uniemożliwiające zamknięcie/opadnięcie skrzydła/ ; podział i kolorystyka do uzgodnienia z inwestorem; zabudowa w łączniku - dwa elementy stałe, na których będą zamontowane oprawy oświetlenia ewakuacyjnego; całość charakterem odpowiadająca wykonanej zabudowie kanałów na parterze budynku.

6. Kontrola jakości.

6.1. Zasady kontroli jakości

powinny być zgodne z wymogami norm dla stolarki okiennej i drzwiowej i dla robót szklarskich.

6.2. Ocena jakości powinna obejmować:

- sprawdzenie zgodności wymiarów,
 - sprawdzenie zgodności elementów odtwarzanych (z elementami dostarczonymi do odwzorowania,
 - sprawdzenie jakości materiałów z których została wykonana stolarka,
 - sprawdzenie prawidłowości wykonania z uwzględnieniem szczegółów konstrukcyjnych,
 - sprawdzenie działania skrzydeł i elementów ruchomych, okuć oraz ich funkcjonowania,
 - sprawdzenie prawidłowości zmontowania i uszczelnienia.
- Roboty podlegają odbiorowi.

7. Obmiar robót.

Jednostką obmiarową robót jest: m² wbudowanych okien w świetle ościeżnic.

8. Odbiór robót.

Wszystkie roboty wymienione w SST podlegają zasadom odbioru robót zanikających.

Odbiór obejmuje wszystkie materiały podane w punkcie 2, oraz czynności wyszczególnione w punkcie 5.

9. Podstawa płatności.

Płatność.

Płaci się za ustaloną ilość wykonanych robót w jednostkach podanych w pkt. 7.

Cena obejmuje:

- dostarczenie gotowej stolarki,
- osadzenie stolarki w przygotowanych otworach z uszczelnieniem i ewentualnym obiciem listwami maskującymi,
- dopasowanie i wyregulowanie
- ewentualną naprawę powstałych uszkodzeń.

10. Przepisy związane.

PN-B-I 0085:2001 Stolarka budowlana. Okna i drzwi. Wymagania i badania.

PN-72/B-10180 Roboty szklarskie. Warunki i badania techniczne przy odbiorze.

PN-78/B-13050 Szkło płaskie walcowane.

PN-75/B-94000 Okucia budowlane. Podział.

PN-EN 14351-1:2006 Okna i drzwi. Norma wyrobu, właściwości eksploatacyjne.

Stolarka budowlana. Poradnik-informator. BISPROL 2000.

SZCZEGÓŁOWA SPECYFIKACJA TECHNICZNA

B-08.00.00 POKRYCIA DACHOWE I OBRÓBKI BLACHARSKIE

1. Wstęp.

1.1. Przedmiot SST.

Przedmiotem specyfikacji technicznej są wymagania dotyczące wykonania i odbioru robót związanych z wykonaniem i odbiorem pokryć dachowych wraz z obróbkami blacharskimi.

1.2. Zakres stosowania SST.

Specyfikacja techniczna (SST) jest dokumentem pomocniczym przy realizacji i odbiorze robót j.

1.3. Zakres robót.

Roboty, których dotyczy specyfikacja, obejmują wszystkie czynności umożliwiające i mające na celu wykonanie pokryć dachowych wraz z obróbkami blacharskimi i elementami wystającymi ponad dach budynku tzn.:

1. Pokrycia dachu.
2. Obróbki blacharskie
3. Rynny i rury spustowe.

1.4. Określenia podstawowe.

Określenia podane w niniejszej SST są zgodne z obowiązującymi odpowiednimi normami.

1.5. Ogólne wymagania dotyczące robót.

Wykonawca robót jest odpowiedzialny za jakość ich wykonania oraz za zgodność z dokumentacją projektową, SST i poleceniami Inżyniera.

2. Materiały.

2.1. Wymagania ogólne

Materiały stosowane do wykonywania pokryć dachowych powinny mieć aprobaty techniczne lub powinny być produkowane zgodnie z obowiązującymi normami.

Wyroby dekarские powinny:

- mieć certyfikat zgodności ze zharmonizowaną normą europejską wprowadzoną do zbioru norm polskich, z europejską aprobatą techniczną lub krajową specyfikacją techniczną państwa członkowskiego uznaną za zgodną z wymaganiami podstawowymi, a następnie być oznaczone znakowaniem CE,

- mieć deklarację zgodności z uznanymi regułami sztuki budowlanej wydaną przez producenta - w przypadku wyrobów podanych w wykazie Komisji Europejskiej mających niewielkie znaczenie dla zdrowia i bezpieczeństwa.
- Na opakowaniach materiałów stosowanych do wykonywania robót dekarских powinien się znajdować termin przydatności do stosowania.
- Sposób transportu i składowania materiałów do robót dekarских powinien być zgodny z wymaganiami producenta.
- Wykonawca obowiązany jest posiadać na budowie pełną dokumentację dotyczącą składowanych na budowie materiałów przeznaczonych do wykonywania robót dekarских.

2.2. Przyjęcie materiałów na budowie

Podstawę przyjęcia wyrobów pokrywczycych na budowę stanowią:

- projekt techniczny,
- dokumenty od producenta,
- sprawdzenie oznaczenia wyrobów,
- sprawdzenie zgodności wybranych właściwości wyrobów z dokumentami. Projekt

techniczny powinien zawierać charakterystykę wyrobów przeznaczonych do wykonania pokrycia. Na budowę mogą być przyjęte jedynie wyroby wymienione w projekcie lub wyroby zastępcze według specjalnej dokumentacji dotyczącej odstępstw od projektu.

Niedopuszczalne jest stosowanie wyrobów nieznanego pochodzenia.

Producent jest zobowiązany dostarczyć dla każdego wyrobu certyfikat na znak bezpieczeństwa, certyfikat zgodności z dokumentem odniesienia lub deklarację zgodności dla partii wyrobu oraz kartę katalogową wyrobu lub firmowe wytyczne stosowania wyrobu.

Kontrolne badania właściwości wyrobów pokrywczycych należy przeprowadzać zgodnie z wymaganiami norm dotyczącymi wyrobu lub innych dokumentów odniesienia, typu „aprobata techniczna”.

Wyroby pokrywczycze mogą być przyjęte na budowę, jeśli spełniają następujące warunki:

- odpowiadają wyrobom wymienionym w projekcie lub w dokumentacji odstępstw od projektu,
- są właściwie opakowane i oznakowane,
- spełniają wymagane właściwości wykazane w odpowiednich dokumentach,
- mają deklarację zgodności, certyfikat zgodności lub do dnia wejścia Polski do Unii Europejskiej - certyfikat na znak bezpieczeństwa.

Przyjęcie wyrobów na budowę powinno być potwierdzone wpisem do dziennika budowy.

2.3. Przechowywanie materiałów

Wszystkie materiały dekarские powinny być przechowywane i magazynowane zgodnie z instrukcją producenta oraz według odpowiednich norm wyrobu.

2.4. Rodzaje materiałów.

- 2.4.1. Wszelkie materiały do wykonania pokryć dachowych powinny odpowiadać wymaganiom zawartym w normach polskich lub aprobaty technicznych ITB dopuszczających dany materiał do powszechnego stosowania w budownictwie.
- 2.4.2. Blacha stalowa ocynkowana płaska powinna odpowiadać normom PN-61/B-10245 i PN-73/H-92122. Grubość blachy 0,5 mm do 0,55 mm, obustronnie ocynkowane metodą ogniową - równą warstwą cynku (275 g/m^2) oraz pokryta warstwą pasywacyjną mającą działanie antykorozyjne i zabezpieczające. Występuje w arkuszach o wym. 1000x2000 mm lub 1250x2000 mm.
- 2.4.3. Inne blachy płaskie:
- a) blacha stalowa powlekana powłokami poliestrowymi, grubości 0,5-0,55 mm, arkusze o wym. 1000x2000 mm lub 1250x2000 mm.
 - b) blacha tytanowo-cynkowa, grubości 0,5-0,55 mm, arkusze o wym. 1000x2000 mm.
 - c) blacha miedziana, grubości 0,5-0,55 mm, taśma szerokości 670 mm.
- 2.4.4. Blachy profilowe, grubości 0,5-0,7 mm powlekane, na stronie licowej powłokami poliestrowymi 25 mikrometrów lub 35 mikrometrów, na stronie spodniej powłoką epoksydową 10 mikrometrów.
- 2.4.5. Blachy trapezowe, cynkowane ogniowo, grubości 0,50, 0,55 i 0,75 mm. Profile T7, T12, T18, T18EKO, T35 powlekane lakierem.
- 2.4.6. Blachy dachówkowe, grubości 0,5-0,7 mm, obustronnie cynkowane metodą ogniową, pokryte powłokami poliestrowymi w wielu kolorach oraz pokryte warstwą pasywacyjną. Szerokości arkuszy 1185 mm, a długość od 860-7200 mm.
- 2.4.7. Płyty z tworzyw sztucznych:
- płyty pleksi bezbarwne i kolorowe,
 - płyty poliwęglanowe bezbarwne i kolorowe.
- Wszystkie materiały do pokryć dachowych powinny być przechowywane i magazynowane zgodnie z instrukcją producenta oraz według odpowiednich norm wyrobu.
- Przyjęcie materiałów i wyrobów na budowę powinno być potwierdzane wpisem do dziennika budowy.

3. Sprzęt.

Roboty można wykonać ręcznie lub przy użyciu dowolnego typu sprzętu.

4. Transport.

Sposób transportu i składowania materiałów do robót dekarских powinien być zgodny z wymaganiami producenta.

5. Wykonanie robót.

5.1. Podłoża pod pokrycie z blach.

5.1.1. Wymagania ogólne dla podkładów

Każdy podkład pod pokrycie powinien spełniać następujące wymagania ogólne;

- pochylenie płaszczyzny połączy dachowych z desek, łąt lub płatwi powinno być dostosowane do rodzaju pokrycia, zgodnie z wymaganiami PN-B-02361:1999,
- równość powierzchni deskowania powinna być taka, aby prześwit pomiędzy powierzchnią deskowania a łątą kontrolną o długości 3 m był nie większy niż 5 mm w kierunku prostopadłym do spadku i nie większy niż 10 mm w kierunku równoległym do spadku (pochylenia połączy dachowej),
- równość płaszczyzny połączy z łąt lub płatwi powinna być analogiczna, jak podano powyżej na co najmniej 3 krokwiach (przy podkładzie z łąt) lub 3 płatwiach (przy podkładzie z płatwi),
- podkład powinien być zdylatowany w miejscach dylatacji konstrukcyjnych oraz powinien mieć odpowiednie uformowanie w styku z elementami wystającymi ponad powierzchnię pokrycia. Szerokość szczelin dylatacyjnych powinna wynosić od 20 do 40 mm a szczelin obwodowych około 20 mm. Szczeliny dylatacyjne termiczne i obwodowe powinny być wypełnione materiałem elastycznym lub kitem asfaltowym,
- w podkładzie powinny być osadzone uchwyty do zawieszenia rynny dachowej oraz powinny być usztywnione krawędzie zewnętrzne.

5.1.2. Podkłady z desek i papy pod pokrycie z blachy

Każdy podkład z desek i papy pod pokrycie z blachy powinien spełniać następujące wymagania:

- w przypadku pokryć z blachy podkład z desek i jednej warstwy papy powinien być zgodny z wymaganiami podanymi w pkt. 5.1.,
- deski powinny być zabezpieczane pod zagrzybieniem (impregnowane) i ułożone stroną dordzeniową ku górze. Każda deska powinna być przybita do krokwi dwoma gwoździami. Wilgotność desek nie powinna być większa do 21%, a maksymalna szerokość 15 cm. Czoła desek powinny stykać się na krokwiach. Deski należy układać „na pióro” i „wpust” lub na przylgę. Szczeliny między deskami nie powinny być większe niż 2 mm. Nie dopuszcza się w deskach otworów po sękach o średnicy większej jak 20 mm. Deski okapowe powinny wystawać poza czoło krokwi od 3 do 5 cm.
- papa asfaltowa podkładowa lub wierzchniego krycia powinna być umocowana do podkładu gwoździami,
- podkład z papy, o którym mowa powyżej, należy wykonywać obowiązkowo w przypadku pokryć z blachy wykonanych w korytach odwadniających lub koszach dachowych oraz przy okapie. Na pozostałych fragmentach połączy dachowych stosowanie papy nie jest obowiązkowe.

5.1.3. Podkład z desek pod pokrycie blachą

Podkład z desek pod pokrycie blachą powinien spełniać następujące wymagania:

- podkład z drewna pod pokrycie blachą ocynkowaną lub cynkową powinien być wykonany z desek obrzynanych grubości 25 mm i szerokości od 12 cm do 15 cm. Szerokość deski okapowej powinna być większa i wynosić nie mniej niż 30 cm,
- odstępy pomiędzy deskami powinny wynosić nie więcej niż 5 cm przy kryciu blachą ocynkowaną i nie więcej niż 4 cm przy kryciu blachą cynkową,
- podkład pod pokrycie z blachy miedzianej powinien być wykonany z desek, jak w pkt. 5.1, łączonych na wpust lub przylgę. W uzasadnionych przypadkach, przy odpowiedniej sztywności podkładu dopuszcza się układanie desek na styk,
- gwoździe powinny być głęboko wbite w deski, aby ich łebki nie stykały się z blachą. Przy kryciu blachą cynkową lub ocynkowaną zaleca się stosować do przybijania desek gwoździe ocynkowane, a przy kryciu blachą miedzianą - gwoździe miedziane,
- w korytach dachowych, koszach, okapach o szerokości ~30 cm, przy oknach, wokół kominów itp. podkład powinien być pełny, z desek układanych na styk,
- podkład powinien spełniać wymagania podane w pkt. 5.1.

5.1.4. Podkład z łąt pod pokrycie z blach dachówkowych

W przypadku podkładu z łąt pod pokrycia z blach dachówkowych należy przestrzegać następujące zaleceń:

- łąty należy przybijać na kontrłatach, równoległe do linii okapu, za pomocą gwoździ ocynkowanych,
- pierwszą łątę umieszcza się w linii okapu, pozostałe równoległe do niej, z rozstawem odpowiadającym wymiarowi pojedynczego profilu dachówki.

5.1.5. Podkład z łąt pod pokrycie z płyt falistych z tworzyw sztucznych

Podkład z łąt pod pokrycie z płyt falistych z tworzyw sztucznych powinien spełniać następujących wymagania:

- podkład z łąt może być wykonany tylko przy rozstawie krokwi do 1 m,
- przekrój łąt powinien wynosić co najmniej (50x50) mm lub (50x60) mm,
- rozstaw łąt powinien wynosić 0,4 długości płyty, lecz nie więcej niż 55 cm,
- przy kryciu kalenicy gąsiorami korytkowymi odległość pierwszej łąty od kalenicy powinna wynosić 5 cm; wzdłuż kalenicy powinna być przybita deska stanowiąca łątę do mocowania gąsiorów. Wysokość deski kalenicowej powinna być dostosowana do roz-wartości gąsiora i pochylenia połąci dachowych,
- przy kryciu kalenicy gąsiorami zawiasowymi odległość łąty od kalenicy powinna wynosić:
 - a) 15 cm przy zakładach płyt poprzecznych wynoszących 20 cm,
 - b) 20 cm przy zakładach płyt poprzecznych wynoszących 15 cm.
- wzdłuż okapu powinna być przybita deska o grubości równej grubości łąt,
- łąty i deski powinny być zabezpieczone przed zagrzybieniem,
- podkład z łąt powinien spełniać wymagania podane w pkt. 5.1.

5.1.6. Podkład z płatwi pod pokrycia z płyt falistych z tworzyw sztucznych

W przypadku podkładu z płatwi pod pokrycie z płyt falistych z tworzyw sztucznych należy przestrzegać następujących wymagań;

- przekrój i rozstaw płatwi powinien być ustalony na podstawie obliczeń statycznych i dostosowany do rodzaju płyt, ich długości i szerokości zakładów poprzecznych, w zależności od pochylenia połaci dachowych,
- płatwie powinny być usytuowane równolegle do okapu i przymocowane do wiązarów lub dźwigarów dachowych. Górne półki (powierzchnie) płatwi powinny być usytuowane w płaszczyźnie połaci dachowej,
- przy okapach płatwie powinny być umieszczone w takiej odległości od lica ściany, aby płyty pokrycia dachowego nie wystawały poza płatwie więcej niż:
 - a) 35 cm przy okapach bez rynien,
 - b) 20 cm przy okapach z rynnami.
- w przypadku okapu z rynnami, wzdłuż okapu powinna być przybita do płatwi deska, do której przymocuje się uchwyty (haki) rynnowe,
- na płatwie mogą być zastosowane:
 - a) dźwigary lub rury stalowe,
 - b) dźwigary żelbetowe o przekroju dostosowanym do mocowania płyt,
 - c) brusy drewniane o boku dłuższym, ułożonym prostopadle do górnej powierzchni wiązara (lub dźwigara) dachowego.
- płatwie drewniane powinny być zabezpieczone przed zagrzybieniem, a płatwie stalowe przed korozją,
- podkład z płatwi w zakresie pochylenia oraz dylatacji połaci dachowych powinien odpowiadać wymaganiom pkt. 5.1,
- rozstaw płatwi pod pokrycie z płyt falistych poliestrowych wzmocnionych włóknem szklanym powinien wynosić od 50 cm do 105 cm w zależności od obciążenia pokrycia, rodzaju płyt i gramatury włókna szklanego zastosowanego do wzmocnienia płyt.

5.2. Pokrycia z blachy.

Pokrycia z blachy należy wykonywać zgodnie z wymaganiami podanymi w polskich normach wyrobów i wymaganiami producenta oraz normą PN-B-02361:1999.

5.2.1. Pokrycia z blach płaskich.

5.2.1.1. Wymagania ogólnie dotyczące pokryć z blach płaskich.

W przypadku pokryć z blach płaskich należy stosować się do następujących zaleceń:

- podkład pod pokrycie powinien spełniać wymagania podane w punktach: 5.1, 5.2, i 5.3,
- roboty blacharskie z blachy ocynkowanej mogą być wykonywane o każdej porze roku, lecz w temperaturze nie niższej od -15°C , a w przypadku blach cynkowanych w temperaturze nie niższej niż 5°C . Robót nie wolno wykonywać na oblodzonych podłożach,
- blachy nie należy układać bezpośrednio na podłożach z betonu, tynku cementowego lub cementowo-wapiennego, z gładzi cementowej oraz na podłożu zawierającym związki siarki. Podłoża te należy najpierw zagruntować roztworem asfaltowym i położyć na nich papę asfaltową.

Wymaganie to dotyczy szczególnie miejsc wykonywania obróbek blacharskich,

- wszystkie wygięcia blach powinny być wykonane w taki sposób, aby nie nastąpiło pęknięcie blachy lub odprysnięcie powłoki zabezpieczającej blachę.

5.2.1.2. Pokrycie z blachy płaskiej stalowej ocynkowanej

Krycie połaci dachowej blachą płaską stalową ocynkowaną należy rozpocząć od zamocowania pasa usztywniającego i pasa okapowego.

Pas usztywniający powinien być wykonany z blachy ocynkowanej przeznaczonej do krycia połaci (od 0,5 mm do 0,6 mm) lub grubszej (do 0,8 mm) i przybity do deskowania gwoździami ocynkowanymi w dwóch rzędach mijankowe.

Pas okapowy należy wykonać z blachy przeznaczonej do krycia połaci dachowych, łączonej w zależności od spadku na rąbki leżące pojedyncze lub podwójne i mocując go do deskowania żabkami oraz gwoździami ocynkowanymi. Połączenia na rąbki dotyczą połączeń równoległych i prostopadłych do okapu.

Na połaciach dachowych arkusze blach powinny być układane krótszymi bokami równoległe do okapu, jeżeli górny brzeg arkusza wypada nad szczeliną w deskowaniu, to powinien być ścięty równo z górnym brzegiem deski i ponownie zagięty.

Sąsiadujące ze sobą arkusze blachy pokrycia powinny być przesunięte względem siebie co najmniej o 10 cm.

Arkusze blach powinny być łączone:

- a) w złączach prostopadłych do okapu - na rąbki stojące podwójne o wysokości od 25 mm do 45 mm,
- b) w złączach równoległych do okapu - na rąbki leżące pojedyncze przy pochyleniu połaci powyżej 20°, lub na rąbki leżące podwójne, przy pochyleniu połaci mniejszym niż 20°,
- c) w kalenicy i w narożach - na podwójne rąbki stojące o wysokości od 25 mm do 45 mm.

Arkusze blach powinny być mocowane do podkładu za pomocą łapek i żabek. Rozstaw łapek w rąbkach stojących nie powinien przekraczać 50 cm i 20 cm od końca arkusza. W rąbkach leżących rozstaw żabek powinien wynosić nie więcej niż 45 cm.

Rąbki leżące sąsiednich pasów powinny być przesunięte względem siebie co najmniej o 10 cm. Rąbki stojące obu połaci powinny być przesunięte względem siebie o 1/2 arkusza. Z obu stron kalenicy rąbki stojące powinny być zagięte i położone na długości około 10 cm, a blachy obu połaci połączone wzdłuż kalenicy na rąbek stojący.

Ziwnie odwadniające należy wykonywać z jednoczesnym kryciem połaci pasem blachy wzdłuż zlewni. Arkusze blachy należy łączyć z pasem zlewni na podwójny rąbek leżący.

5.2.2.1. Pokrycia z blachy trapezowej (fałdowej)

Krycie blachą trapezową może być wykonywane na dachach o pochyleniu połaci podanym w PN-B-02361:1999.

Arkusze blach trapezowych powinny być ułożone na połaci w ten sposób, aby szersze dno bruzdy było na spodzie.

Zakłady podłużne blach trapezowych mogą być pojedyncze lub podwójne, zgodnie z kierunkiem przeważających wiatrów. Zakład podwójny należy

stosować wyjątkowo, w miejscach narażonych na spływ dodatkowych ilości wód opadowych i może on obejmować pas o szerokości nie większej niż 3 m.

Uszczelki na stykach podłużnych blach trapezowych należy stosować przy pochyleniach mniejszych niż 55%.

Szerokość szczelin na zakładach podłużnych powinna być minimalna. W przypadku braku możliwości spełnienia tego wymagania, na przykład ze względu na falistość krawędzi podłużnych blachy, zamiast uszczelek należy stosować kit trwale plastyczny lub elastopla-styczny.

Długość stosowanych blach powinna być nieco większa od szerokości połaci. Jeżeli nie jest to możliwe, należy wykonać zakłady poprzeczne blach trapezowych usytuowane tylko nad płatwiami. W przypadku pochylenia połaci większych lub równych 55% nie wymaga się dodatkowego uszczelnienia zakładu poprzecznego. Przy pochyleniu mniejszym 55% w zakładach poprzecznych należy stosować uszczelki.

W przypadku konieczności dylatowania blach trapezowych na połaci dachowej do płatwi można mocować tylko blachą górną.

Długość zakładu poprzecznego blach powinna wynosić nie mniej niż 150 mm w przypadku pochylenia połaci większego lub równego 55% i nie mniej niż 200 mm — przy pochyleniu mniejszym niż 55%.

Do mocowania blach trapezowych do płatwi stalowych należy stosować łączniki samogwintujące (lub śrubę z nakrętką) z podkładką stalową i podkładką gumową o odpowiedniej jakości. Łączniki należy mocować w każdej bruździe blachy trapezowej, a na płatwiach pośrednich w co drugiej bruździe - w przypadku gdy blachy trapezowe mają stanowić ciment usztywniający płatwie przed utratą stateczności giętno-skrętnej. Jeżeli nie jest wymagane takie usztywnienie, blachy należy mocować do płatwi za pomocą łączników przechodzących przez grzbiety fałdy, z zastosowaniem dodatkowych elementów podtrzymujących, o wymiarach dostosowanych do wymiarów fałdy. Łącznikami należy mocować każdy grzbiet blachy trapezowej, a na płatwiach pośrednich - co drugi grzbiet.

W przypadku montażu profili dachówkowych należy przestrzegać następujących zasad:

- blachy przycina się za pomocą nożyc wibracyjnych, a w przypadku małego zakresu cięcia za pomocą piły lub nożyc do blach. Nie wolno do cięcia używać szlifierek kątowych lub innych narzędzi wytwarzających podczas cięcia wysoką temperaturę - ze względu na korozję miejsc ciętych,
- po cięciu i wierceniu należy usunąć wszystkie metalowe odpady mogące spowodować odbarwienie powierzchni blach,
- blachodachówki należy układać i mocować je za pomocą wkrętów samonawiercających do łąt drewnianych lub metalowych. Wkręty należy wkręcać za pomocą wiertarek ze sprzęgłem, zwracając uwagę, aby nie uszkodzić przy tym nakładek z EPDM. Podkładka powinna nieznacznie

wystawać poza brzeg górnej podkładki stalowej. Wkręty powinny być umieszczone w środku wgłębienia, w dolnej fali. Powinny być mocowane w co drugiej fali, w co drugim rzędzie dachówek, zaś przy okapie i w kalenicy - w każdej fali oraz w każdym szeregu dachówek na bocznej nakładającej się krawędzi,

- przed montażem blach dachówkowych należy zmontować haki rynnowe oraz pasy podrynnowe i następnie przystąpić do układania profili rzędami od okapu do kalenicy, rozpoczynając od prawego dolnego rogu. Pierwszy szereg arkuszy musi być ułożony pod prawidłowym kątem ze względu na niebezpieczeństwo skręcania arkusza. Pomocne jest w tym przypadku zamocowanie deski przy okapie co wymusza prawidłowy kąt montażu. Po zamocowaniu deski można kilka pierwszych arkuszy ułożyć bez przykręcania, w celu znalezienia prawidłowego sposobu ułożenia,

- pokrycia z blach o profilu dachówkowym powinny być wentylowane, tak aby powietrze mogło swobodnie przepływać od okapu do kalenicy pod warstwą pokrycia z blachy,

- niezbędne jest prawidłowe uszczelnienie kalenicy i okapu za pomocą specjalnych uszczelek, w celu uniemożliwienia przedostawania się śniegu i kurzu. W przypadku dachów płaskich o pochyleniu połaci do 30° zaleca się stosowanie uszczelek wzdłuż całej kalenicy i okapu, zapewniając dostęp powietrza przy okapie oraz wylot w kalenicy. Kalenicę dachów o kącie nachylenia połaci dachowej powyżej 30° można pozostawić bez uszczelek, zaginając do góry dolne części fal,

- wszystkie uszkodzenia powłok powstałe w czasie transportu i montażu należy zamalować farbą zaprawową.

5.2.5. Pokrycia z płyt z tworzyw sztucznych

Podkład pod pokrycie z płyt z tworzyw sztucznych powinien spełniać wymagania podane w pkt. 5.6.

Przy kryciu dachów płytami z tworzyw sztucznych obowiązują zasady podane w wymaganiach producenta i innych dokumentach odniesienia, na przykład aprobatach technicznych.

Przed rozpoczęciem układania płyt powinny być wykonane niezbędne obróbki blacharskie.

Z uwagi na to, że rozszerzalność termiczna płyt z tworzyw sztucznych jest znacznie większa niż odkształcalność materiałów stanowiących podkład, płyty należy mocować do podkładu w sposób umożliwiający swobodę wydłużania się ich w stosunku do podkładu. Średnice otworów na wkręty lub haki mocujące płyty powinny być od 2 mm do 4 mm większe od średnicy tych łączników. Pod główki wkrętów lub nakrętek haków należy stosować podkładki metalowe lub elastyczne z tworzyw sztucznych.

Styk pokrycia z murami prostopadłymi do okapu powinien być przykryty blachą zachodzącą na płyty na szerokość co najmniej jednej fali.

Zabrania się podpierania płyt falistych z tworzyw sztucznych punktowo lub na ostrych krawędziach łąt lub płatwi.

5.3. Obróbki blacharskie

5.3.1. Obróbki blacharskie powinny być dostosowane do rodzaju pokrycia.

5.3.2. Obróbki blacharskie z blachy stalowej i stalowej ocynkowanej o grubości od 0,5 mm do 0,6 mm można wykonywać o każdej porze roku, lecz w temperaturze nie niższej od -15°C. Robót nie można wykonywać na oblodzonych podłożach.

5.3.3. Przy wykonywaniu obróbek blacharskich należy pamiętać o konieczności zachowania dylatacji. Dylatacje konstrukcyjne powinny być zabezpieczone w sposób umożliwiający przeniesienie ruchów poziomych i pionowych dachu w taki sposób, aby następował szybki odpływ wody z obszaru dylatacji.

5.4. Urządzenia do odprowadzania wód opadowych

5.4.1. W dachach (stropodachach) z odwodnieniem zewnętrznym w warstwach przekrycia powinny być osadzone uchwyty rynnowe (rynhaki) o wyregulowanym spadku podłużnym.

5.4.2. W dachach (stropodachach) z odwodnieniem wewnętrznym w podłożu powinny być wyrobione koryta odwadniające o przekroju trójkątnym lub trapezowym. Nie należy stosować koryt o przekroju prostokątnym. Niedopuszczalne jest sytuowanie koryt wzdłuż ścian attykowych, ścian budynków wyższych w odległości mniejszej niż 0,5 m oraz nad dylatacjami konstrukcyjnymi.

5.4.3. Spadki koryt dachowych nie powinny być mniejsze niż 1,5%, a rozstaw rur spustowych nie powinien przekraczać 25,0 m.

5.4.4. Wpusty dachowe powinny być osadzone w korytach. W korytach o przekroju trójkątnym i trapezowym podłoże wokół wpustu w promieniu min. 25 cm od brzegu wpustu powinno być poziome - w celu osadzenia kołnierza wpustu.

5.4.5. Wpusty dachowe powinny być usytuowane w najniższych miejscach koryta. Niedopuszczalne jest sytuowanie wpustów dachowych w odległości mniejszej niż 0,5 m od elementów ponaddachowych.

5.4.6. Wloty wpustów dachowych powinny być zabezpieczone specjalnymi kołpakami ochronnymi nałożonymi na wpust przed możliwością zanieczyszczenia liśćmi lub innymi elementami mogącymi stać się przyczyną niedrożności rur spustowych,

5.4.7. Przekroje poprzeczne rynien dachowych, rur spustowych i wpustów dachowych powinny być dostosowane do wielkości odwadnianych powierzchni dachu (stropodachu).

- 5.4.8. Rynny i rury spustowe z blachy powinny odpowiadać wymaganiom podanym w PN-EN 612:1999, uchwyty zaś do rynien i rur spustowych wymaganiom PN-EN 1462:2001, PN-B-94701:1999 i PN-B-94702:1999
- 5.4.9. Rynny dachowe i elementy wyposażenia z PVC-U powinny odpowiadać wymaganiom w PN-EN 607:1999.
- 5.4.10. Rynny z blachy stalowej ocynkowanej powinny być:
- wykonane z pojedynczych członów odpowiadających długości arkusza blachy i składane w elementy wielocłonowe,
 - łączone w złączach poziomych na zakład szerokości 40 mm; złącza powinny być lutowane na całej długości,
 - mocowane do uchwyty, rozstawionych w odstępach nie większych niż 50 cm,
 - rynny powinny mieć wlutowane wpusty do rur spustowych.
- 5.4.11. Rury spustowe z blachy stalowej ocynkowanej powinny być:
- wykonane z pojedynczych członów odpowiadających długości arkusza blachy i składane w elementy wielocłonowe,
 - łączone w złączach pionowych na rąbek pojedynczy leżący, a w złączach poziomych na zakład szerokości 40 mm; złącza powinny być lutowane na całej długości,
 - mocowane do ścian uchwyty, rozstawionymi w odstępach nie większych niż 3 m w sposób trwały przez wbicie trzpienia w spoiny muru lub osadzenie w zaprawie cementowej w wykutych gniazdach,
 - rury spustowe odprowadzające wodę do kanalizacji powinny być wpuszczone do rury żeliwnej na głębokość kielicha.

6. Kontrola jakości.

Kontrola jakości robót polega na sprawdzeniu zgodności ich wykonania z wymaganiami niniejszych Warunków technicznych .

6.1. Kontrola wykonania podłóży

Kontrola wykonania podłóży powinna być przeprowadzona przez inspektora nadzoru przed przystąpieniem do wykonywania pokryć.

6.1.1. Kontrola wykonania podłony pod pokrycia dachowe z papy .

Kontrola wykonania podłóży pod pokrycia dachowe z papy i powłok asfaltowych powinna być przeprowadzona zgodnie z wymaganiami PN-80/B-10240 p. 4.3.2 oraz wymaganiami niniejszych Warunków, p. 5.1.

6.2. Kontrola wykonania pokryć.

Kontrola wykonania pokryć polega na sprawdzeniu zgodności ich wykonania z wymaganiami powołanych w p. 2 norm przedmiotowych i wymaganiami niniejszych Warunków. Kontrola ta jest przeprowadzana przez inspektora nadzoru:

- w odniesieniu do prac zanikających (kontrola międzyoperacyjna) - podczas wykonywania robót dekarских,

- w odniesieniu do właściwości całego pokrycia (kontrola końcowa) - po zakończeniu robót dekarских.

6.2.3. Pokrycia z blachy

a) Kontrolą międzyoperacyjną i końcową dotyczącą pokryć z blachy przeprowadza się sprawdzając zgodność wykonanych robót z wymaganiami norm: PN-61 /B-10245, PN-EN 501:1999, PN-EN 505:2002, PN-EN 502:2002, PN-EN 504:2002, PN-EN 505:2002, PN-EN 507:2002, PN-EN 508-1:2002, PN-EN 508-2:2002, PN-EN 508-3:2000 oraz z wymaganiami niniejszej specyfikacji technicznej.

b) Uznaje się, że badania dały wynik pozytywny gdy wszystkie właściwości materiałów i pokrycia dachowego są zgodne z wymaganiami niniejszej specyfikacji technicznej iub aprobaty technicznej albo wymaganiami norm przedmiotowych.

6.2.4. Obróbki blacharskie

Kontrolę międzyoperacyjną i końcową dotyczącą wykonania obróbek blacharskich przeprowadza się sprawdzając zgodność wykonywanych prac z wymaganiami PN-6 1/B-10245, PN-EN 501:1999, PN-EN 506:2002, PN-EN 502:2002, PN-EN 504:2002, PN-EN 505:2002, PN-EN 507:2002, PN-EN 508-1:2002, PN-EN 508-2:2002, PN-EN 508-3:2002 oraz z wymaganiami niniejszych Warunków.

7. Obmiar robót.

Jednostką obmiarową robót jest:

- dla robót pokrywczych - m² pokrytej powierzchni,
- dla robót obróbek - m² obróbek blacharskich,
- dla robót urządzeń odprowadzających wody opadowe - 1 m wykonanych rynien lub rur spustowych.

Ilość robót określa się na podstawie projektu z uwzględnieniem zmian zaaprobowanych przez Inżyniera i sprawdzonych w naturze.

8. Odbiór robót.

Wszystkie roboty podlegają zasadom odbioru robót zanikających lub ulegających zakryciu.

Inspektor dokonuje na podstawie zapisów w dzienniku budowy

Podstawę do odbioru wykonania robót dekarских stanowi stwierdzenie zgodności ich wykonania z dokumentacją projektową i zatwierdzonymi zmianami, podanymi w dokumentacji powykonawczej.

Wykonawca zobowiązany jest przedstawić:

- pełną dokumentację powykonawczą wraz z oświadczeniem stwierdzającym zgodność wykonania robót dekarских i blacharskich z projektem,
- protokoły z badań kontrolnych oraz certyfikaty jakości materiałów i wyrobów,
- stwierdzenie inspektora nadzoru, że wyniki przeprowadzonych badań robót dekarских były pozytywne.

Nie przewiduje się odstępstw od wymagań niniejszych Warunków technicznych.

Protokół odbioru powinien zawierać:

- zestawienie wyników badań międzyoperacyjnych i końcowych,
- stwierdzenie zgodności lub niezgodności wykonania robót dekarских z projektem,
- spis dokumentacji przekazywanej inwestorowi, w której skład powinien wchodzić program utrzymania pokrycia.

8.1. Odbiór podłoża.

- badania podłoża należy przeprowadzać w trakcie odbioru częściowego, podczas suchej pogody, przed przystąpieniem do krycia połaci dachowych,
- sprawdzenie równości powierzchni podłoża (deskowania) należy przeprowadzać za pomocą łąty kontrolnej o długości 2 m lub za pomocą szablonu z podziałką milimetrową. Prześwit między sprawdzaną powierzchnią a łątą nie powinien przekroczyć 5 mm,

8.2. Odbiór robót pokrywczych.

- roboty pokrywcze, jako roboty zanikające, wymagają odbiorów częściowych. Badania w czasie odbioru częściowego należy przeprowadzać dla tych robót, do których dostęp później jest niemożliwy lub utrudniony.

Odbiór częściowy powinien obejmować sprawdzenie:

- podłoża
 - jakości zastosowanych materiałów,
 - dokładności wykonania poszczególnych warstw pokrycia,
 - dokładności wykonania obróbek blacharskich i ich połączenia z pokryciem.
- Dokonanie odbioru częściowego powinno być potwierdzone wpisem do dziennika budowy.
- badania końcowe pokrycia należy przeprowadzać po zakończeniu robót, po deszczu.

Podstawę do odbioru robót pokrywczych stanowią następujące dokumenty:

- dokumentacja techniczna,
- dziennik budowy z zapisem stwierdzającym odbiór częściowy podłoża oraz poszczególnych warstw lub fragmentów pokrycia,
- zapisy dotyczące wykonywania robót pokrywczych i rodzaju zastosowanych materiałów,
- protokoły odbioru materiałów i wyrobów.

Odbiór końcowy polega na dokładnym sprawdzeniu stanu wykonanego pokrycia i obróbek blacharskich i połączenia ich z urządzeniami odwadniającymi, a także wykonania na pokryciu ewentualnych zabezpieczeń eksploatacyjnych.

8.2.2 Odbiór pokrycia z blachy

- sprawdzenie wyglądu zewnętrznego pokrycia (nie ma dziur, pęknięć, odchylenia rąbków lub zwojów od linii prostej, złącza są prostopadłe do okapu itp.),
- sprawdzenie umocowania i rozstawienia żabek i łapek,
- sprawdzenie łączenia i umocowania arkuszy,

- sprawdzenie wykonania i umocowania pasów usztywniających.

8.2.2. Odbiór obróbek blacharskich, rynien i rur spustowych powinien obejmować:

- * sprawdzenie prawidłowości połączeń poziomych i pionowych
 - * sprawdzenie mocowania elementów do deskowania lub ścian
 - * sprawdzenie prawidłowości spadków rynien
 - * sprawdzenie szczelności połączeń rur spustowych z wpustami
- Rury spustowe mogą być montowane po sprawdzeniu drożności przewodów kanalizacyjnych.

9. Podstawa płatności.

9.1. Pokrycie dachów.

Płaci się za ustaloną ilość m² pokrycia z wykonaniem podłoża i warstwy izolacji termicznej warstwy wierzchniej.

9.2. Obróbki blacharskie

Płaci się za ustaloną ilość m² obróbki wg ceny jednostkowej, która obejmuje:

- przygotowanie,
- zamontowanie i umocowanie obróbek w podłożu, zalutowanie połączeń,
- uporządkowanie stanowiska pracy.

9.3. Rynny i rury spustowe

Płaci się za ustaloną ilość „m” rynien wg ceny jednostkowej, która obejmuje:

- przygotowanie,
- zmontowanie, umocowanie rynien i rur spustowych oraz zalutowanie połączeń,
- uporządkowanie stanowiska pracy.

10. Przepisy związane.

PN-B-0236L1999	Pochylenia połaci dachowych
PN-80/B-10240	Pokrycia dachowe z papy i powłok asfaltowych. Wymagania i badania przy odbiorze
PN-71/B-10241	Roboty pokrywcze. Krycie dachówką ceramiczną. Wymagania i badania przy odbiorze
PN-63/B-10243	Roboty pokrywcze dachówką cementową. Wymagania i badania przy odbiorze
PN-61/B-10245	Roboty blacharskie budowlane z blachy stalowej ocynkowanej i cynkowej. Wymagania i badania techniczne przy odbiorze
PN-EN 501:1999	Wyroby do pokryć dachowych z metalu. Charakterystyka wyrobów z cynku do pokryć dachowych układanych na ciągłym podłożu
PN-EN 506:2002	Wyroby do pokryć dachowych z metalu. Charakterystyka wyrobów samonośnych z blachy miedzianej lub cynkowej

PN-EN 504:2002	Wyroby do pokryć dachowych z metalu. Charakterystyka wyrobów z blachy miedzianej układanych na ciągłym podłożu
PN-EN 505:2002	Wyroby do pokryć dachowych z metalu. Charakterystyka wyrobów płytowych ze stali układanych na ciągłym podłożu
PN-EN 508-1:2002	Wyroby do pokryć dachowych z metalu. Charakterystyka wyrobów samonośnych z blachy stalowej, aluminiowej lub ze stali odpornej na korozję. Część I: Stal
PN-EN 508-2:2002	Wyroby do pokryć dachowych z metalu. Charakterystyka wyrobów samonośnych z blachy stalowej, aluminiowej lub ze stali odpornej na korozję. Część 2: Aluminium
PN-EN 508-3:2002	Wyroby do pokryć dachowych z metalu. Charakterystyka wyrobów samonośnych z blachy stalowej, aluminiowej lub ze stali odpornej na korozję. Część 3: Stal odporna na korozję
PN-EN 502:2002	Wyroby do pokryć dachowych z metalu. Charakterystyka wyrobów samonośnych z blachy ze stali odpornej na korozję, układanych na ciągłym podłożu
PN-EN 507:2002	Wyroby do pokryć dachowych z metalu. Charakterystyka wyrobów samonośnych z blachy aluminiowej, układanych na ciągłym podłożu
PN-B-94701:1999	Dachy. Uchwyty stalowe ocynkowane do rur spustowych okrągłych
PN-EN 1462:2001	Uchwyty do rynien okapowych. Wymagania i badania
PN-EN 612:1999	Rynny dachowe i rury spustowe z blachy. Definicje, podział i wymagania
PN-92/B-01707	Instalacje kanalizacyjne. Wymagania w projektowaniu
PN-B-94702:1999	Dachy. Uchwyty stalowe ocynkowane do rynien półokrągłych
PN-B-20130:2001	Wyroby do izolacji cieplnej w budownictwie. Płyty styropianowe (PS-E)
PN-EN 607:1999	Rynny dachowe i elementy wyposażenia z PVC-U. Definicje, wymagania i badania
pr EN 988	Cynk i stopy cynku. Specyfikacja wyrobów płaskich, rolowych, dla budownictwa
PN-B-24000:1997	Dyspersyjna masa asfaltowo-kauczukowa
PN-B-24002:1997	Asfaltowa emulsja anionowa
PN-B-24003:1997	Asfaltowa emulsja kationowa
PN-B-24004:1997	Masa asfaltowo-aluminiowa
PN-B-24006:1997	Masa asfaltowo-kauczukowa
PN-B-24620:1998	Lepiki, masy i roztwory asfaltowe stosowane na zimno
PN-74/B-24620	Lepik asfaltowy stosowany na zimno
PN-74/B-24622	Roztwór asfaltowy do gruntowania

Remont pomieszczeń redakcyjnych 202, 203, 305, 312, 320, 311, 314, wymiana zabudowy kanału kablowego I-go piętra, remont korytarza budynku gospodarczego, wymiana pokrycia dachu wiaty samochodowej Polskiego Radia Białystok w Białymstoku przy ul. Świerkowej 1

**SBP „PROJEKT” w BAŁYMSTOKU
15-427 Białystok, ul. Lipowa 4**

ST-1

**SPECYFIKACJA TECHNICZNA WYKONANIA I
ODBIORU ROBÓT ELEKTRYCZNYCH**

Kod CPV 45000000-7 WYMAGANIA OGÓLNE

Najważniejsze oznaczenia i skróty:

ST - Specyfikacja Techniczna

ITB - Instytut Techniki Budowlanej

PZJ - Program Zabezpieczenia Jakości

bhp - bezpieczeństwo i higiena pracy podczas wykonywania robót budowlanych

1. WSTĘP

1.1. Przedmiot ST

Przedmiotem niniejszej standardowej specyfikacji technicznej (ST) są wymagania ogólne dotyczące wykonania i odbioru robót w obiektach budowlanych.

1.2. Zakres stosowania ST

Specyfikacja techniczna ogólna stanowi podstawę opracowania szczegółowej specyfikacji technicznej stosowanej jako dokument przetargowy i kontraktowy przy zleceniu i realizacji robót wymienionych w pkt. 1.1. Projektant sporządzający dokumentację projektową i odpowiedzialnie szczegółowe specyfikacje techniczne wykonania i odbioru robót budowlanych może wprowadzać do niniejszej standardowej specyfikacji zmiany, uzupełnienia lub uściślenia, odpowiednie dla przewidzianych projektem zadania, obiektu i robót, uwzględniające wymagania Zamawiającego oraz konkretne warunki realizacji zadania, obiektu i robót, które są niezbędne do określania ich standardu i jakości.

Odstępstwa od wymagań podanych w niniejszej specyfikacji mogą mieć miejsce tylko w przypadkach małych prostych robót i konstrukcji drugorzędnych o niewielkim znaczeniu, dla których istnieje pewność, że podstawowe wymagania będą spełnione przy zastosowaniu metod wykonania na podstawie doświadczenia i przy przestrzeganiu zasad sztuki budowlanej.

1.3. Zakres robót objętych ST

Ustalenia zawarte w niniejszej specyfikacji obejmują wymagania ogólne, wspólne dla robót budowlanych objętych ogólnymi i szczegółowymi specyfikacjami technicznymi (ST).

1.4. Określenia podstawowe

Ilekość w ST jest mowa o:

1.4.1. obiekcie budowlanym - należy przez to rozumieć:

- a) budynek wraz z instalacjami i urządzeniami technicznymi,
- b) budowlę stanowiącą całość techniczno-użytkową wraz z instalacjami i urządzeniami,
- c) obiekt małej architektury;

1.4.2. budynku - należy przez to rozumieć taki obiekt budowlany, który jest trwale związany z gruntem, wydzielony z przestrzeni za pomocą przegród budowlanych oraz posiada fundamenty i dach.

1.4.3. budynku mieszkalnym jednorodzinnym - należy przez to rozumieć budynek wolno stojący albo budynek o zabudowie bliźniaczej, szeregowej lub grupowej, służący zaspokajaniu potrzeb mieszkaniowych, stanowiący konstrukcyjnie samodzielną całość, w którym dopuszcza się wydzielenie nie więcej niż dwóch lokali mieszkalnych albo jednego lokalu mieszkalnego i lokalu użytkowego o powierzchni całkowitej nieprzekraczającej 30% powierzchni całkowitej budynku.

1.4.4. budowli - należy przez to rozumieć każdy obiekt budowlany nie będący budynkiem lub obiektem małej architektury, jak: lotniska, drogi, linie kolejowe, mosty, estakady, tunele, sieci techniczne, wolno stojące maszty antenowe, wolno stojące trwale związane z gruntem urządzenia reklamowe, budowle ziemne, obronne (fortyfikacje), ochronne, hydrotechniczne, zbiorniki, wolno stojące instalacje przemysłowe lub urządzenia techniczne, oczyszczalnie ścieków, składowiska odpadów, stacje uzdatniania wody, konstrukcje oporowe, nadziemne i podziemne przejścia dla pieszych, sieci uzbrojenia terenu, budowle sportowe, cmentarze, pomniki, a także części budowlane urządzeń technicznych (kotłów, pieców przemysłowych i innych urządzeń) oraz fundamenty pod maszyny i urządzenia, jako odrębne pod względem technicznym części przedmiotów składających się na całość użytkową.

- 1.4.5. obiekcie małej architektury - należy przez to rozumieć niewielkie obiekty, a w szczególności:
- a) kultu religijnego, jak: kapliczki, krzyże przydrożne, figury,
 - b) posągi, wodotryski i inne obiekty architektury ogrodowej,
 - c) użytkowe służące rekreacji codziennej i utrzymaniu porządku, jak: piaskownice, huśtawki, drabinki, śmietniki.
- 1.4.6. tymczasowym obiekcie budowlanym - należy przez to rozumieć obiekt budowlany przeznaczony do czasowego użytkowania w okresie krótszym od jego trwałości technicznej, przewidziany do przeniesienia w inne miejsce lub rozbiórki, a także obiekt budowlany nie połączony trwale z gruntem, jak: strzelnice, kioski uliczne, pawilony sprzedaży ulicznej i wystawowe, przekrycia namiotowe i powłoki pneumatyczne, urządzenia rozrywkowe, barakowozy, obiekty kontenerowe.
- 1.4.7. budowie - należy przez to rozumieć wykonanie obiektu budowlanego w określonym miejscu, a także odbudowę, rozbudowę, nadbudowę obiektu budowlanego.
- 1.4.8. robotach budowlanych - należy przez to rozumieć budowę, a także prace polegające na przebudowie, montażu, remoncie lub rozbiórce obiektu budowlanego.
- 1.4.9. remoncie - należy przez to rozumieć wykonywanie w istniejącym obiekcie budowlanym robót budowlanych polegających na odtworzeniu stanu pierwotnego, a nie stanowiących bieżącej konserwacji.
- 1.4.10. urządzeniach budowlanych - należy przez to rozumieć urządzenia techniczne związane z obiektem budowlanym zapewniające możliwość użytkowania obiektu zgodnie z jego przeznaczeniem, jak przyłącza i urządzenia instalacyjne, w tym służące oczyszczaniu lub gromadzeniu ścieków, a także przejazdy, ogrodzenia, place postojowe i place pod śmietniki.
- 1.4.11. terenie budowy - należy przez to rozumieć przestrzeń, w której prowadzone są roboty budowlane wraz z przestrzenią zajmowaną przez urządzenia zaplecza budowy.
- 1.4.12. prawie do dysponowania nieruchomością na cele budowlane - należy przez to rozumieć tytuł prawny wynikający z prawa własności, użytkowania wieczystego, zarządu, ograniczonego prawa rzeczowego albo stosunku zobowiązaniowego, przewidującego uprawnienia do wykonywania robót budowlanych.
- 1.4.13. pozwoleniu na budowę - należy przez to rozumieć decyzję administracyjną zezwalającą na rozpoczęcie i prowadzenie budowy lub wykonywanie robót budowlanych innych niż budowa obiektu budowlanego.
- 1.4.14. dokumentacji budowy - należy przez to rozumieć pozwolenie na budowę wraz z załączonym projektem budowlanym, dziennik budowy, protokoły odbiorów częściowych i końcowych, w miarę potrzeby, rysunki i opisy służące realizacji obiektu, operaty geodezyjne i książkę obmiarów, a w przypadku realizacji obiektów metodą montażu - także dziennik montażu.
- 1.4.15. dokumentacji powykonawczej - należy przez to rozumieć dokumentację budowy z naniesionymi zmianami dokonanymi w toku wykonywania robót oraz geodezyjnymi pomiarami powykonawczymi.
- 1.4.16. terenie zamkniętym - należy przez to rozumieć teren zamknięty, o którym mowa w przepisach prawa geodezyjnego i kartograficznego:
- a) obronności lub bezpieczeństwa państwa, będący w dyspozycji jednostek organizacyjnych podległych Ministrowi Obrony Narodowej, Ministrowi Spraw Wewnętrznych i Administracji oraz Ministrowi Spraw Zagranicznych,
 - b) bezpośredniego wydobywania kopaliny ze złoża, będący w dyspozycji zakładu górniczego.
- 1.4.17. aprobacie technicznej - należy przez to rozumieć pozytywną ocenę techniczną wyrobu, stwierdzającą jego przydatność do stosowania w budownictwie.
- 1.4.18. właściwym organie - należy przez to rozumieć organ nadzoru architektoniczno-budowlanego lub organ specjalistycznego nadzoru budowlanego, stosownie do ich właściwości określonych w rozdziale 8.
- 1.4.19. wyrobie budowlanym - należy przez to rozumieć wyrób w rozumieniu przepisów o ocenie zgodności, wytworzony w celu wbudowania, wmontowania, zainstalowania lub zastosowania w sposób trwały w obiekcie budowlanym, wprowadzany do obrotu jako wyrób pojedynczy lub jako zestaw wyborów do stosowania we wzajemnym połączeniu stanowiącym integralną całość

użytkową.

- 1.4.20. organie samorządu zawodowego - należy przez to rozumieć organy określone w ustawie z dnia 15 grudnia 2000 r. o samorządach zawodowych architektów, inżynierów budownictwa oraz urbanistów (Dz. U. z 2001 r. Nr 5, poz. 42 z późn. zm.).
- 1.4.21. obszarze oddziaływania obiektu - należy przez to rozumieć teren wyznaczony w otoczeniu budowlanym na podstawie przepisów odrębnych, wprowadzających związane z tym obiektem ograniczenia w zagospodarowaniu tego terenu.
- 1.4.22. opłacie - należy przez to rozumieć kwotę należności wnoszoną przez zobowiązanego za określone ustawą obowiązkowe kontrole dokonywane przez właściwy organ.
- 1.4.23. drodze tymczasowej (montażowej) - należy przez to rozumieć drogę specjalnie przygotowaną, przeznaczoną do ruchu pojazdów obsługujących roboty budowlane na czas ich wykonywania, przewidzianą do usunięcia po ich zakończeniu.
- 1.4.24. dzienniku budowy - należy przez to rozumieć dziennik wydany przez właściwy organ zgodnie z obowiązującymi przepisami, stanowiący urzędowy dokument przebiegu robót budowlanych oraz zdarzeń i okoliczności zachodzących w czasie wykonywania robót.
- 1.4.25. kierownika budowy - osoba wyznaczona przez Wykonawcę robót, upoważniona do kierowania robotami i do występowania w jego imieniu w sprawach realizacji kontraktu, ponosząca ustawową odpowiedzialność za prowadzoną budowę.
- 1.4.26. rejestrze obmiarów - należy przez to rozumieć - akceptowaną przez Inspektora nadzoru książkę z ponumerowanymi stronami, służącą do wpisywania przez Wykonawcę obmiaru dokonanych robót w formie wycień, szkiców i ewentualnie dodatkowych załączników. Wpisy w rejestrze obmiarów podlegają potwierdzeniu przez Inspektora nadzoru budowlanego.
- 1.4.27. laboratorium - należy przez to rozumieć laboratorium jednostki naukowej, zamawiającego, wykonawcy lub inne laboratorium badawcze zaakceptowane przez Zamawiającego, niezbędne do przeprowadzania niezbędnych badań i prób związanych z oceną jakości stosowanych wyrobów budowlanych oraz rodzajów prowadzonych robót.
- 1.4.28. materiałach - należy przez to rozumieć wszelkie materiały naturalne i wytwarzane jak również różne tworzywa i wyroby niezbędne do wykonania robót, zgodnie z dokumentacją projektową i specyfikacjami technicznymi zaakceptowane przez Inspektora nadzoru.
- 1.4.29. odpowiedniej zgodności - należy przez to rozumieć zgodność wykonanych robót dopuszczalnymi tolerancjami, a jeśli granice tolerancji nie zostały określone - z przeciętnymi tolerancjami przyjmowanymi zwyczajowo dla danego rodzaju robót budowlanych.
- 1.4.30. poleceniu Inspektora nadzoru - należy przez to rozumieć wszelkie polecenia przekazane Wykonawcy przez Inspektora nadzoru w formie pisemnej dotyczące sposobu realizacji robót lub innych spraw związanych z prowadzeniem budowy.
- 1.4.31. projektancie - należy przez to rozumieć uprawnioną osobę prawną lub fizyczną będącą autorem dokumentacji projektowej.
- 1.4.32. rekultywacji - należy przez to rozumieć roboty mające na celu uporządkowanie i przywrócenie pierwotnych funkcji terenu naruszonego w czasie realizacji budowy lub robót budowlanych.
- 1.4.33. części obiektu lub etapie wykonania - należy przez to rozumieć część obiektu budowlanego zdolną do spełniania przewidywanych funkcji techniczno-użytkowych i możliwą do odebrania i przekazania do eksploatacji.
- 1.4.34. ustaleniach technicznych - należy przez to rozumieć ustalenia podane w normach, aprobatkach technicznych i szczegółowych specyfikacjach technicznych.
- 1.4.35. grupach, klasach, kategoriach robót - należy przez to rozumieć grupy, klasy, kategorie określone w rozporządzeniu nr 2195/2002 z dnia 5 listopada 2002 r. w sprawie Wspólnego Słownika Zamówień (Dz. Urz. L 340 z 16.12.2002 r., z późn. zm.).
- 1.4.36. inspektorze nadzoru inwestorskiego - osoba posiadająca odpowiednie wykształcenie techniczne i praktykę zawodową oraz uprawnienia budowlane, wykonująca samodzielne funkcje techniczne w budownictwie, której inwestor powierza nadzór nad budową obiektu budowlanego. Reprezentuje on interesy inwestora na budowie i wykonuje bieżącą kontrolę jakości i ilości wykonanych robót, bierze udział w sprawdzianach i odbiorach robót zakrywanych i zanikających, badaniu i odbiorze instalacji oraz urządzeń technicznych, jak również przy odbiorze gotowego obiektu.
- 1.4.37. instrukcji technicznej obsługi (eksploatacji) - opracowana przez projektanta lub dostawcę urządzeń technicznych i maszyn, określająca rodzaje i kolejność lub współzależność czynności obsługi, przeglądów i zabiegów konserwacyjnych, warunkujących ich efektywne i bezpieczne

użytkowanie. Instrukcja techniczna obsługi (eksploatacji) jest również składnikiem dokumentacji powykonawczej obiektu budowlanego.

- 1.4.38. istotnych wymaganiach - oznaczają wymagania dotyczące bezpieczeństwa, zdrowia i pewnych innych aspektów interesu wspólnego, jakie mają spełniać roboty budowlane.
- 1.4.39. normach europejskich - oznaczają normy przyjęte przez Europejski Komitet Standaryzacji (CEN) oraz Europejski Komitet Standaryzacji elektrotechnicznej (CENELEC) jako „standardy europejskie (EN)” lub „dokumenty harmonizacyjne (HD)”, zgodnie z ogólnymi zasadami działania tych organizacji.
- 1.4.40. przedmiarze robót - to zestawienie przewidzianych do wykonania robót podstawowych w kolejności technologicznej ich wykonania, ze szczegółowym opisem lub wskazaniem podstaw ustalających szczegółowy opis, oraz wskazanie *szczegółowych specyfikacji technicznych wykonania i odbioru robót budowlanych*, z wyliczeniem i zestawieniem ilości jednostek przedmiarowych robót podstawowych.
- 1.4.41. robocie podstawowej - minimalny zakres prac, które po wykonaniu są możliwe do odebrania pod względem ilości i wymogów jakościowych oraz uwzględniają przyjęty stopień scalenia robót.
- 1.4.42. Wspólnym Słowniku Zamówień - jest systemem klasyfikacji produktów, usług i robót budowlanych, stworzonych na potrzeby zamówień publicznych. Składa się ze słownika głównego oraz słownika uzupełniającego. Obowiązuje we wszystkich krajach Unii Europejskiej. Zgodnie z postanowieniami rozporządzenia 2151/2003, stosowanie kodów CPV do określania przedmiotu zamówienia przez zamawiających z ówczesnych Państw Członkowskich UE stało się obowiązkowe z dniem 20 grudnia 2003 r.
Polskie Prawo zamówień publicznych przewidziało obowiązek stosowania klasyfikacji CPV począwszy od dnia akcesji Polski do UE, tzn. od 1 maja 2004 r.
- 1.4.43. Zarządzającym realizacją umowy - jest to osoba prawna lub fizyczna określona w istotnych postanowieniach umowy, zwana dalej zarządzającym, wyznaczona przez zamawiającego, upoważniona do nadzorowania realizacji robót i administrowania umową w zakresie określonym w udzielenym pełnomocnictwie (zarządzający realizacją nie jest obecnie prawnie określony w przepisach).

1.5. Ogólne wymagania dotyczące robót

Wykonawca robót jest odpowiedzialny za jakość ich wykonania oraz za ich zgodność z dokumentacją projektową, ST i poleceniami Inspektora nadzoru.

1.5.1. Przekazanie terenu budowy

Zamawiający, w terminie określonym w dokumentach umowy przekaże Wykonawcy teren budowy wraz ze wszystkimi wymaganymi uzgodnieniami prawnymi i administracyjnymi, poda lokalizację i współrzędne punktów głównych obiektu oraz reperów, przekaże dziennik budowy oraz dwa egzemplarze dokumentacji projektowej i dwa komplety ST.

Na Wykonawcy spoczywa odpowiedzialność za ochronę przekazanych mu punktów pomiarowych do chwili odbioru końcowego robót. Uszkodzone lub zniszczone punkty pomiarowe Wykonawca odtworzy i utrwali na własny koszt.

1.5.2. Dokumentacja projektowa

Przekazana dokumentacja projektowa ma zawierać opis, część graficzną, obliczenia i dokumenty, zgodne z wykazem podanym w szczegółowych warunkach umowy, uwzględniającym podział na dokumentację projektową:

- dostarczoną przez Zamawiającego,
- sporządzoną przez Wykonawcę.

1.5.3. Zgodność robót z dokumentacją projektową i ST

Dokumentacja projektowa, ST oraz dodatkowe dokumenty przekazane Wykonawcy przez Inspektora nadzoru stanowią załączniki do umowy, a wymagania wyszczególnione w choćby jednym z nich są obowiązujące dla Wykonawcy tak, jakby zawarte były w całej dokumentacji.

W przypadku rozbieżności w ustaleniach poszczególnych dokumentów obowiązuje kolejność ich ważności wymieniona w „Ogólnych warunkach umowy”.

Wykonawca nie może wykorzystywać błędów lub opuszczeń w dokumentach kontraktowych, a o ich wykryciu winien natychmiast powiadomić Inspektora nadzoru, który dokona odpowiednich zmian i poprawek.

W przypadku stwierdzenia ewentualnych rozbieżności podane na rysunku wielkości liczbowe wymiarów są ważniejsze od odczytu ze skali rysunków.

Wszystkie wykonane roboty i dostarczone materiały mają być zgodne z dokumentacją projektową i ST.

Wielkości określone w dokumentacji projektowej i w ST będą uważane za wartości docelowe, od których dopuszczalne są odchylenia w ramach określonego przedziału tolerancji. Cechy materiałów i elementów budowli muszą być jednorodne i wykazywać zgodność z określonymi wymaganiami, a rozrzuty tych cech nie mogą przekraczać dopuszczalnego przedziału tolerancji.

W przypadku, gdy dostarczane materiały lub wykonane roboty nie będą zgodne z dokumentacją projektową lub ST i mają wpływ na niezadowalającą jakość elementu budowli, to takie materiały zostaną zastąpione innymi, a elementy budowli rozebrane i wykonane ponownie na koszt wykonawcy.

1.5.4. Zabezpieczenie terenu budowy

Wykonawca jest zobowiązany do zabezpieczenia terenu budowy w okresie trwania realizacji kontraktu aż do zakończenia i odbioru ostatecznego robót. Wykonawca dostarczy, zainstaluje i będzie utrzymywać tymczasowe urządzenia zabezpieczające, w tym: ogrodzenia, poręcze, oświetlenie, sygnały i znaki ostrzegawcze, dozorców, wszelkie inne środki niezbędne do ochrony robót, wygody społeczności i innych.

Koszt zabezpieczenia terenu budowy nie podlega odrębnej zapłacie i przyjmuje się, że jest włączony w cenę umowną.

1.5.5. Ochrona środowiska w czasie wykonywania robót

Wykonawca ma obowiązek znać i stosować w czasie prowadzenia robót wszelkie przepisy dotyczące ochrony środowiska naturalnego.

W okresie trwania budowy i wykonywania robót wykończeniowych Wykonawca będzie:

- a) utrzymywać teren budowy i wykopy w stanie bez wody stojącej,
- a) podejmować wszelkie konieczne kroki mające na celu stosowanie się do przepisów i norm dotyczących ochrony środowiska na terenie i wokół terenu budowy oraz będzie unikać uszkodzeń lub uciążliwości dla osób lub własności społecznej, a wynikających ze skażenia, hałasu lub innych przyczyn powstałych w następstwie jego sposobu działania.

Stosując się do tych wymagań, Wykonawca będzie miał szczególny wzgląd na:

- 1) lokalizację baz, warsztatów, magazynów, składowisk, ukopów i dróg dojazdowych,
- 2) środki ostrożności i zabezpieczenia przed:
 - a) zanieczyszczeniem zbiorników i cieków wodnych pyłami lub substancjami toksycznymi,
 - b) zanieczyszczeniem powietrza pyłami i gazami,
 - c) możliwością powstania pożaru.

1.5.6. Ochrona przeciwpożarowa

Wykonawca będzie przestrzegać przepisy ochrony przeciwpożarowej.

Wykonawca będzie utrzymywać sprawny sprzęt przeciwpożarowy, wymagany odpowiednimi przepisami, na terenie baz produkcyjnych, w pomieszczeniach biurowych, mieszkalnych i magazynowych oraz w maszynach i pojazdach.

Materiały łatwopalne będą składowane w sposób zgodny z odpowiednimi przepisami i zabezpieczone przed dostępem osób trzecich.

Wykonawca będzie odpowiedzialny za wszelkie straty spowodowane pożarem wywołanym jako rezultat realizacji robót albo przez personel wykonawcy.

1.5.7. Ochrona własności publicznej i prywatnej

Wykonawca odpowiada za ochronę instalacji i urządzeń zlokalizowanych na powierzchni terenu i pod jego poziomem, takie jak rurociągi, kable itp. Wykonawca zapewni właściwe oznaczenie i zabezpieczenie przed uszkodzeniem tych instalacji i urządzeń w czasie trwania budowy.

O fakcie przypadkowego uszkodzenia tych instalacji Wykonawca bezzwłocznie powiadomi Inspektora nadzoru i zainteresowanych użytkowników oraz będzie z nimi współpracował, dostarczając wszelkiej pomocy potrzebnej przy dokonywaniu napraw. Wykonawca będzie odpowiadać za wszelkie spowodowane przez jego działania uszkodzenia instalacji na powierzchni ziemi i urządzeń podziemnych wykazanych w dokumentach dostarczonych mu przez Zamawiającego.

1.5.8. Ograniczenie obciążeń osi pojazdów

Wykonawca stosować się będzie do ustawowych ograniczeń obciążenia na oś przy transporcie gruntu, materiałów i wyposażenia na i z terenu robót. Uzyska on wszelkie niezbędne zezwolenia od władz co do przewozu nietypowych wagowo ładunków i w sposób ciągły będzie o każdym takim przewozie powiadamiał Inspektora nadzoru. Pojazdy i ładunki powodujące nadmierne obciążenie osiowe nie będą dopuszczone na świeżo ukończony fragment budowy w obrębie terenu budowy i wykonawca będzie odpowiadał za naprawę wszelkich robót w ten sposób uszkodzonych, zgodnie z poleceniami Inspektora nadzoru.

1.5.9. Bezpieczeństwo i higiena pracy

Podczas realizacji robót wykonawca będzie przestrzegać przepisów dotyczących bezpieczeństwa i higieny pracy.

W szczególności wykonawca ma obowiązek zadbać, aby personel nie wykonywał pracy w warunkach niebezpiecznych, szkodliwych dla zdrowia oraz nie spełniających odpowiednich wymagań sanitarnych.

Wykonawca zapewni i będzie utrzymywał wszelkie urządzenia zabezpieczające, socjalne oraz sprzęt i odpowiednią odzież dla ochrony życia i zdrowia osób zatrudnionych na budowie.

Uznaje się, że wszelkie koszty związane z wypełnieniem wymagań określonych powyżej nie podlegają odrębnej zapłacie i są uwzględnione w cenie umownej.

1.5.10. Ochrona i utrzymanie robót

Wykonawca będzie odpowiedzialny za ochronę robót i za wszelkie materiały i urządzenia używane do robót od daty rozpoczęcia do daty odbioru ostatecznego.

1.5.11. Stosowanie się do prawa i innych przepisów

Wykonawca zobowiązany jest znać wszelkie przepisy wydane przez organy administracji państwowej i samorządowej, które są w jakikolwiek sposób związane z robotami i będzie w pełni odpowiedzialny za przestrzeganie tych praw, przepisów i wytycznych podczas prowadzenia robót. Np. rozporządzenie Ministra Infrastruktury z dnia 6 lutego 2003 r. w sprawie bezpieczeństwa i higieny pracy podczas wykonywania robót budowlanych (Dz. U. z dn. 19.03.2003 r. Nr 47, poz. 401) oraz Ministra Pracy i Polityki Socjalnej z dnia 26 września 1997 r. w sprawie ogólnych przepisów bezpieczeństwa i higieny pracy (Dz. U. Nr 169 poz. 1650).

Wykonawca będzie przestrzegać praw patentowych i będzie w pełni odpowiedzialny za wypełnienie wszelkich wymagań prawnych odnośnie wykorzystania opatentowanych urządzeń lub metod i w sposób ciągły będzie informować Inspektora nadzoru o swoich działaniach, przedstawiając kopie zezwoleń i inne odnośne dokumenty.

2. MATERIAŁY

2.1. Źródła uzyskania materiałów do elementów konstrukcyjnych

Wykonawca przedstawi Inspektorowi nadzoru szczegółowe informacje dotyczące, zamawiania lub wydobywania materiałów i odpowiednie aprobaty techniczne lub świadectwa badań laboratoryjnych oraz próbki do zatwierdzenia przez Inspektora nadzoru.

Wykonawca zobowiązany jest do prowadzenia ciągłych badań określonych w ST w celu udokumentowania, że materiały uzyskane z dopuszczalnego źródła spełniają wymagania ST w czasie postępu robót.

Pozostałe materiały budowlane powinny spełniać wymagania jakościowe określone Polskimi Normami, aprobatami technicznymi, o których mowa w Szczegółowych Specyfikacjach Technicznych (ST).

2.2. Pozyskiwanie masowych materiałów pochodzenia miejscowego

Wykonawca odpowiada za uzyskanie pozwoleń od właścicieli i odnośnych władz na pozyskanie materiałów z jakichkolwiek źródeł miejscowych, włączając w to źródła wskazane przez Zamawiającego i jest zobowiązany dostarczyć Inspektorowi nadzoru wymagane dokumenty przed rozpoczęciem eksploatacji złoża.

Wykonawca przedstawi dokumentację zawierającą raporty z badań terenowych i laboratoryjnych oraz proponowaną przez siebie metodę wydobywania i selekcji do zatwierdzenia Inspektorowi nadzoru.

Wykonawca ponosi odpowiedzialność za spełnienie wymagań ilościowych i jakościowych materiałów z jakiegokolwiek złoża.

Wykonawca poniesie wszystkie koszty, a w tym: opłaty, wynagrodzenia i jakiegokolwiek inne koszty związane z dostarczeniem materiałów do robót, chyba że postanowienia ogólne lub szczegółowe warunków umowy stanowią inaczej.

Humus i nadkład czasowo zdjęte z terenu wykopów, ukopów i miejsc pozyskania piasku i żwiru będą formowane w hałdy i wykorzystywane przy zasypce i rekultywacji terenu po ukończeniu robót.

Wszystkie odpowiednie materiały pozyskane z wykopów na terenie budowy lub z innych miejsc wskazanych w dokumentach umowy będą wykorzystane do robót lub odwiezione na odkład odpowiednio do wymagań umowy lub wskazań Inspektora nadzoru.

Eksploatacja źródeł materiałów będzie zgodna z wszelkimi regulacjami prawnymi obowiązującymi na danym obszarze.

2.3. Materiały nie odpowiadające wymaganiom jakościowym

Materiały nie odpowiadające wymaganiom jakościowym zostaną przez Wykonawcę wywiezione z terenu budowy, bądź złożone w miejscu wskazanym przez Inspektora nadzoru.

Każdy rodzaj robót, w którym znajdują się nie zbadane i nie zaakceptowane materiały, Wykonawca wykonuje na własne ryzyko, licząc się z jego nieprzyjęciem i niezapłaceniem.

2.4. Przechowywanie i składowanie materiałów

Wykonawca zapewni, aby tymczasowo składowane materiały, do czasu gdy będą one potrzebne do robót, były zabezpieczone przed zanieczyszczeniem, zachowały swoją jakość i właściwość do robót i były dostępne do kontroli przez Inspektora nadzoru.

Miejsca czasowego składowania materiałów będą zlokalizowane w obrębie terenu budowy w miejscach uzgodnionych z Inspektorem nadzoru.

2.5. Wariantowe stosowanie materiałów

Jeśli dokumentacja projektowa lub ST przewidują możliwość zastosowania różnych rodzajów materiałów do wykonywania poszczególnych elementów robót Wykonawca powiadomi Inspektora nadzoru o zamiarze zastosowania konkretnego rodzaju materiału. Wybrany i zaakceptowany rodzaj materiału nie może być później zamieniany bez zgody Inspektora nadzoru.

3. SPRZĘT

Wykonawca jest zobowiązany do używania jedynie takiego sprzętu, który nie spowoduje niekorzystnego wpływu na jakość wykonywanych robót. Sprzęt używany do robót powinien być zgodny z ofertą Wykonawcy i powinien odpowiadać pod względem typów i ilości wskazaniom zawartym w ST, programie zapewnienia jakości lub projekcie organizacji robót, zaakceptowanym przez Inspektora nadzoru.

Liczba i wydajność sprzętu będzie gwarantować przeprowadzenie robót, zgodnie z zasadami określonymi w dokumentacji projektowej, ST i wskazaniach Inspektora nadzoru w terminie przewidzianym umową.

Sprzęt będący własnością Wykonawcy lub wynajęty do wykonania robót ma być utrzymywany w dobrym stanie i gotowości do pracy. Będzie spełniał normy ochrony środowiska i przepisy dotyczące jego użytkowania.

Wykonawca dostarczy Inspektorowi nadzoru kopie dokumentów potwierdzających dopuszczenie sprzętu do użytkowania, tam gdzie jest to wymagane przepisami.

Jeżeli dokumentacja projektowa lub ST przewidują możliwość wariantowego użycia sprzętu przy wykonywanych robotach, wykonawca powiadomi Inspektora nadzoru o swoim zamiarze wyboru i

uzyska jego akceptację przed użyciem sprzętu. Wybrany sprzęt, po akceptacji Inspektora nadzoru, nie może być później zmieniany bez jego zgody.

4. TRANSPORT

4.1. Ogólne wymagania dotyczące transportu

Wykonawca jest zobowiązany do stosowania jedynie takich środków transportu, które nie wpłyną niekorzystnie na jakość wykonywanych robót i właściwości przewożonych materiałów.

Liczba środków transportu będzie zapewniać prowadzenie robót zgodnie z zasadami określonymi w dokumentacji projektowej, ST i wskazaniach Inspektora nadzoru w terminie przewidzianym w umowie.

4.2. Wymagania dotyczące przewozu po drogach publicznych

Przy ruchu na drogach publicznych pojazdy będą spełniać wymagania dotyczące przepisów ruchu drogowego w odniesieniu do dopuszczalnych obciążeń na osie i innych parametrów technicznych. Środki transportu nie odpowiadające warunkom dopuszczalnych obciążeń na osie mogą być dopuszczone przez właściwy zarząd drogi pod warunkiem przywrócenia stanu pierwotnego użytkowanych odcinków dróg na koszt Wykonawcy.

Wykonawca będzie usuwać na bieżąco, na własny koszt, wszelkie zanieczyszczenia spowodowane jego pojazdami na drogach publicznych oraz dojazdach do terenu budowy.

5. WYKONANIE ROBÓT

5.1. Przed rozpoczęciem robót wykonawca opracuje:

- projekt zagospodarowania placu budowy, który powinien składać się z części opisowej i graficznej,
- plan bezpieczeństwa i ochrony zdrowia (plan bioz),
- projekt organizacji budowy,
- projekt technologii i organizacji montażu (dla obiektów prefabrykowanych lub elementów konstrukcyjnych o większych gabarytach lub masie).

5.2. Wykonawca jest odpowiedzialny za prowadzenie robót zgodnie z umową lub kontraktem oraz za jakość zastosowanych materiałów i wykonywanych robót, za ich zgodność z dokumentacją projektową, wymaganiami ST, PZJ, projektu projektem organizacji robót oraz poleceniami Inspektora nadzoru.

5.2.1. Wykonawca ponosi odpowiedzialność za pełną obsługę geodezyjną przy wykonywaniu wszystkich elementów robót określonych w dokumentacji projektowej lub przekazanych na piśmie przez Inspektora nadzoru.

5.2.2. Następstwa jakiegokolwiek błędu spowodowanego przez Wykonawcę w wytyczeniu i wykonywaniu robót zostaną, jeśli wymagać tego będzie Inspektor nadzoru, poprawione przez Wykonawcę na własny koszt.

5.2.3. Decyzje Inspektora nadzoru dotyczące akceptacji lub odrzucenia materiałów i elementów robót będą oparte na wymaganiach sformułowanych w dokumentach umowy, dokumentacji projektowej i w ST, a także w normach i wytycznych.

5.2.4. Polecenia Inspektora nadzoru dotyczące realizacji robót będą wykonywane przez Wykonawcę nie później niż w czasie przez niego wyznaczonym, pod groźbą wstrzymania robót. Skutki finansowe z tytułu wstrzymania robót w takiej sytuacji ponosi Wykonawca.

6. KONTROLA JAKOŚCI ROBÓT

6.1. Program zapewnienia jakości

Do obowiązków Wykonawcy należy opracowanie i przedstawienie do zaakceptowania przez Inspektora nadzoru programu zapewnienia jakości (PZJ), w którym przedstawi on zamierzony sposób wykonania robót, możliwości techniczne, kadrowe i organizacyjne gwarantujące wykonanie robót zgodnie z dokumentacją projektową, ST.

Program zapewnienia jakości winien zawierać:

- organizację wykonania robót, w tym termin i sposób prowadzenia robót,
- organizację ruchu na budowie wraz z oznakowaniem robót,
- plan bezpieczeństwa i ochrony zdrowia,
- wykaz zespołów roboczych, ich kwalifikacje i przygotowanie praktyczne,
- wykaz osób odpowiedzialnych za jakość i terminowość wykonania poszczególnych elementów robót,
- system (sposób i procedurę) proponowanej kontroli i sterowania jakością wykonywanych robót,
 - wyposażenie w sprzęt i urządzenia do pomiarów i kontroli (opis laboratorium własnego lub laboratorium, któremu Wykonawca zamierza zlecić prowadzenie badań),
 - sposób oraz formę gromadzenia wyników badań laboratoryjnych, zapis pomiarów, a także wyciąganych wniosków i zastosowanych korekt w procesie technologicznym, proponowany sposób i formę przekazywania tych informacji Inspektorowi nadzoru,
 - wykaz maszyn i urządzeń stosowanych na budowie z ich parametrami technicznymi oraz wyposażeniem w mechanizmy do sterowania i urządzenia pomiarowo-kontrolne,
 - rodzaje i ilość środków transportu oraz urządzeń do magazynowania i załadunku materiałów, spoiw, lepiszczy, kruszyw itp.,
 - sposób i procedurę pomiarów i badań (rodzaj i częstotliwość, pobieranie próbek, legalizacja i sprawdzanie urządzeń itp.) prowadzonych podczas dostaw materiałów, wytwarzania mieszanek i wykonywania poszczególnych elementów robót.

6.2. Zasady kontroli jakości robót

Wykonawca jest odpowiedzialny za pełną kontrolę jakości robót i stosowanych materiałów. Wykonawca zapewni odpowiedni system kontroli, włączając w to personel, laboratorium, sprzęt, zaopatrzenie i wszystkie urządzenia niezbędne do pobierania próbek i badań materiałów oraz robót.

Wykonawca będzie przeprowadzać pomiary i badania materiałów oraz robót z częstotliwością zapewniającą stwierdzenie, że roboty wykonano zgodnie z wymaganiami zawartymi w dokumentacji projektowej i ST.

Minimalne wymagania co do zakresu badań i ich częstotliwości są określone w ST. W przypadku, gdy nie zostały one tam określone, Inspektor nadzoru ustali jaki zakres kontroli jest konieczny, aby zapewnić wykonanie robót zgodnie z umową.

Inspektor nadzoru będzie mieć nieograniczony dostęp do pomieszczeń laboratoryjnych Wykonawcy w celu ich inspekcji.

Inspektor nadzoru będzie przekazywać Wykonawcy pisemne informacje o jakichkolwiek niedociągnięciach dotyczących urządzeń laboratoryjnych, sprzętu, zaopatrzenia laboratorium, pracy personelu lub metod badawczych. Jeżeli niedociągnięcia te będą tak poważne, że mogą wpłynąć ujemnie na wyniki badań, Inspektor nadzoru natychmiast wstrzyma użycie do robót badanych materiałów i dopuści je do użytku dopiero wtedy, gdy niedociągnięcia w pracy laboratorium Wykonawcy zostaną usunięte i stwierdzona zostanie odpowiednia jakość tych materiałów.

Wszystkie koszty związane z organizowaniem i prowadzeniem badań materiałów i robót ponosi Wykonawca.

6.3. Pobieranie próbek

Próbki będą pobierane losowo. Zaleca się stosowanie statystycznych metod pobierania próbek, opartych na zasadzie, że wszystkie jednostkowe elementy produkcji mogą być z jednakowym prawdopodobieństwem wytypowane do badań.

Inspektor nadzoru będzie mieć zapewnioną możliwość udziału w pobieraniu próbek. Na zlecenie Inspektora nadzoru Wykonawca będzie przeprowadzać dodatkowe badania tych materiałów, które budzą wątpliwości co do jakości, o ile kwestionowane materiały nie zostaną przez Wykonawcę usunięte lub ulepszone z własnej woli. Koszty tych dodatkowych badań pokrywa Wykonawca tylko w przypadku stwierdzenia usterek; w przeciwnym przypadku koszty te pokrywa Zamawiający.

Pojemniki do pobierania próbek będą dostarczone przez Wykonawcę i zatwierdzone przez Inspektora nadzoru. Próbkę dostarczone przez Wykonawcę do badań będą odpowiednio opisane i oznakowane, w sposób zaakceptowany przez Inspektora nadzoru.

6.4 Badania i pomiary

Wszystkie badania i pomiary będą przeprowadzone zgodnie z wymaganiami norm. W przypadku, gdy normy nie obejmują jakiegokolwiek badania wymaganego w ST, stosować można wytyczne krajowe, albo inne procedury, zaakceptowane przez Inspektora nadzoru.

Przed przystąpieniem do pomiarów lub badań, Wykonawca powiadomi Inspektora nadzoru o rodzaju, miejscu i terminie pomiaru lub badania. Po wykonaniu pomiaru lub badania, Wykonawca przedstawi na piśmie ich wyniki do akceptacji Inspektora nadzoru.

6.5. Raporty z badań

Wykonawca będzie przekazywać Inspektorowi nadzoru kopie raportów z wynikami badań jak najszybciej, nie później jednak niż w terminie określonym w programie zapewnienia jakości.

Wyniki badań (kopie) będą przekazywane Inspektorowi nadzoru na formularzach według dostarczonego przez niego wzoru lub innych, przez niego zaakceptowanych.

6.6. Badania prowadzone przez Inspektora nadzoru

Dla celów kontroli jakości i zatwierdzenia, Inspektor nadzoru uprawniony jest do dokonywania kontroli, pobierania próbek i badania materiałów u źródła ich wytwarzania. Do umożliwienia jemu kontroli zapewniona będzie wszelka potrzebna do tego pomoc ze strony Wykonawcy i producenta materiałów.

Inspektor nadzoru, po uprzedniej weryfikacji systemu kontroli robót prowadzonego przez Wykonawcę, będzie oceniać zgodność materiałów i robót z wymaganiami ST na podstawie wyników badań dostarczonych przez Wykonawcę.

Inspektor nadzoru może pobierać próbki materiałów i prowadzić badania niezależnie od Wykonawcy, na swój koszt. Jeżeli wyniki tych badań wykażą, że raporty Wykonawcy są niewiarygodne, to Inspektor nadzoru poleci Wykonawcy lub zleci niezależnemu laboratorium przeprowadzenie powtórnych lub dodatkowych badań, albo oprze się wyłącznie na własnych badaniach przy ocenie zgodności materiałów i robót z dokumentacją projektową i ST. W takim przypadku, całkowite koszty powtórnych lub dodatkowych badań i pobierania próbek poniesione zostaną przez Wykonawcę.

6.7. Certyfikaty i deklaracje

Inspektor nadzoru może dopuścić do użycia tylko te wyroby i materiały, które:

1. posiadają certyfikat na znak bezpieczeństwa wykazujący, że zapewniono zgodność z kryteriami technicznymi określonymi na podstawie Polskich Norm, aprobat technicznych oraz właściwych przepisów i informacji o ich istnieniu zgodnie z rozporządzeniem MSWiA z 1998 r. (Dz. U. 99/98),,
2. posiadają deklarację zgodności lub certyfikat zgodności z:
3. Polską Normą lub
4. aprobatą techniczną, w przypadku wyrobów, dla których nie ustanowiono Polskiej Normy, jeżeli nie są objęte certyfikacją określoną w pkt. 1 i które spełniają wymogi ST.
5. znajdują się w wykazie wyrobów, o którym mowa w rozporządzeniu MSWiA z 1998 r. (Dz. U. 98/99).

W przypadku materiałów, dla których ww. dokumenty są wymagane przez ST, każda ich partia dostarczona do robót będzie posiadać te dokumenty, określające w sposób jedno-znaczący jej cechy. Jakiegokolwiek materiały, które nie spełniają tych wymagań będą odrzucone.

6.8. Dokumenty budowy

[1] Dziennik budowy

Dziennik budowy jest wymagany dokumentem urzędowym obowiązującym Zamawiającego i Wykonawcę w okresie od przekazania wykonawcy terenu budowy do końca okresu gwarancyjnego. Prowadzenie dziennika budowy zgodnie z § 45 ustawy Prawo budowlane spoczywa na kierowniku budowy.

Zapisy w dzienniku budowy będą dokonywane na bieżąco i będą dotyczyć przebiegu robót, stanu bezpieczeństwa ludzi i mienia oraz technicznej strony budowy.

Zapisy będą czytelne, dokonane trwałą techniką, w porządku chronologicznym, bezpośrednio jeden pod drugim, bez przerw.

Załączone do dziennika budowy protokoły i inne dokumenty będą oznaczone kolejnym numerem załącznika i opatrzone datą i podpisem Wykonawcy i Inspektora nadzoru.

Do dziennika budowy należy wpisywać w szczególności:

- datę przekazania Wykonawcy terenu budowy,
- datę przekazania przez Zamawiającego dokumentacji projektowej,
- uzgodnienie przez Inspektora nadzoru programu zapewnienia jakości i harmonogramów robót,
- terminy rozpoczęcia i zakończenia poszczególnych elementów robót,
- przebieg robót, trudności i przeszkody w ich prowadzeniu, okresy i przyczyny przerw w robotach,
- uwagi i polecenia Inspektora nadzoru,
- daty zarządzenia wstrzymania robót, z podaniem powodu,
- zgłoszenia i daty odbiorów robót zanikających i ulegających zakryciu, częściowych i ostatecznych odbiorów robót,
- wyjaśnienia, uwagi i propozycje Wykonawcy,
- stan pogody i temperaturę powietrza w okresie wykonywania robót podlegających ograniczeniom lub wymaganiom w związku z warunkami klimatycznymi,
- zgodność rzeczywistych warunków geotechnicznych z ich opisem w dokumentacji projektowej,
- dane dotyczące czynności geodezyjnych (pomiarowych) dokonywanych przed i w trakcie wykonywania robót,
- dane dotyczące sposobu wykonywania zabezpieczenia robót,
- dane dotyczące jakości materiałów, pobierania próbek oraz wyniki przeprowadzonych badań z podaniem kto je przeprowadzał,
- wyniki prób poszczególnych elementów budowli z podaniem kto je przeprowadzał,
- inne istotne informacje o przebiegu robót.

Propozycje, uwagi i wyjaśnienia Wykonawcy, wpisane do dziennika budowy będą przedłożone Inspektorowi nadzoru do ustosunkowania się.

Decyzje Inspektora nadzoru wpisane do dziennika budowy Wykonawca podpisuje z zaznaczeniem ich przyjęcia lub zajęciem stanowiska.

Wpis projektanta do dziennika budowy obliguje Inspektora nadzoru do ustosunkowania się. Projektant nie jest jednak stroną umowy i nie ma uprawnień do wydawania poleceń Wykonawcy robót.

[2] Książka obmiarów

Książka obmiarów stanowi dokument pozwalający na rozliczenie faktycznego postępu każdego z elementów robót. Obmiary wykonanych robót przeprowadza się sukcesywnie w jednostkach przyjętych w kosztorysie lub w ST.

[3] Dokumenty laboratoryjne

Dzienniki laboratoryjne, deklaracje zgodności lub certyfikaty zgodności materiałów, orzeczenia o jakości materiałów, recepty robocze i kontrolne wyniki badań Wykonawcy będą gromadzone w

formie uzgodnionej w programie zapewnienia jakości. Dokumenty te stanowią załączniki do odbioru robót. Winny być udostępnione na każde życzenie Inspektora nadzoru.

[4] Pozostałe dokumenty budowy

Do dokumentów budowy zalicza się, oprócz wymienionych w punktach [1]-[3], następujące dokumenty:

- a) pozwolenie na budowę,
- b) protokoły przekazania terenu budowy,
- c) umowy cywilnoprawne z osobami trzecimi,
- d) protokoły odbioru robót,
- e) protokoły z narad i ustaleń,
- f) operaty geodezyjne,
- g) plan bezpieczeństwa i ochrony zdrowia.

[5] Przechowywanie dokumentów budowy

Dokumenty budowy będą przechowywane na terenie budowy w miejscu odpowiednio zabezpieczonym.

Zaginięcie któregokolwiek z dokumentów budowy spowoduje jego natychmiastowe odtworzenie w formie przewidzianej prawem.

Wszelkie dokumenty budowy będą zawsze dostępne dla Inspektora nadzoru i przedstawiane do wglądu na życzenie Zamawiającego.

7. OBMIAR ROBÓT

7.1. Ogólne zasady obmiaru robót

Obmiar robót będzie określać faktyczny zakres wykonywanych robót, zgodnie z dokumentacją projektową i SST, w jednostkach ustalonych w kosztorysie.

Obmiaru robót dokonuje Wykonawca po pisemnym powiadomieniu Inspektora nadzoru o zakresie obmierzanego robót i terminie obmiaru, co najmniej na 3 dni przed tym terminem.

Wyniki obmiaru będą wpisane do książki obmiarów.

Jakikolwiek błąd lub przeoczenie (opuszczenie) w ilości robót podanych w kosztorysie ofertowym lub gdzie indziej w ST nie zwalnia Wykonawcy od obowiązku ukończenia wszystkich robót. Błędne dane zostaną poprawione wg ustaleń Inspektora nadzoru na piśmie. Obmiar gotowych robót będzie przeprowadzony z częstotnością wymaganą do celu miesięcznej płatności na rzecz Wykonawcy lub w innym czasie określonym w umowie.

7.2. Zasady określania ilości robót i materiałów

Zasady określania ilości robót podane są w odpowiednich specyfikacjach technicznych i lub w KNR-ach oraz KNNR-ach.

Jednostki obmiaru powinny być zgodne z jednostkami określonymi w dokumentacji projektowej i kosztorysowej i przedmiarze robót.

7.3. Urządzenia i sprzęt pomiarowy

Wszystkie urządzenia i sprzęt pomiarowy, stosowany w czasie obmiaru robót będą zaakceptowane przez Inspektora nadzoru.

Urządzenia i sprzęt pomiarowy zostaną dostarczone przez Wykonawcę. Jeżeli urządzenia te lub sprzęt wymagają badań atestujących, to Wykonawca będzie posiadać ważne świadectwa legalizacji.

Wszystkie urządzenia pomiarowe będą przez Wykonawcę utrzymywane w dobrym stanie, w całym okresie trwania robót.

7.4. Wagi i zasady wdrażania

Wykonawca dostarczy i zainstaluje urządzenia wagowe odpowiadające odnośnym wymaganiom ST. Będzie utrzymywać to wyposażenie, zapewniając w sposób ciągły zachowanie dokładności wg norm zatwierdzonych przez Inspektora nadzoru.

8. ODBIÓR ROBÓT

8.1. Rodzaje odbiorów robót

W zależności od ustaleń odpowiednich ST, roboty podlegają następującym odbiorom:

- a) odbiorowi robót zanikających i ulegających zakryciu,
- b) odbiorowi przewodów kominowych, instalacji i urządzeń technicznych,
- c) odbiorowi częściowemu,
- d) odbiorowi ostatecznemu (końcowemu),
- e) odbiorowi po upływie okresu rękojmi
- f) odbiorowi pogwarancyjnemu po upływie okresu gwarancji.

8.2. Odbiór robót zanikających i ulegających zakryciu

Odbiór robót zanikających i ulegających zakryciu polega na finalnej ocenie jakości wykonywanych robót oraz ilości tych robót, które w dalszym procesie realizacji ulegną zakryciu.

Odbiór robót zanikających i ulegających zakryciu będzie dokonany w czasie umożliwiającym wykonanie ewentualnych korekt i poprawek bez hamowania ogólnego postępu robót. Odbioru tego dokonuje Inspektor nadzoru.

Gotowość danej części robót do odbioru zgłasza wykonawca wpisem do dziennika budowy i jednoczesnym powiadomieniem Inspektora nadzoru. Odbiór będzie przeprowadzony niezwłocznie, nie później jednak niż w ciągu 3 dni od daty zgłoszenia wpisem do dziennika budowy i powiadomienia o tym fakcie Inspektora nadzoru.

Jakość i ilość robót ulegających zakryciu ocenia Inspektor nadzoru na podstawie dokumentów zawierających komplet wyników badań laboratoryjnych i w oparciu o przeprowadzone pomiary, w konfrontacji z dokumentacją projektową, ST i uprzednimi ustaleniami.

8.3. Odbiór częściowy

Odbiór częściowy polega na ocenie ilości i jakości wykonanych części robót. Odbioru częściowego robót dokonuje się dla zakresu robót określonego w dokumentach umownych wg zasad jak przy odbiorze ostatecznym robót. Odbioru robót dokonuje Inspektor nadzoru.

8.4. Odbiór ostateczny (końcowy)

8.4.1. Zasady odbioru ostatecznego robót

Odbiór ostateczny polega na finalnej ocenie rzeczywistego wykonania robót w odniesieniu do zakresu (ilości) oraz jakości.

Całkowite zakończenie robót oraz gotowość do odbioru ostatecznego będzie stwierdzona przez Wykonawcę wpisem do dziennika budowy.

Odbiór ostateczny robót nastąpi w terminie ustalonym w dokumentach umowy, licząc od dnia

potwierdzenia przez Inspektora nadzoru zakończenia robót i przyjęcia dokumentów, o których mowa w punkcie 8.4.2.

Odbioru ostatecznego robót dokona komisja wyznaczona przez Zamawiającego w obecności Inspektora nadzoru i Wykonawcy. Komisja odbierająca roboty dokona ich oceny jakościowej na podstawie przedłożonych dokumentów, wyników badań i pomiarów, ocenie wizualnej oraz zgodności wykonania robót z dokumentacją projektową i ST.

W toku odbioru ostatecznego robót, komisja zapozna się z realizacją ustaleń przyjętych w trakcie odbiorów robót zanikających i ulegających zakryciu oraz odbiorów częściowych, zwłaszcza w zakresie wykonania robót uzupełniających i robót poprawkowych.

W przypadkach nie wykonania wyznaczonych robót poprawkowych lub robót uzupełniających w poszczególnych elementach konstrukcyjnych i wykończeniowych, komisja przerwie swoje czynności i ustali nowy termin odbioru ostatecznego.

W przypadku stwierdzenia przez komisję, że jakość wykonywanych robót w poszczególnych asortymentach nieznacznie odbiega od wymaganej dokumentacją projektową i ST z uwzględnieniem tolerancji i nie ma większego wpływu na cechy eksploatacyjne obiektu, komisja oceni pomniejszoną wartość wykonywanych robót w stosunku do wymagań przyjętych w dokumentach umowy.

8.4.2. Dokumenty do odbioru ostatecznego (końcowe)

Podstawowym dokumentem jest protokół odbioru ostatecznego robót, sporządzony wg wzoru ustalonego przez Zamawiającego.

Do odbioru ostatecznego Wykonawca jest zobowiązany przygotować następujące dokumenty:

1. dokumentację powykonawczą, tj. dokumentację budowy z naniesionymi zmianami dokonanymi w toku wykonania robót oraz geodezyjnymi pomiarami powykonawczymi,
2. szczegółowe specyfikacje techniczne (podstawowe z dokumentów umowy i ew. uzupełniające lub zamienne),
 1. protokoły odbiorów robót ulegających zakryciu i zanikających,
 2. protokoły odbiorów częściowych,
 3. recepty i ustalenia technologiczne,
 4. dzienniki budowy i książki obmiarów (oryginały),
3. wyniki pomiarów kontrolnych oraz badań i oznaczeń laboratoryjnych, zgodne z ST i programem zapewnienia jakości (PZJ),
4. deklaracje zgodności lub certyfikaty zgodności wbudowanych materiałów, certyfikaty na znak bezpieczeństwa zgodnie z ST i programem zabezpieczenia jakości (PZJ),
5. rysunki (dokumentacje) na wykonanie robót towarzyszących (np. na przełożenie linii telefonicznej, energetycznej, gazowej, oświetlenia itp.) oraz protokoły odbioru i przekazania tych robót właścicielom urządzeń,
5. geodezyjną inwentaryzację powykonawczą robót i sieci uzbrojenia terenu,
6. kopię mapy zasadniczej powstałej w wyniku geodezyjnej inwentaryzacji powykonawczej.

W przypadku, gdy wg komisji, roboty pod względem przygotowania dokumentacyjnego nie będą gotowe do odbioru ostatecznego, komisja w porozumieniu z Wykonawcą wyznaczy ponowny termin odbioru ostatecznego robót.

Wszystkie zarządzone przez komisję roboty poprawkowe lub uzupełniające będą zestawione wg wzoru ustalonego przez Zamawiającego.

Termin wykonania robót poprawkowych i robót uzupełniających wyznaczy komisja i stwierdzi ich wykonanie.

8.5. Odbiór pogwarancyjny po upływie okresu rękojmi i gwarancji

Odbiór pogwarancyjny po upływie okresu rękojmi i gwarancji polega na ocenie wykonanych robót związanych z usunięciem wad, które ujawnią się w okresie rękojmi i gwarancji pogwarancyjnym i rękojmi.

Odbiór po upływie okresu rękojmi i gwarancji pogwarancyjny będzie dokonany na podstawie oceny wizualnej obiektu z uwzględnieniem zasad opisanych w punkcie 8.4. „Odbiór ostateczny robót(końcowy) robót”.

9. PODSTAWA PŁATNOŚCI

9.1. Ustalenia ogólne

Podstawą płatności jest cena jednostkowa skalkulowana przez wykonawcę za jednostkę obmiarową ustaloną dla danej pozycji kosztorysu przyjętą przez Zamawiającego w dokumentach umownych.

Dla robót wycenionych ryczałtowo podstawą płatności jest wartość (kwota) podana przez Wykonawcę i przyjęta przez Zamawiającego w dokumentach umownych (ofercie).

Cena jednostkowa pozycji kosztorysowej lub wynagrodzenie ryczałtowe będzie uwzględniać wszystkie czynności, wymagania i badania składające się na jej wykonanie, określone dla tej roboty w SST i w dokumentacji projektowej.

Ceny jednostkowe lub wynagrodzenie ryczałtowe robót będą obejmować:

- robociznę bezpośrednią wraz z narzutami,
- wartość zużytych materiałów wraz z kosztami zakupu, magazynowania, ewentualnych ubytków i transportu na teren budowy,
- wartość pracy sprzętu wraz z narzutami,
- koszty pośrednie i zysk kalkulacyjny,
- podatki obliczone zgodnie z obowiązującymi przepisami, ale z wyłączeniem podatku VAT.

9.2. Objazdy, przejazdy i organizacja ruchu

9.2.1. Koszt wybudowania objazdów/przejazdów i organizacji ruchu obejmuje:

- (a) opracowanie oraz uzgodnienie z Inspektorami nadzoru i odpowiedzialnymi instytucjami projektu organizacji ruchu na czas trwania budowy, wraz z dostarczeniem kopii projek-tu Inspektorowi nadzoru i wprowadzaniem dalszych zmian i uzgodnień wynikających z postępu robót,
- (b) ustawienie tymczasowego oznakowania i oświetlenia zgodnie z wymaganiami bezpieczeństwa ruchu,
- (c) opłaty/dzierżawy terenu,
- (d) przygotowanie terenu,
- (e) konstrukcję tymczasowej nawierzchni, ramp, chodników, krawężników, barier, oznakowań i drenażu,
- (f) tymczasową przebudowę urządzeń obcych.

9.2.2. Koszt utrzymania objazdów/przejazdów i organizacji ruchu obejmuje:

- (a) oczyszczanie, przestawienie, przykrycie i usunięcie tymczasowych oznakowań pionowych, poziomych, barier i świateł,
- (b) utrzymanie płynności ruchu publicznego.

9.2.3. Koszt likwidacji objazdów/przejazdów i organizacji ruchu obejmuje:

- (a) usunięcie wbudowanych materiałów i oznakowania,
- (b) doprowadzenie terenu do stanu pierwotnego.

9.2.4. Koszt budowy, utrzymania i likwidacji objazdów, przejazdów i organizacji ruchu ponosi Zamawiający.

10. PRZEPISY ZWIĄZANE

10.1. Ustawy

Ustawa z dnia 7 lipca 1994 r. - Prawo budowlane (jednolity tekst Dz. U. z 2003 r. Nr 207, poz. 2016 z późn. zm.).

Ustawa z dnia 29 stycznia 2004 r. - Prawo zamówień publicznych (Dz. U. Nr 19, poz. 177).

Ustawa z dnia 16 kwietnia 2004 r. - o wyborach budowlanych (Dz. U. Nr 92, poz. 881).

Ustawa z dnia 24 sierpnia 1991 r. - o ochronie przeciwpożarowej (jednolity tekst Dz. U. z 2002 r. Nr 147, poz. 1229).

Ustawa z dnia 21 grudnia 2004 r. - o dozorze technicznym (Dz. U. Nr 122, poz. 1321 z późn. zm.).

Ustawa z dnia 27 kwietnia 2001 r. - Prawo ochrony środowiska (Dz. U. Nr 62, poz. 627 z późn. zm.).

Ustawa z dnia 21 marca 1985 r. - o drogach publicznych (jednolity tekst Dz. U. z 2004 r. Nr 204, poz. 2086).

10.2. Rozporządzenia

Rozporządzenie Ministra Infrastruktury z dnia 2 grudnia 2002 r. - w sprawie systemów oceny zgodności wyrobów budowlanych oraz sposobu ich oznaczania znakowaniem CE (Dz. U. Nr 209, poz. 1779).

Rozporządzenie Ministra Infrastruktury z dnia 2 grudnia 2002 r. - w sprawie określenia polskich jednostek organizacyjnych upoważnionych do wydawania europejskich aprobat technicznych, zakresu i formy aprobat oraz trybu ich udzielania, uchylania lub zmiany (Dz. U. Nr 209, poz. 1780).

Rozporządzenie Ministra Pracy i Polityki Społecznej z dnia 26 września 1997 r. - w sprawie ogólnych przepisów bezpieczeństwa i higieny pracy (Dz. U. Nr 169, poz. 1650).

Rozporządzenie Ministra Infrastruktury z dnia 6 lutego 2003 r. - w sprawie bezpieczeństwa i higieny pracy podczas wykonywania robót budowlanych (Dz. U. Nr 47, poz. 401).

Rozporządzenie Ministra Infrastruktury z dnia 23 czerwca 2003 r. - w sprawie informacji dotyczącej bezpieczeństwa i ochrony zdrowia oraz planu bezpieczeństwa i ochrony zdrowia (Dz. U. Nr 120, poz. 1126).

Rozporządzenie Ministra Infrastruktury z dnia 2 września 2004 r. - w sprawie szczegółowego zakresu i formy dokumentacji projektowej, specyfikacji technicznych wykonania i odbioru robót budowlanych oraz programu funkcjonalno-użytkowego (Dz. U. Nr 202, poz. 2072).

Rozporządzenie Ministra Infrastruktury z dnia 11 sierpnia 2004 r. - w sprawie sposobów deklarowania wyrobów budowlanych oraz sposobu znakowania ich znakiem budowlanym (Dz. U. Nr 198, poz. 2041).

Rozporządzenie Ministra Infrastruktury z dnia 27 sierpnia 2004 r. - zmieniające rozporządzenie w sprawie dziennika budowy, montażu i rozbiórki, tablicy informacyjnej oraz ogłoszenia zamawiającego dane dotyczące bezpieczeństwa pracy i ochrony zdrowia (Dz. U. Nr 198, poz. 2042).

10.3. Inne dokumenty i instrukcje

Warunki techniczne wykonania i odbioru robót budowlano-montażowych, (tom I, II, III, IV, V) Arkady, Warszawa 1989-1990.

Warunki techniczne wykonania i odbioru robót budowlanych. Instytut Techniki Budowlanej, Warszawa 2003.

Warunki techniczne wykonania i odbioru sieci i instalacji, Centralny Ośrodek Badawczo-Rozwojowy Techniki Instalacyjnej INSTAL, Warszawa, 2001.

**SZCZEGÓŁOWA SPECYFIKACJA TECHNICZNA
WYKONANIA I ODBIORU ROBÓT BUDOWLANYCH**

SST-1

ROBOTY INSTALACYJNE ELEKTRYCZNE - (Kod CPV 45310000-3)

**ROBOTY W ZAKRESIE PRZEWODÓW INSTALACJI ELEKTRYCZNYCH
ROBOTY W ZAKRESIE MONTAŻU OPRAW, OSPRZĘTU, URZĄDZEŃ I ODBIORNIKÓW
ENERGII ELEKTRYCZNEJ**

SPIS TREŚCI

1. WSTĘP.....	
1.1. Nazwa nadana zamówieniu przez zamawiającego.....	
1.2. Przedmiot ST.....	
1.3. Zakres stosowania ST.....	
1.4. Przedmiot i zakres robót objętych ST.....	
1.5. Określenia podstawowe, definicje.....	
1.6. Ogólne wymagania dotyczące robót.....	
1.7. Dokumentacja robót montażowych.....	
1.8. Nazwy i kody	
2. WYMAGANIA DOTYCZĄCE WŁAŚCIWOŚCI MATERIAŁÓW.....	
3. WYMAGANIA DOTYCZĄCE SPRZĘTU, MASZYN I NARZĘDZI.....	
4. WYMAGANIA DOTYCZĄCE TRANSPORTU.....	
5. WYMAGANIA DOTYCZĄCE WYKONANIA ROBÓT.....	
6. KONTROLA JAKOŚCI ROBÓT.....	
7. WYMAGANIA DOTYCZĄCE PRZEDMIARU I OBMIARU ROBÓT.....	
8. ODBIÓR ROBÓT.....	
9. PODSTAWA ROZLICZENIA ROBÓT.....	
10. DOKUMENTY ODNIESIENIA.....	

Najważniejsze oznaczenia i skróty:

ST - Szczegółowa Specyfikacja Techniczna

ITB - Instytut Techniki Budowlanej

PZJ - Program Zabezpieczenia Jakości

1. CZĘŚĆ OGÓLNA

1.1. Nazwa nadana zamówieniu przez zamawiającego

Remont pomieszczeń redakcyjnych pom. nr 202,203, 305, 311,312,314, RS-1, korytarz I pięta w budynku Studyjnym Polskiego Radia Białystok oraz remont korytarza w budynku garażowym Polskiego Radia Białystok w Białymstoku, ul. Świerkowa 1 – roboty instalacyjne elektryczne.

1.2. Przedmiot ST

Przedmiotem niniejszej szczegółowej specyfikacji technicznej (ST) są wymagania dotyczące wykonania i odbioru robót związanych z układaniem i montażem elementów instalacji elektrycznej (układanie kabli i przewodów, montaż osprzętu i opraw) w obiektach kubaturowych oraz obiektach budownictwa inżynierskiego.

1.3. Zakres stosowania ST

Specyfikacja techniczna szczegółowa (ST) stanowi dokument przetargowy i kontraktowy przy zleceniu i realizacji robót wymienionych w pkt. 1.2.

Odstępstwa od wymagań podanych w niniejszej specyfikacji mogą mieć miejsce tylko w przypadkach prostych robót o niewielkim znaczeniu, dla których istnieje pewność, że podstawowe wymagania będą spełnione przy zastosowaniu metod wykonania wynikających z doświadczenia oraz uznanych reguł i zasad sztuki budowlanej.

1.4. Przedmiot i zakres robót objętych ST

Ustalenia zawarte w niniejszej specyfikacji technicznej (ST) dotyczą zasad wykonywania i odbioru robót związanych z:

układaniem kabli i przewodów elektrycznych, w tym szynoprzewodów montowanych poza rozdzielnicami, montażem opraw, osprzętu, urządzeń i odbiorników energii elektrycznej, demontażem elementów instalacji elektrycznej, osprzętu elektrycznego wraz z przygotowaniem podłoża i robotami towarzyszącymi, dla obiektów kubaturowych oraz obiektów budownictwa inżynierskiego. ST dotyczy wszystkich czynności mających na celu wykonanie robót związanych z: komplectacją wszystkich materiałów potrzebnych do wykonania podanych wyżej prac, wykonaniem wszelkich robót pomocniczych w celu przygotowania podłoża (w szczególności roboty murarskie, ślusarsko-spawalnictwo, montaż elementów osprzętu instalacyjnego itp.), ułożeniem wszystkich materiałów w sposób i w miejscu zgodnym z dokumentacją techniczną, wykonaniem oznakowania zgodnego z dokumentacją techniczną wszystkich elementów wyznaczonych w dokumentacji, wykonaniem oznakowania zgodnego z dokumentacją techniczną wszystkich wyznaczonych kabli i przewodów, przeprowadzeniem wymaganych prób i badań oraz potwierdzenie protokołami kwalifikującymi montowany element instalacji elektrycznej.

1.5. Określenia podstawowe, definicje

Określenia podane w niniejszej specyfikacji technicznej (ST) są zgodne z odpowiednimi normami oraz określeniami podanymi w ST „Wymagania ogólne” Kod CPV 45000000-7, pkt 1.4. a także podanymi poniżej:

Specyfikacja techniczna - dokument zawierający zespół cech wymaganych dla procesu wytwarzania lub dla samego wyrobu, w zakresie parametrów technicznych, jakości, wymogów bezpieczeństwa, wielkości charakterystycznych a także co do

nazewnictwa, symboliki, znaków i sposobów oznaczania, metod badań i prób oraz odbiorów i rozliczeń.

Aprobata techniczna - dokument stwierdzający przydatność dane wyrobu do określonego obszaru zastosowania. Zawiera ustalenia techniczne co do wymagań podstawowych wyrobu oraz metodykę badań dla potwierdzenia tych wymagań.

Deklaracja zgodności - dokument w formie oświadczenia wydany przez producenta, stwierdzający zgodność z kryteriami określonymi odpowiednimi aktami prawnymi, normami, przepisami, wymogami lub specyfikacją techniczną dla danego materiału lub wyrobu.

Certyfikat zgodności - dokument wydany przez upoważnioną jednostkę badającą (certyfikującą), stwierdzający zgodność z kryteriami określonymi odpowiednimi aktami prawnymi, normami, przepisami, wymogami lub specyfikacją techniczną dla badanego materiału lub wyrobu.

Część czynna - przewód lub inny element przewodzący, wchodzący w skład instalacji elektrycznej lub urządzenia, który w warunkach normalnej pracy instalacji elektrycznej może być pod napięciem a nie spełnia funkcji przewodu ochronnego (przewody ochronne PE i PEN nie są częścią czynną).

Połączenia wyrównawcze - elektryczne połączenie części przewodzących dostępnych lub obcych w celu wyrównania potencjału.

Kable i przewody - materiały służące do dostarczania energii elektrycznej, sygnałów, impulsów elektrycznych w wybrane miejsce.

Osprzęt instalacyjny do kabli i przewodów - zespół materiałów dodatkowych, stosowanych przy układaniu przewodów, ułatwiający ich montaż oraz dotarcie w przypadku awarii, zabezpieczający przed uszkodzeniami, wytyczający trasy ciągów równoległych przewodów itp.

Grupy materiałów stanowiących osprzęt instalacyjny do kabli i przewodów:

- przepusty kablone i osłony krawędzi,
- drabinki instalacyjne,
- koryta i korytka instalacyjne,
- kanały i listwy instalacyjne,
- rury instalacyjne,
- pudełka instalacyjne podłogowe,
- systemy mocujące,
- pudełka elektroinstalacyjne,
- końcówki kablone, zaciski i konektory,
- pozostały osprzęt (oznaczniki przewodów, linki nośne i systemy naciągowe, dławice, złączki i szyny, zaciski ochronne itp.).

Urządzenia elektryczne - wszelkie urządzenia i elementy instalacji elektrycznej przeznaczone do wytwarzania, przekształcania, przesyłania, rozdzielenia lub wykorzystania energii elektrycznej.

Odbiorniki energii elektrycznej - urządzenia przeznaczone do przetwarzania energii elektrycznej w inną formę energii (światło, ciepło, energię mechaniczną itp.).

Klasa ochronności - umowne oznaczenie, określające możliwości ochronne urządzenia, ze względu na jego cechy budowy, przy bezpośrednim dotyku.

Oprawa oświetleniowa (elektryczna) - kompletne urządzenie służące do przymocowania i połączenia z instalacją elektryczną jednego lub kilku źródeł światła, ochrony źródeł światła przed wpływami zewnętrznymi i ochrony środowiska przed szkodliwym działaniem źródła światła a także do uzyskania odpowiednich parametrów świetlnych (bryła fotometryczna, luminacja) , ułatwia właściwe umiejscowienie i bezpieczną wymianę źródeł światła, tworzy estetyczne formy wymagane dla danego typu pomieszczenia. Elementami dodatkowymi są osłony lub elementy ukierunkowania źródeł światła w formie : klosza, odbłyśnika, rastra, abażuru.

Stopień ochrony IP - określona w PN-EN 60529:2003, umowna miara ochrony przed dotykiem elementów instalacji elektrycznej oraz przed przedostaniem się ciał stałych, wnikaniem cieczy (szczególnie wody) i gazów, a którą zapewnia odpowiednia obudowa.

Obwód instalacji elektrycznej - zespół elementów połączonych pośrednio lub bezpośrednio ze źródłem energii elektrycznej za pomocą chronionego przed przetężeniem wspólnym zabezpieczeniem, kompletu odpowiednio połączonych przewodów elektrycznych. W skład obwodu elektrycznego wchodzi przewody pod napięciem, przewody ochronne oraz wszelkie urządzenia zmieniające parametry elektryczne obwodu, rozdzielcze, sterownicze i sygnalizacyjne, związane z danym punktem zasilania w energię (zabezpieczeniem).

Przygotowanie podłoża - zespół czynności wykonywanych przed zamocowaniem osprzętu instalacyjnego, urządzenia elektrycznego, odbiornika energii elektrycznej, układaniem kabli i przewodów mający na celu zapewnienie możliwości ich zamocowania zgodnie z dokumentacją .

Do prac przygotowawczych tu zalicza się następujące grupy czynności:

- Wiercenie i przebijanie otworów przelotowych i nieprzelotowych,
- Kucie kucie bruzd i wnęk,
- Osadzanie kołków w podłożu, w tym ich wstrzeliwanie,
- Montaż uchwyty do rur i przewodów,
- Montaż konstrukcji wsporczych do korytek, drabinek, instalacji wiązkowych, szynoprzewodów,
- Montaż korytek, drabinek, listew i rur instalacyjnych,
- Oczyszczenie podłoża - przygotowanie do klejenia.

1.6.Ogólne wymagania dotyczące robót

Wykonawca robót jest odpowiedzialny za jakość ich wykonania oraz za zgodność z dokumentacją projektową specyfikacjami technicznymi i poleceniami Inspektora nadzoru. Ogólne wymagania dotyczące robót podano w ST „Wymagania ogólne” Kod CPV 45000000-7, pkt. 1.5.

1.7. Dokumentacja robót montażowych

Dokumentację robót montażowych elementów instalacji elektrycznej stanowią:

- projekt budowlany i wykonawczy w zakresie wynikającym z rozporządzenia Ministra Infrastruktury z 02.09.2004 r. w sprawie szczegółowego zakresu i formy dokumentacji projektowej, specyfikacji technicznych wykonania i odbioru robót budowlanych oraz programu funkcjonalno-użytkowego (Dz. U. z 2004 r. Nr 202, poz. 2072 zmian Dz. U. z 2005 r. Nr 75, poz. 664),

- specyfikacje techniczne wykonania i odbioru robót (obligatoryjne w przypadku zamówień publicznych), sporządzone zgodnie z rozporządzeniem Ministra Infrastruktury z dnia 02.09.2004 r. w sprawie szczegółowego zakresu i formy dokumentacji projektowej, specyfikacji technicznych wykonania i odbioru robót budowlanych oraz programu funkcjonalno-użytkowego (Dz. U. z 2004 r. Nr 202, poz. 2072 zmian Dz. U. z 2005 r. Nr 75, poz. 664),
- dziennik budowy prowadzony zgodnie z rozporządzeniem Ministra Infrastruktury z dnia 26 czerwca 2002 r. w sprawie dziennika budowy, montażu i rozbiórki, tablicy informacyjnej oraz ogłoszenia zawierającego dane dotyczące bezpieczeństwa pracy i ochrony zdrowia (Dz. U. z 2002 r. Nr 108, poz. 953 z późniejszymi zmianami),
- dokumenty świadczące o dopuszczeniu do obrotu i powszechnego lub jednostkowego zastosowania użytych wyrobów budowlanych, zgodnie z ustawą z 16 kwietnia 2004 r. o wyrobach budowlanych (Dz. U. z 2004 r. Nr 92, poz. 881), karty techniczne wyrobów lub zalecenia producentów dotyczące stosowania wyrobów,
- protokoły odbiorów częściowych, końcowych oraz robót zanikających i ulegających zakryciu z załączonymi protokołami z badań kontrolnych,
- dokumentacja powykonawcza (zgodnie z art. 3, pkt 14 ustawy Prawo budowlane z dnia 7 lipca 1994 r. - Dz. U. z 2003 r. Nr 207, poz. 2016 z późniejszymi zmianami).

Montaż elementów instalacji elektrycznej należy wykonywać na podstawie dokumentacji projektowej i szczegółowej specyfikacji technicznej wykonania i odbioru robót montażowych, opracowanych dla konkretnego przedmiotu zamówienia.

1.8. Nazwy i kody:

Grupy robót, klasy robót lub kategorie robót

45310000 - 3 Roboty instalacyjne elektryczne

2. WYMAGANIA DOTYCZĄCE WŁAŚCIWOŚCI MATERIAŁÓW

Wszelkie nazwy własne produktów i materiałów przywołane w specyfikacji służą ustaleniu pożądanego standardu wykonania i określenia właściwości i wymogów technicznych założonych w dokumentacji technicznej dla projektowanych rozwiązań.

Dopuszcza się zamieszczenie rozwiązań w oparciu o produkty (wyroby) innych producentów pod warunkiem:

- spełniania tych samych właściwości technicznych, przedstawienia zamiennych rozwiązań na piśmie (dane techniczne, atesty, dopuszczenia do stosowania, uzyskanie akceptacji projektanta).

2.1. Ogólne wymagania dotyczące właściwości materiałów, ich pozyskiwania i składowania podano w ST „Wymagania ogólne” Kod CPV 45000000-7, pkt. 2

Do wykonania i montażu instalacji, urządzeń elektrycznych i odbiorników energii

elektrycznej w obiektach budowlanych należy stosować przewody, kable, osprzęt oraz aparaturę i urządzenia elektryczne posiadające dopuszczenie do stosowania w budownictwie.

Za dopuszczone do obrotu i stosowania uznaje się wyroby, dla których producent lub jego upoważniony przedstawiciel:

- dokonał oceny zgodności z wymaganiami dokumentu odniesienia według określonego systemu oceny zgodności,
- wydał deklarację zgodności z dokumentami odniesienia, takimi jak: zharmonizowane specyfikacje techniczne, normy opracowane przez Międzynarodową Komisję Elektrotechniczną (IEC) i wprowadzone do zbioru Polskich Norm, normy krajowe opracowane z uwzględnieniem przepisów bezpieczeństwa Międzynarodowej Komisji ds. Przepisów Dotyczących Zatwierdzenia Sprzętu Elektrycznego (CEE), aprobaty techniczne,
- oznakował wyroby znakiem CE lub znakiem budowlanym B zgodnie z obowiązującymi przepisami,
- wydał deklarację zgodności z uznanymi regułami sztuki budowlanej, dla wyrobu umieszczonego w określonym przez Komisję Europejską wykazie wyrobów mających niewielkie znaczenie dla zdrowia i bezpieczeństwa,
- wydał oświadczenie, że zapewniono zgodność wyrobu budowlanego, dopuszczonego do jednostkowego zastosowania w obiekcie budowlanym, z indywidualną dokumentacją projektową sporządzoną przez projektanta obiektu lub z nim uzgodnioną.

Zastosowanie innych wyrobów, wyżej nie wymienionych, jest możliwe pod warunkiem posiadania przez nie dopuszczenia do stosowania w budownictwie i uwzględnienia ich w zatwierdzonym projekcie dotyczącym montażu urządzeń elektroenergetycznych w obiekcie budowlanym.

2.2. Rodzaje materiałów

Wszystkie materiały do wykonania instalacji elektrycznej powinny odpowiadać wymaganiom zawartym w dokumentach odniesienia (normach, aprobatach technicznych).

2.2.1. Kable i przewody elektryczne

Zaleca się, aby kable energetyczne układane w budynkach posiadały izolację wg wymogów dla rodzaju pomieszczenia i powłokę ochronną.

Jako materiały przewodzące można stosować miedź i aluminium, liczba żył: 1, 3, 4, 5.

Napięcia znamionowe dla linii kablowych: 0,6/1 kV; 3,6/6 kV; 6/10 kV; 8,7/15 kV; 12/20 kV; 18/30 kV, a przekroje żył: 16 do 1000 mm².

Przewody instalacyjne należy stosować izolowane lub z izolacją i powłoką ochronną do układania na stałe, w osłonach lub bez, klejonych do bezpośrednio do podłoża lub układanych na linkach nośnych, a także natynkowo, wtynkowo lub pod tynkiem; ilość żył zależy od przeznaczenia danego rodzaju przewodu.

Napięcia znamionowe izolacji wynoszą: 300/300, 300/500, 450/750, 600/1000 V w zależności od wymogów, przekroje układanych przewodów mogą wynosić (0,35) 0,4 do 240 mm², przy czym zasilanie energetyczne budynków wymaga stosowania przekroju minimalnego 1,5 mm².

Jako materiały przewodzące można stosować miedź i aluminium, przy czym dla przekroju żył do 10 mm² należy stosować obowiązkowo przewody miedziane.

Przewody szynowe służą do zasilania wewnętrznych magistrali energetycznych, obsługujących duże rozdzielnice instalacyjne, odbiorniki wielkiej mocy lub ich grupy, obwody rozdzielcze dla dużej liczby odbiorników zamontowanych w ciągach np. zasilanie dużej ilości silników lub opraw oświetleniowych zamontowanych liniowo.

Jako materiały przewodzące szynoprzewodów można stosować miedź i aluminium (aluminium pokryte niklem i ocynowane); szynoprzewody można montować wykonane w obudowie o określonym stopniu ochrony IP lub bez obudowy.

2.2.2. Osprzęt instalacyjny do kabli i przewodów

Przepusty kablowe i osłony krawędzi - w przypadku podziału budynku na strefy pożarowe, w miejscach przejścia kabli między strefami lub dla ochrony izolacji przewodów przy przejściach przez ścianki konstrukcji wsporczych należy stosować przepusty ochronne. Kable i przewody układane bezpośrednio na podłodze należy chronić poprzez stosowanie osłon (rury instalacyjne, listwy podłogowe).

Koryta i korytka instalacyjne wykonane z perforowanych taśm stalowych lub aluminiowych lub siatkowe oraz z tworzyw sztucznych w formie prostej lub grzebieniowej o szerokości 50 do 600 mm. Wszystkie rodzaje koryt posiadają bogate zestawy elementów dodatkowych, ułatwiających układanie wg zaprojektowanych linii oraz zapewniające utrudniony dostęp do kabli i przewodów dla nieuprawnionych osób. Systemy koryt metalowych posiadają łączniki łukowe, umożliwiające płynne układanie kabli sztywnych (np. o większych przekrojach żył).

Kanały i listwy instalacyjne wykonane z tworzyw sztucznych, blach stalowych albo aluminiowych lub jako kombinacja metal-tworzywo sztuczne, ze względu na miejsce montażu mogą być ściennie, przypodłogowe, sufitowe, podłogowe; odporne na temperaturę otoczenia w zakresie od - 5 do + 60°C. Wymiary kanałów i listew są zróżnicowane w zależności od decyzji producenta, przeważają płaskie a ich szerokości (10) 16 do 256 (300) mm, jednocześnie kanały o większej szerokości posiadają przegrody wewnętrzne stałe lub mocowane dla umożliwienia prowadzenia różnych rodzajów instalacji w ciągach równoległych we wspólnym kanale lub listwie. Zasady instalowania równoległego różnych sieci przy wykorzystaniu kanałów i listew instalacyjnych należy przyjąć wg zaleceń producenta i zaleceń normy. Kanały pionowe o wymiarach - wysokość 176 do 2800 mm występują w odmianie podstawowej i o podwyższonych wymaganiach estetycznych jako słupki lub kolumny aktywacyjne. Osprzęt kanałów i listew można podzielić na dwie grupy: ułatwiający prowadzenie instalacji oraz pokrywy i stanowiący wyposażenie użytkowe jak gniazda i przyciski instalacyjne silno- i słaboprądowe, elementy sieci telefonicznych, transmisji danych oraz audio-video.

Rury instalacyjne wraz z osprzętem (rozgałęzienia, tuleje, łączniki, uchwyty) wykonane z tworzyw sztucznych albo metalowe, głównie stalowe - zasadą jest używanie materiałów o wytrzymałości elektrycznej powyżej 2 kV, niepalnych lub trudnozapalnych, które nie podtrzymują płomienia, a wydzielane przez rury w wysokiej temperaturze gazy nie są szkodliwe dla człowieka. Rurowe instalacje wewnętrzne powinny być odporne na temperaturę otoczenia w zakresie od - 5 do + 60°C, a ze względu na wytrzymałość, wymagają stosowania rur z tworzyw sztucznych lekkich i średnich. Jednocześnie podłączenia silników i maszyn narażonych na uszkodzenia mechaniczne należy wykonywać przy użyciu rur stalowych. Dobór średnicy rur instalacyjnych zależy od przekroju poprzecznego kabli i przewodów wciąganych oraz ich ilości wciąganej do wspólnej rury instalacyjnej. Rury z tworzyw sztucznych mogą być gładkie lub karbowane i jednocześnie giętkie lub sztywne; średnice typowych rur gładkich: od \varnothing 16 do \varnothing 63

mm (większe dla kabli o dużych przekrojach żył wg potrzeb do 200 mm²) natomiast średnice typowych rur karbowanych: od \varnothing 16 do \varnothing 54 mm. Rury stalowe czarne, malowane lub ocynkowane mogą być gładkie lub karbowane - średnice typowych rur gładkich (sztywnych): od \varnothing 13 do \varnothing 42 mm, średnice typowych rur karbowanych giętkich: od \varnothing 7 do \varnothing 48 mm i sztywnych od \varnothing 16 do \varnothing 50 mm. Dla estetycznego zamaskowania kabli i przewodów w instalacjach podłogowych stosuje się giętkie osłony kablowe - spiralne, wykonane z taśmy lub karbowane rury z tworzyw sztucznych.

2.2.3. Systemy mocujące przewody, kable, instalacje wiązkowe i osprzęt

Uchwyty do mocowania kabli i przewodów - klinowane w otworze z elementem trzymającym stałym lub zaciskowym, wbijane i mocowane do innych elementów np. paski zaciskowe lub uchwyty kablowe przykręcane; stosowane głównie z tworzyw sztucznych (niektóre elementy mogą być wykonane także z metali).

Puszki elektroinstalacyjne mogą być standardowe i do ścian pustych, służą do montażu gniazd i łączników instalacyjnych, występują jako łączące, przelotowe, odgałęźne lub podłogowe i sufitowe. Wykonane są z materiałów o wytrzymałości elektrycznej powyżej 2 kV, niepalnych lub trudnozapalnych, które nie podtrzymują płomienia, a wydzielane w wysokiej temperaturze przez puszkę gazy nie są szkodliwe dla człowieka, jednocześnie zapewniają stopień ochrony minimalny IP 2X. Dobór typu puszek uzależniony jest od systemu instalacyjnego. Ze względu na system montażu -występują puszki natynkowe, podtynkowe, natynkowo - wtynkowe,, puszki do kanałów instalacyjnych, podłogowe. W zależności od przeznaczenia puszki muszą spełniać następujące wymagania co do ich wielkości: puszka sprzętowa \varnothing 60 mm, sufitowa lub końcowa \varnothing 60 mm lub 60x60 mm, rozgałęźna lub przelotowa \varnothing 70 mm lub 75 x 75 mm - dwu- trzy- lub czterowieściowa dla przewodów o przekroju żyły do 6 mm². Puszki elektroinstalacyjne do montażu gniazd i łączników instalacyjnych powinny być przystosowane do mocowania osprzętu za pomocą „pazurków” i / lub wkrętów.

Końcówki kablowe, zaciski i konektory wykonane z materiałów dobrze przewodzących prąd elektryczny jak aluminium, miedź, mosiądz, montowane poprzez zaciskanie, skręcanie lub lutowanie; ich zastosowanie ułatwia podłączanie i umożliwia wielokrotne odłączanie i przyłączanie przewodów do instalacji bez konieczności każdorazowego przygotowania końców przewodu oraz umożliwia systemowe izolowanie za pomocą osłon izolacyjnych.

Pozostały osprzęt - ułatwia montaż i zwiększa bezpieczeństwo obsługi; wyróżnić można kilka grup materiałów: oznaczniki przewodów, dławnice, złączki i szyny, zaciski ochronne itp.

2.2.4 Kable teleinformatyczne.

Kabel teleinformatyczny kategorii 6 z wiązkami parowymi, o izolacji z polietylenu jednolitego lub o izolacji z polietylenu piankowego z warstwą polietylenu jednolitego o nieekranowanym ośrodku w powłoce wykonanej z tworzyw bezhalogenowych nierozprzestrzeniających płomienia. Do transmisji sygnałów cyfrowych o widmie częstotliwości sygnałów do 250 MHz .

- żyły jednodrutowe miedziane,
- barwy izolacji żył w wiązkach: żyła „a”; biała z dwoma paskami wzdłużnymi koloru żyły „b”
- Żyła „b”: niebieska, pomarańczowa, zielona, brązowa,

- średnica kabla – 5,3mm,
- dopuszczalne temperatury kabla przy układaniu - 10°C do +60°C,
- minimalny promień gięcia – 4x średnica kabla

2.2.5 Kable telefoniczne.

YTKSY 2x2x0,5

Telekomunikacyjny kabel stacyjny, o żyłach miedzianych jednodrutowych, oraz izolacji polwinitowej, o parach ekranowanych oraz o wspólnym ekranie na środku, powłoce polwinitowej.

- wartość skuteczna napięcia pracy – nie większa niż 100V
- średnica zewnętrzna przewodu – 6mm
- dopuszczalne temperatury kabla przy układaniu - -10°C do +50°C
- minimalny promień gięcia – 10x średnica kabla
-

2.2.6 Osprzęt instalacyjny sieci LAN i innych instalacji teletechnicznych.

Gniazda instalacyjne sieci LAN wykonane w standardzie MOSAIC45 o wymiarach modułu 22,5x45mm spełniające wymagania kat. 6 wg PN-EN50-173.

Gniazda instalacyjne telefoniczne wykonane w standardzie MOSAIC45 o wymiarach modułu 22,5x45mm , 4-ro stykowe.

Gniazda instalacyjne telewizyjne TV-RD fi9.52mm „męskie”, „żeńskie”, wykonane w standardzie MOSAIC45 o wymiarach modułu 45x45mm do stosowania w sieci kablowej, dystrybucji sygnału naziemnego lub sygnału z modulacją amplitudy VSB-AM, tv 5-68/120-862 MHz, fm 87.5-108 MHz, dla instalacji typu gwiazda, tłumienie ≤1.5dB.

2.2.7 Szczegółowa specyfikacja materiałowa

Lp.	Nazwa	Jedn. miary	Ilość	Typ, podstawowe parametry
1	połączenie uziemiające kanałów instalacyjnych aluminiowych np. nr kat. 0111 88 firmy Legrand lub równoważne	szt.	12	
2	oprawa świetlówkowa , nasufitowa, zwykła IP20, 2x28W-TL5/840 , układ zapłonowy elektroniczny, obudowa stalowa lakierowana kolor biały, z rastrem parabolicznym wysokopolerowanym np. typu TCS260 2x28W/840 HFP C6 WH firmy PHILIPS lub równoważna / oprawa dostarczana razem ze świetlówkami w komplecie /.	szt.	4	
3	gniazda p.t., zwykle IP20 2P+Z- 13A, pojedyncze, MOSAIC 45, standard angielski np. gniazda 2P+ Z, 13A, standard angielski MOSAIC45, kolor biały np. nr kat. 0775 05 firmy Legrand lub równoważne	szt.	8,16	
4	gniazda p.t., zwykle IP20 2x2P+Z- 16A, podwójne, MOSAIC 45 np. gniazda p.t., zwykle IP20 2x2P+Z- 16A, podwójne, MOSAIC 45 , kolor biały nr kat. 0773 02 firmy Legrand lub równoważne	szt.	8,16	
5	pokrywa do osprzętu MOSAIC 45 , 6-modułowa, kolor biały do pokrywy szer. 85mm kanału instalacyjnego aluminiowego np. nr kat. 0109 96 firmy Legrand lub równoważna	szt.	8,16	

6	pokrywa do osprzętu MOSAIC 45 , 2-modułowa, kolor biały do pokrywy szer. 85mm kanału instalacyjnego aluminiowego np. nr kat. 0109 92 firmy Legrand lub równoważna	szt.	14,28	
7	zaślepka (1- moduł) MOSAIC 45 , kolor biały np. nr kat. 0770 70 firmy Legrand lub równoważna	szt.	12,24	
8	gniazda RJ45 MOSAIC 45, nieekranowane kat. 6 (1 moduł) w kanale instalacyjnym, kolor biały np. nr kat. 0765 61 firmy Legrand lub równoważne	szt.	8,16	
9	puszka izolacyjna uniwersalna (2 moduły) do osprzętu modułowego MOSAIC 45 np. puszka uniwersalna do osprzętu MOSAIC45 (2 moduły) np. nr kat. 0109 27 firmy Legrand lub równoważna	szt	24,48	
10	gniazdo telefoniczne pojedyncze 1xRJ11 MOSAIC 45 (1 moduł) , kolor biały np. nr kat. 0787 30 firmy Legrand lub równoważne	kpl.	4	
11	gniazdo telewizyjne TV-RD fi 9.52mm, końcowe pojedyncze (2 moduły) MOSAIC 45, kolor biały np. nr kat. 0787 83 firmy Legrand lub równoważne	kpl.	2	
12	zaślepka końcowa do kanału instalacyjnego aluminiowego szer. 105mm wys. 65mm np. zaślepka końcowa do kanału typu DLP 65x105mm firmy Legrand / nr kat. 0111 59/ lub równoważnego	szt	6	
13	osłona połączenia podstawy do kanału instalacyjnego aluminiowego szer. 105mm wys. 65mm np. osłona połączenia podstawy kanału typu DLP 65x105mm firmy Legrand / nr kat. 0111 66/ lub równoważnego	szt	6	
14	osłona połączenia pokrywy do kanału instalacyjnego aluminiowego szer. 105mm wys. 65mm np. osłona połączenia pokrywy kanału typu DLP 65x105mm firmy Legrand / nr kat. 0111 63/ lub równoważnego	szt	6	
15	spinka do podtrzymywania przewodów do kanału instalacyjnego aluminiowego szer. 105mm szer. 65mm np. spinka do podtrzymywania przewodów da kanału instalacyjnego aluminiowego typu DLP 65x105mm firmy Legrand / nr kat. 0106 82/ lub równoważnego	szt	32	
16	kanał instalacyjny aluminiowy szer. 105mm wys. 65mm np. typu DLP 65x105mm firmy Legrand / nr kat. 0111 01/ lub równoważny	m	16,12	
17	pokrywa kanału instalacyjnego aluminiowego szer. 85mm np. pokrywa szer. 85mm do kanału instalacyjnego typu DLP 65x105mm firmy Legrand / nr kat. 0111 11/ lub równoważna	m	16,12	
18	przegroda separująca do kanału instalacyjnego aluminiowego szer. 105mm wys. 65mm np. przegroda separująca do kanału typu DLP 65x105mm firmy Legrand / nr kat. 0111 09/ lub równoważnego	m	16,12	
19	Kołki uniw. rozpor. z wkrętami 8 mm	szt	83,71	
20	materiały pomocnicze 4% poz. 1-19	%		

2.3.Warunki przyjęcia na budowę materiałów do robót montażowych

Wyroby do robót montażowych mogą być przyjęte na budowę, jeśli spełniają następujące warunki:

- są zgodne z ich wyszczególnieniem i charakterystyką podaną w dokumentacji

- projektowej i specyfikacji technicznej (szczegółowej) ST,
- są właściwie oznakowane i opakowane,
 - spełniają wymagane właściwości wskazane odpowiednimi dokumentami odniesienia,
 - producent dostarczył dokumenty świadczące o dopuszczeniu do obrotu i powszechnego lub jednostkowego zastosowania, a w odniesieniu do fabrycznie przygotowanych prefabrykatów również karty katalogowe wyrobów lub firmowe wytyczne stosowania wyrobów.

Niedopuszczalne jest stosowanie do robót montażowych - wyrobów i materiałów nieznanego pochodzenia.

Przyjęcie materiałów i wyrobów na budowę powinno być potwierdzone wpisem do dziennika budowy.

2.4. Warunki przechowywania materiałów do montażu instalacji elektrycznych

Wszystkie materiały pakowane powinny być przechowywane i magazynowane zgodnie z instrukcją producenta oraz wymaganiami odpowiednich norm.

W szczególności kable i przewody należy przechowywać na bębnach (oznaczenie „B”) lub w krążkach (oznaczenie „K”), końce przewodów producent zabezpiecza przed przedostawaniem się wilgoci do wewnątrz i wyprowadza poza opakowanie dla ułatwienia kontroli parametrów (ciągłość żył, przekrój).

Pozostały sprzęt, osprzęt wraz z osprzętem pomocniczym należy przechowywać w oryginalnych opakowaniach, kartonach, opakowaniach foliowych. Szczególnie należy chronić przed wpływami atmosferycznymi: deszczem, mrozem oraz zawilgoceniem. Pomieszczenie magazynowe do przechowywania wyrobów opakowanych powinno być suche i zabezpieczone przed zawilgoceniem.

3. WYMAGANIA DOTYCZĄCE SPRZĘTU, MASZYN I NARZĘDZI

3.1. Ogólne wymagania dotyczące sprzętu podano w ST „Wymagania ogólne” Kod CPV 45000000-7, pkt 3

Prace można wykonywać przy pomocy wszelkiego sprzętu zaakceptowanego przez Inspektora nadzoru.

4. WYMAGANIA DOTYCZĄCE TRANSPORTU

4.1. Ogólne wymagania dotyczące transportu podano w ST „Wymagania ogólne” Kod CPV 45000000-7, pkt 4

4.2. Transport materiałów

Podczas transportu materiałów ze składu przyobiekтового na obiekt należy zachować ostrożność aby nie uszkodzić materiałów do montażu. Minimalne temperatury dopuszczające wykonywanie transportu wynoszą dla bębnow: - 15°C i - 5°C dla krążków, ze względu na możliwość uszkodzenia izolacji.

Należy stosować dodatkowe opakowania w przypadku możliwości uszkodzeń transportowych.

5. WYMAGANIA DOTYCZĄCE WYKONANIA ROBÓT

5.1. Ogólne zasady wykonania robót podano w ST „Wymagania ogólne” Kod CPV 45000000-7, pkt 5

Wykonawca jest odpowiedzialny za prowadzenie robót zgodnie z dokumentacją techniczną i umową oraz za jakość zastosowanych materiałów i jakość wykonanych robót.

Roboty winny być wykonane zgodnie z projektem, wymaganiami SST oraz poleceniami inspektora nadzoru.

5.2. Montaż kanałów instalacyjnych

Zakres robót obejmuje:

- przemieszczenie w strefie montażowej,
- złożenie na miejscu montażu wg projektu,
- wyznaczenie miejsca zainstalowania, trasowanie linii przebiegu instalacji i miejsc montażu osprzętu,
- roboty przygotowawcze o charakterze ogólnobudowlanym jak: wiercenie mechaniczne otworów w sufitach, ścianach lub podłogach,
- osadzenie kołków osadczych plastikowych oraz dybli, śrub kotwiących lub wsporników,
- montaż kanałów instalacyjnych aluminiowych
- ułożenie przewodów elektrycznych i teletechnicznych w kanale instalacyjnym, przewody muszą być ułożone swobodnie i nie mogą być narażone na naciągi i dodatkowe naprężenia,
- oznakowanie zgodne wytycznymi z dokumentacji projektowej i specyfikacji technicznej (szczegółowej) ST lub normami (PN-EN 60446:2004 Zasady podstawowe i bezpieczeństwa przy współdziałaniu człowieka z maszyną oznaczanie i identyfikacja. Oznaczenia identyfikacyjne przewodów barwami albo cyframi, w przypadku braku takich wytycznych),
- wykonanie zabezpieczeń przeciwpożarowych przejść przewodów instalacyjnych przez ściany za pomocą masy ogniochronnej, zgodnie z instrukcją technologiczną producenta.
- roboty o charakterze ogólnobudowlanym wykonywane przy montażu kabli i przewodów jak: montaż przykryć kanałów instalacyjnych, montaż zaślepek itp.. Zaprawianie bruzd, naprawa ścian po przekuciach - ujęte w kosztorysie na roboty budowlane,
- przeprowadzenie prób i badań zgodnie z PN-IEC 60364-6-61:2000, PN-E-04700:1998/Az1:2000 oraz PN-EN 50173-1

5.3. Montaż opraw oświetleniowych, aparatów i sprzętu instalacyjnego

Te elementy instalacji montować w końcowej fazie robót, aby uniknąć niepotrzebnych zniszczeń i zabrudzeń. Oprawy do stropu montować wkrętami zabezpieczonymi antykorozyjnie na kołkach rozporowych plastikowych.

Przed zamocowaniem opraw należy sprawdzić ich działanie oraz prawidłowość połączeń.

Źródła światła i zapłoniki do opraw należy zamontować po całkowitym zainstalowaniu opraw.

Należy zapewnić równomierne obciążenie faz linii zasilających przez odpowiednie przyłączanie odbiorów 1-fazowych.

Mocowanie puszek w kanałach instalacyjnych gniazd instalacyjnych w puszkach powinno zapewniać niezbędną wytrzymałość na wyciąganie wtyczki i gniazda.

Gniazda wtykowe 230V ze stykiem ochronnym należy instalować w takim położeniu, aby styk ten występował u góry.

Przewody do gniazd wtykowych 2-biegunowych należy podłączać w taki sposób, aby przewód fazowy dochodził do lewego bieguna, a przewód neutralny do prawego bieguna.

Przewód ochronny będący żyłą przewodu wielożyłowego powinien mieć izolację będącą kombinacją barwy zielonej i żółtej.

W instalacjach teletechnicznych wewnętrznych łączenia przewodów należy wykonywać w sprzęcie i osprzęcie instalacyjnym i w odbiornikach. Nie wolno stosować połączeń skręcanych.

Przewody muszą być ułożone swobodnie i nie mogą być narażone na naciągi i dodatkowe naprężenia. Do danego zacisku należy przyłączać przewody o rodzaju wykonania, przekroju i w liczbie, do jakich zacisk ten jest przystosowany. W przypadku stosowania zacisków, do których przewody są przyłączane za pomocą oczek, pomiędzy oczkiem a nakrętką oraz pomiędzy oczkami powinny znajdować się podkładki metalowe, zabezpieczone przed korozją w sposób umożliwiający przepływ prądu.

Długość odizolowanej żyły przewodu powinna zapewniać prawidłowe przyłączenie, zdejmowanie izolacji i oczyszczenie przewodu nie może powodować uszkodzeń mechanicznych. W przypadku stosowania żył ocynowanych proces czyszczenia nie powinien uszkadzać warstwy cyny.

Końce przewodów miedzianych z żyłami wielodrutowymi (linek) powinny być zabezpieczone zaprasowanymi tulejkami lub ocynowane (zaleca się stosowanie tulejek zamiast cynowania).

Podłączenie przewodów do gniazd teletechnicznych stosować wg technologii podanej przez producenta wyrobu. Oznakować gniazda remontowanych pomieszczeniach wg technologii przyjętej w całym budynku.

5.4 Demontaż instalacji elektrycznej teletechnicznej

Zakres robót obejmuje:

- demontaż opraw oświetleniowych
- demontaż osprzętu elektrycznego i teletechnicznego
- demontaż aparatów elektrycznych,

Oprawy i osprzęt elektryczne przewidziany do demontażu demontować w sposób niepowodujący uszkodzeń, umożliwiający powtórne wbudowanie. Materiały z demontażu przekazać protokolarnie Inwestorowi. Materiały przeznaczone do złomowania należy utylizować.

6. KONTROLA JAKOŚCI ROBÓT

6.1. Ogólne zasady kontroli jakości robót podano w ST „Wymagania ogólne”

Kod CPV 45000000-7 pkt 6

6.2. Szczegółowy wykaz oraz zakres pomontażowych badań kabli i przewodów zawarty jest w PN-IEC 60364-6-

61:2000, PN-E-04700:1998/Az1:2000 oraz PN-EN 50173-1

6.3. Ponadto należy wykonać sprawdzenia odbiorcze składające się z oględzin częściowych i końcowych polegających na kontroli:

- zgodności dokumentacji powykonawczej z projektem i ze stanem faktycznym,
- zgodności połączeń z podanymi w dokumentacji powykonawczej,
- stanu kanałów i listew kablowych, kabli i przewodów, osprzętu instalacyjnego do kabli i przewodów, stanu i kompletności dokumentacji dotyczącej zastosowanych materiałów,
- sprawdzenie ciągłości wszelkich przewodów występujących w danej instalacji,
- poprawności wykonania i zabezpieczenia połączeń śrubowych instalacji elektrycznej potwierdzonych protokołem przez wykonawcę montażu,

- poprawności wykonania montażu sprzętu instalacyjnego, urządzeń i odbiorników energii elektrycznej,
- pomiarach rezystancji izolacji,
- pomiarach torów sygnałowych instalacji teletechnicznych

Rezystancja izolacji obwodów nie powinna być mniejsza niż 50 MΩ. Rezystancja izolacji poszczególnych obwodów wraz z urządzeniami nie powinna być mniejsza niż 20 MΩ. Pomiaru należy dokonać miernikiem rezystancji instalacji o napięciu 1 kV. Po wykonaniu oględzin należy sporządzić protokoły z przeprowadzonych badań zgodnie z wymogami zawartymi w normie PN-IEC 60364-6-61:2000.

Badania i pomiary instalacji okablowania strukturalnego obejmują takie parametry jak :

- mapa połączeń
- długość kabla
- rezystancja pętli DC
- impedancja charakterystyczna
- opóźnienie propagacji
- różnica opóźnień pomiędzy poszczególnymi parami
- tłumienie
- tłumienność odbicia (Return Loss) z obu stron
- NEXT dwukierunkowy, ELFEXT dwukierunkowy
- Power Sum NEXT dwukierunkowy, Power Sum ELFEXT dwukierunkowy
- Zmiany NEXT-a w funkcji długości segmentu
- ACR dwukierunkowy
- Power Sum ACR dwukierunkowy

Badania i pomiary kabli telefonicznych obejmują:

- Sprawdzenie ciągłości żył przewodów
- Sprawdzenie poprawności połączeń

6.4.Zasady postępowania z wadliwie wykonanymi robotami i materiałami

Wszystkie materiały, urządzenia i aparaty nie spełniające wymagań podanych w odpowiednich punktach specyfikacji, zostaną odrzucone. Jeśli materiały nie spełniające wymagań zostały wbudowane lub zastosowane, to na polecenie Inspektora nadzoru Wykonawca wymieni je na właściwe, na własny koszt.

Na pisemne wystąpienie Wykonawcy Inspektor nadzoru może uznać wadę za nie mającą zasadniczego wpływu na jakość funkcjonowania instalacji i ustalić zakres i wielkość potrażeń za obniżoną jakość.

7. WYMAGANIA DOTYCZĄCE PRZEDMIARU I OBMIARU ROBÓT

7.1.Ogólne zasady przedmiaru i obmiaru podano w ST „Wymagania ogólne”

Kod CPV 45000000-7, pkt 7

7.2.Szczegółowe zasady przedmiaru i obmiaru robót montażowych instalacji elektrycznej

Obmiaru robót dokonuje się z natury (wykonanej roboty) przyjmując jednostki miary odpowiadające zawartym w dokumentacji i tak:

- dla osprzętu montażowego dla kabli i przewodów: szt., kpl.,
- dla montażu opraw oświetleniowych: szt.

- dla urządzeń i odbiorników energii elektrycznej: szt., kpl.

8. ODBIÓR ROBÓT

8.1. Ogólne zasady odbioru robót podano w ST „Wymagania ogólne” Kod CPV 45000000-7, pkt 8

8.2. Warunki odbioru instalacji i urządzeń zasilających

8.2.1. Odbiór międzyoperacyjny

Odbiór międzyoperacyjny przeprowadzany jest po zakończeniu danego etapu robót mających wpływ na wykonanie dalszych prac.

Odbiorowi takiemu mogą podlegać m.in.:

- przygotowanie podłoża do montażu kanałów instalacyjnych ,
- instalacja, której pełne wykonanie uwarunkowane jest wykonaniem robót przez inne branże lub odwrotnie, gdy prace innych branż wymagają zakończenia robót instalacji elektrycznej

8.2.2. Odbiór częściowy

Należy przeprowadzić badanie pomontażowe częściowe robót zanikających oraz elementów urządzeń, które ulegają zakryciu, uniemożliwiając ocenę prawidłowości ich wykonania po całkowitym ukończeniu prac.

8.2.3. Odbiór końcowy

Badania pomontażowe jako techniczne sprawdzenie jakości wykonanych robót należy przeprowadzić po zakończeniu robót elektrycznych przed przekazaniem użytkownikowi urządzeń zasilających.

Zakres badań obejmuje sprawdzenie:

- dla napięć do 1 kV pomiar rezystancji izolacji instalacji,
- pomiar rezystancji uziemienia przewodu PEN
- pomiar skuteczności ochrony przeciwporażeniowej
- badanie poprawności działania wyłączników różnicowoprądowych
- pomiar natężenia oświetlenia
- pomiarów torów transmisyjnych sieci LAN
- pomiarów kabli telefonicznych

Parametry badań oraz sposób przeprowadzenia badań są określone w normach PN-IEC 60364-6-61:2000, PN-E-04700:1998/Az1:2000 oraz PN-EN 50173-1.

Wyniki badań trzeba zamieścić w protokole odbioru końcowego.

9. PODSTAWA ROZLICZENIA ROBÓT

9.1. Ogólne ustalenia dotyczące podstawy rozliczenia robót podano w ST „Wymagania ogólne” Kod CPV 45000000-7, pkt 9

9.2. Zasady rozliczenia i płatności

Rozliczenie robót montażowych instalacji elektrycznych i teletechnicznych może być dokonane jednorazowo po wykonaniu pełnego zakresu robót i ich końcowym odbiorze lub etapami określonymi w umowie, po dokonaniu odbiorów częściowych robót.

Ostateczne rozliczenie umowy pomiędzy zamawiającym a wykonawcą następuje po dokonaniu odbioru pogwarancyjnego.

Podstawę rozliczenia oraz płatności wykonanego i odebranego zakresu robót stanowi wartość tych robót obliczona na podstawie:

- określonych w dokumentach umownych (ofercie) cen jednostkowych i ilości robót

- zaakceptowanych przez zamawiającego lub
- ustalonej w umowie kwoty ryczałtowej za określony zakres robót.
- Ceny jednostkowe wykonania, robót instalacji elektrycznych lub kwoty ryczałtowe obejmujące roboty instalacyjne uwzględniają również:
- przygotowanie stanowiska roboczego,
 - dostarczenie do stanowiska roboczego materiałów, narzędzi i sprzętu,
 - obsługę sprzętu nie posiadającego etatowej obsługi,
 - ustawienie i przestawienie drabin oraz lekkich rusztowań przestawnych umożliwiających wykonanie robót na wysokości do 4 m (jeśli taka konieczność występuje),
 - usunięcie wad i usterek oraz naprawienie uszkodzeń powstałych w czasie robót,
 - uporządkowanie miejsca wykonywania robót,
 - usunięcie pozostałości, resztek i odpadów materiałów w sposób podany w specyfikacji technicznej szczegółowej,
 - likwidację stanowiska roboczego.
- W kwotach ryczałtowych ujęte są również koszty montażu, demontażu i pracy rusztowań niezbędnych do wykonania robót na wysokości do 4 m od poziomu terenu.

Przy rozliczaniu robót według uzgodnionych cen jednostkowych koszty niezbędnych rusztowań mogą być uwzględnione w tych cenach lub stanowić podstawę oddzielnej płatności. Sposób rozliczenia kosztów montażu, demontażu i pracy rusztowań koniecznych do wykonywania robót na wysokości powyżej 4 m, należy ustalić w postanowieniach pkt. 9 specyfikacji technicznej (szczegółowej) ST robót w zakresie instalacji oraz oprav elektrycznych opracowanej dla realizowanego przedmiotu zamówienia.

10. DOKUMENTY ODNIESIENIA

10.1. Normy

PN-IEC 60364-1:2000

Instalacje elektryczne w obiektach budowlanych. Zakres, przedmiot i wymagania podstawowe.

PN-HD 60364-4-41

Instalacje elektryczne w obiektach budowlanych. Ochrona dla zapewnienia bezpieczeństwa. Ochrona przeciwporażeniowa.

PN-IEC 60364-4-42:1999

Instalacje elektryczne w obiektach budowlanych. Ochrona dla zapewnienia bezpieczeństwa. Ochrona przed skutkami oddziaływania ciepłego.

PN-IEC 60364-4-43:1999

Instalacje elektryczne w obiektach budowlanych. Ochrona dla zapewnienia bezpieczeństwa. Ochrona przed prądem przetężeniowym.

PN-IEC 60364-4-46:1999

Instalacje elektryczne w obiektach budowlanych. Ochrona dla zapewnienia bezpieczeństwa. Odłączanie izolacyjne i łączenie.

PN-IEC 60364-4-47:2001

Instalacje elektryczne w obiektach budowlanych. Ochrona dla zapewnienia bezpieczeństwa. Stosowanie środków ochrony dla zapewnienia bezpieczeństwa. Postanowienia ogólne. Środki ochrony przed porażeniem prądem elektrycznym.

PN-IEC 60364-5-51:2000

Instalacje elektryczne w obiektach budowlanych. Dobór i montaż wyposażenia elektrycznego. Postanowienia ogólne.

PN-IEC 60364-5-52:2002

Instalacje elektryczne w obiektach budowlanych. Dobór i montaż wyposażenia elektrycznego. Oprzewodowanie.

PN-IEC 60364-5-523:2001

Instalacje elektryczne w obiektach budowlanych. Dobór i montaż wyposażenia elektrycznego. Obciążalność prądowa długotrwała przewodów.

PN-IEC 60364-5-53:2000

Instalacje elektryczne w obiektach budowlanych. Dobór i montaż wyposażenia elektrycznego. Aparatura rozdzielcza i sterownicza.

PN-IEC 60364-5-54:1999

Instalacje elektryczne w obiektach budowlanych. Dobór i montaż wyposażenia elektrycznego. Uziemienia i przewody ochronne.

PN-IEC 60364-5-56:1999

Instalacje elektryczne w obiektach budowlanych. Dobór i montaż wyposażenia elektrycznego. Instalacje bezpieczeństwa.

PN-IEC 60364-6-61:2000

Instalacje elektryczne w obiektach budowlanych. Sprawdzanie. Sprawdzanie odbiorcze.

PN-IEC 60364-7-704:1999

Instalacje elektryczne w obiektach budowlanych. Wymagania dotyczące specjalnych instalacji lub lokalizacji. Instalacje na terenie budowy i rozbiórki.

PN-EN 50146:2002 (U)

Wyposażenie do mocowania kabli w instalacji elektrycznych.

PN-EN 60445:2002

Zasady podstawowe i bezpieczeństwa przy współdziałaniu człowieka z maszyną oznaczenie i identyfikacja. Oznaczenia identyfikacyjne zacisków urządzeń i zakończeń żył przewodów oraz ogólne zasady systemu alfanumerycznego.

PN-EN 60446:2004

Zasady podstawowe i bezpieczeństwa przy współdziałaniu człowieka z maszyną oznaczenie i identyfikacja. Oznaczenia identyfikacyjne przewodów barwami albo cyframi.

PN-EN 60529:2003

Stopnie ochrony zapewnianej przez obudowy (Kod IP).

PN-EN 60664-1:2003 (U)

Koordinacja izolacji urządzeń elektrycznych w układach niskiego napięcia. Część 1: Zasady, wymagania i badania.

PN-EN 60670-1:2005 (U)

Puszki i obudowy do sprzętu elektroinstalacyjnego do użytku domowego i podobnego. Część 1: Wymagania ogólne

PN-EN 60799:2004

Sprzęt elektroinstalacyjny. Przewody przyłączeniowe i przewody pośredniczące.

PN-EN 60898-1:2003 (U)

Sprzęt elektroinstalacyjny. Wyłączniki do zabezpieczeń przetężeniowych instalacji domowych i podobnych. Część 1: Wyłączniki do obwodów prądu przemiennego.

PN-EN 60898-1:2003/A1:2005 (U)

Sprzęt elektroinstalacyjny. Wyłączniki do zabezpieczeń przetężeniowych instalacji domowych i podobnych. Część 1: Wyłączniki do obwodów prądu przemiennego (Zmiana A1).

PN-EN 60898-1:2003/AC:2005 (U)

Sprzęt elektroinstalacyjny. Wyłączniki do zabezpieczeń przetężeniowych instalacji domowych i podobnych. Część 1: Wyłączniki do obwodów prądu przemiennego.

PN-EN 61008-1:2005 (U)

Sprzęt elektroinstalacyjny. Wyłączniki różnicowoprądowe bez wbudowanego zabezpieczenia nadprądowego do użytku domowego i podobnego (RCCB). Część 1: Postanowienia ogólne.

PN-EN 61009-1:2005 (U)

Sprzęt elektroinstalacyjny. Wyłączniki różnicowoprądowe z wbudowanym zabezpieczeniem nadprądowym do użytku domowego i podobnego (RCBO). Część 1: Postanowienia ogólne.

PN-E-04700:1998

Urządzenia i układy elektryczne w obiektach elektroenergetycznych. Wytyczne przeprowadzania pomontażowych badań odbiorczych.

PN-E-04700:1998/Az1:2000

Urządzenia i układy elektryczne w obiektach elektroenergetycznych. Wytyczne przeprowadzania pomontażowych badań odbiorczych (Zmiana Az1).

PN-E-93207:1998

Sprzęt elektroinstalacyjny. Odgałęźniki instalacyjne i płytki odgałęźne na napięcie do 750

Vdo przewodów o przekrojach do 50 mm². Wymagania i badania.

PN-E-93207:1998/Az1:1999

Sprzęt elektroinstalacyjny. Odgałęźniki instalacyjne i płytki odgałęźne na napięcie do 750

Vdo przewodów o przekrojach do 50 mm². Wymagania i badania (Zmiana Az1).

PN-E-93210:1998

Sprzęt elektroinstalacyjny. Automaty schodowe na znamionowe napięcie robocze 220 V i 230 V i prądy znamionowe do 25 A. Wymagania i badania.

PN-90/E-05029

Kod do oznaczania barw.

PN-IEC-61024-1:2001

Ochrona odgromowa obiektów budowlanych. Zasady ogólne.

PN-IEC-61024-1 -1:2001

Ochrona odgromowa obiektów budowlanych. Zasady ogólne. Wybór poziomów ochrony dla urządzeń piorunochronnych.

PN-IEC 61024-1:2001/ Ap1:2002

Ochrona odgromowa obiektów budowlanych. Zasady ogólne.

PN-IEC 61024-1 -1:2001/ Ap1:2002

Ochrona odgromowa obiektów budowlanych. Zasady ogólne. Wybór poziomów ochrony dla urządzeń piorunochronnych.

PN-IEC-61024-1 -2:2002

Ochrona odgromowa obiektów budowlanych. Część 1-2: Zasady ogólne. Przewodnik B. Projektowanie, montaż, konserwacja i sprawdzanie urządzeń piorunochronnych.

PN-IEC-61312-1:2001

Ochrona przed piorunowym impulsem elektromagnetycznym. Zasady ogólne.

PN-IEC/TS 61312-2:2003

Ochrona przed piorunowym impulsem elektromagnetycznym (LEMP). Część 2. Ekranowanie obiektów, połączenia wewnątrz obiektów i uziemienia.

PN-IEC/TS 61312-3:2004

Ochrona przed piorunowym impulsem elektromagnetycznym. Część 3.

Wymagania dotyczące urządzeń do ograniczania przepięć (SPD).

PN-EN 61663-1:2002 (U)

Ochrona odgromowa. Linie telekomunikacyjne. Część 1. Instalacje światłowodowe.

PN-EN 61663-2:2002 (U)

Ochrona odgromowa. Linie telekomunikacyjne. Część 2. Linie wykonywane przewodami metalowymi.

PN-86/E-05003.01

Ochrona odgromowa obiektów budowlanych. Wymagania ogólne.

PN-89/E-05003.03

Ochrona odgromowa obiektów budowlanych. Ochrona obostrzona.

PN-92/E-05003.04

Ochrona odgromowa obiektów budowlanych. Ochrona specjalna.

PN-IEC 99-1:1993

Ograniczniki przepięć. Iskiernikowe zaworowe ograniczniki przepięć do sieci prądu przemiennego.

PN-IEC 99-4:1993

Ograniczniki przepięć. Beziskiernikowe zaworowe ograniczniki przepięć z tlenków metali do sieci prądu przemiennego.

PN-90/E-05029

PN-EN 50173-1 Technika informatyczna - Systemy okablowania strukturalnego – Część 1: Wymagania ogólne

PN-EN 50173-2 Technika informatyczna - Systemy okablowania strukturalnego – Część 2: Lokale biurowe

PN-EN 50173-3 Technika informatyczna - Systemy okablowania strukturalnego – Część 3: Zabudowania przemysłowe

PN-EN 50174-1 Technika informatyczna -- Instalacja okablowania -- Część 1: Specyfikacja instalacji i zapewnienie jakości

PN-EN 50174-2 Technika informatyczna - Instalacja okablowania - Część 2: Planowanie i wykonywanie instalacji wewnątrz budynków

10.2. Ustawy

- Ustawa z dnia 16 kwietnia 2004 r. o wyrobach budowlanych (Dz. U. z 2004 r. Nr 92, poz. 881).
- Ustawa z dnia 7 lipca 1994 r. Prawo budowlane (Dz. U. z 2003 r. Nr 207, poz. 2016 z późn. zmianami).

10.3. Rozporządzenia

- Rozporządzenie Ministra Infrastruktury z dnia 02.09.2004 r. w sprawie szczegółowego zakresu i formy dokumentacji projektowej, specyfikacji technicznych wykonania i odbioru robót budowlanych oraz programu funkcjonalno-użytkowego (Dz. U. z 2004 r. Nr 202, poz. 2072, zmiana Dz. U. z 2005 r. Nr 75, poz. 664).
- Rozporządzenie Ministra Infrastruktury z dnia 26.06.2002 r. w sprawie dziennika budowy, montażu i rozbiórki, tablicy informacyjnej oraz ogłoszenia zawierającego dane dotyczące bezpieczeństwa pracy i ochrony zdrowia

(Dz. U. z 2002 r. Nr 108, poz. 953 z późniejszymi zmianami).

- Rozporządzenie Ministra Infrastruktury z dnia 11 sierpnia 2004 r. w sprawie sposobów deklarowania zgodności wyrobów budowlanych oraz sposobu znakowania ich znakiem budowlanym (Dz. U. z 2004 r. Nr 198, poz. 2041).
- Rozporządzenie Ministra Infrastruktury z 11 sierpnia 2004 r. w sprawie systemów oceny zgodności, wymagań, jakie powinny spełniać notyfikowane jednostki uczestniczące w ocenie zgodności oraz sposobu oznaczenia wyrobów budowlanych oznakowania CE (Dz. U. Nr 195, poz. 2011).

10.4. Inne dokumenty i instrukcje

- Warunki techniczne wykonania i odbioru robót budowlano-montażowych (tom I, część 4) Arkady, Warszawa 1990 r.
- Warunki techniczne wykonania i odbioru robót budowlanych ITB część D: Roboty instalacyjne. Zeszyt 1: Instalacje elektryczne i piorunochronne w budynkach mieszkalnych. Warszawa 2003 r.
- Warunki techniczne wykonania i odbioru robót budowlanych ITB część D: Roboty instalacyjne. Zeszyt 2: Instalacje elektryczne i piorunochronne w budynkach użyteczności publicznej. Warszawa 2004 r.
- Specyfikacja techniczna wykonania i odbioru robót budowlanych. Wymagania ogólne. Kod CPV 45000000-7. Wydanie II, OWEOB Promocja - 2005 r.
- Poradnik monter elektryka WNT Warszawa 1997 r.

Remont pomieszczeń redakcyjnych 202, 203, 305, 312, 320, 311, 314, wymiana zabudowy kanału kablowego I-go piętra, remont korytarza budynku gospodarczego, wymiana pokrycia dachu wiaty samochodowej Polskiego Radia Białystok w Białymstoku przy ul. Świerkowej 1

**SBP „PROJEKT” w BAŁYMSTOKU
15-427 Białystok, ul. Lipowa 4**

SPECYFIKACJA TECHNICZNA SZCZEGÓŁOWA WYKONANIA I OBIORU ROBÓT BUDOWLANYCH

ST-1/1

MONTAŻ ROZDZIELNIC ELEKTRYCZNYCH (Kod CPV 45317300-5)

SPIS TREŚCI

1. CZĘŚĆ OGÓLNA	3
1.1. Nazwa nadana zamówieniu przez zamawiającego	3
1.2. Przedmiot ST	3
1.3. Zakres stosowania ST	3
1.4. Przedmiot i zakres robót objętych ST	3
1.5. Określenia podstawowe, definicje	3
1.6. Ogólne wymagania dotyczące robót	4
1.7. Dokumentacja robót montażowych i prefabrykacyjnych	4
1.8. Nazwy i kody	4
2. WYMAGANIA DOTYCZĄCE WŁAŚCIWOŚCI MATERIAŁÓW	4
3. WYMAGANIA DOTYCZĄCE SPRZĘTU, MASZYN I NARZĘDZI	6
4. WYMAGANIA DOTYCZĄCE TRANSPORTU	6
5. WYMAGANIA DOTYCZĄCE WYKONANIA ROBÓT	6
6. KONTROLA JAKOŚCI ROBÓT	7
7. WYMAGANIA DOTYCZĄCE PRZEDMIARU I OBMIARU ROBÓT	8
8. SPOSÓB ODBIORU ROBÓT	8
9. PODSTAWA ROZLICZENIA ROBÓT	9
10. DOKUMENTY ODNIESIENIA	10

Najważniejsze oznaczenia i skróty:

ST – Specyfikacja Techniczna

SST – Szczegółowa Specyfikacja Techniczna

ITB – Instytut Techniki Budowlanej

PZJ – Program Zabezpieczenia Jakości

1. CZĘŚĆ OGÓLNA

1.1. Nawa nadana zamówieniu przez zamawiającego

Remont pomieszczeń redakcyjnych pom. nr 202,203, 305, 311,312,314, RS-1, korytarz I pięta w budynku Studyjnym Polskiego Radia Białystok oraz remont korytarza w budynku garażowym Polskiego Radia Białystok w Białymstoku, ul. Świerkowa 1 – roboty instalacyjne elektryczne

1.2. Przedmiot ST

Przedmiotem niniejszej specyfikacji technicznej (ST) są wymagania dotyczące wykonania i odbioru robót związanych z prefabrykacją i montażem rozdzielnic elektrycznych niskiego i średniego napięcia, stosowanych w obiektach

kubaturowych oraz obiektach budownictwa inżynierskiego.

1.3. Zakres stosowania ST

Specyfikacja techniczna standardowa (ST) stanowi podstawę opracowania specyfikacji technicznej szczegółowej

(SST), stosowanej jako dokument przetargowy i kontraktowy przy zlecaniu i realizacji robót wymienionych w pkt.1.2.

Odstępstwa od wymagań podanych w niniejszej specyfikacji mogą mieć miejsce tylko w przypadkach prostych

robót o niewielkim znaczeniu, dla których istnieje pewność, że podstawowe wymagania będą spełnione przy

zastosowaniu metod wykonania wynikających z doświadczenia oraz uznanych reguł i zasad sztuki budowlanej.

1.4. Przedmiot i zakres robót objętych ST

Ustalenia zawarte w niniejszej specyfikacji technicznej (ST) dotyczą zasad wykonywania robót związanych z

montażem rozdzielnic elektrycznych dla obiektów kubaturowych ST dotyczy wszystkich czynności mających na celu

wykonanie robót związanych z:

– kompletacją wszystkich materiałów i urządzeń potrzebnych do wykonania rozdzielnicy,

– wykonaniem wszelkich robót pomocniczych potrzebnych do przygotowania obudowy rozdzielnicy oraz montażu

wyposażenia rozdzielnicy,

– zamontowaniem wszystkich elementów, aparatów i urządzeń rozdzielnicy w sposób i w miejscu zgodnym z

dokumentacją techniczną,

– dokonaniem wszelkich połączeń instalacyjnych, szyn zbiorczych wewnętrznych przy użyciu materiałów oraz

środków wg dokumentacji technicznej,

– wykonaniem wewnętrznych połączeń ochronnych oraz połączeń ochronnych konstrukcji pomiędzy poszczególnymi

segmentami rozdzielnicy oraz z szyną uziemiającą obiektu,

– wykonaniem oznakowania zgodnego z dokumentacją techniczną wszystkich elementów rozdzielnicy zawartych w

dokumentacji,

- przeprowadzeniem wymaganych prób i badań oraz potwierdzenie protokołami kwalifikującymi prefabrykat do montażu, jako element instalacji elektrycznej,
- opakowaniem i przygotowaniem do transportu na miejsce zamontowania,
- montażem rozdzielnic w miejscu określonym w dokumentacji technicznej,
- przeprowadzeniem wymaganych prób, badań i pomiarów ze sporządzeniem protokołów kwalifikujących rozdzielnicę do eksploatacji.

1.5. Określenia podstawowe, definicje

Określenia podane w niniejszej specyfikacji technicznej (ST) są zgodne z odpowiednimi normami oraz określeniami podanymi w ST „Wymagania ogólne” Kod CPV 45000000-07, a także podanymi poniżej:

Rozdzielnica elektryczna (tablica) – zespół aparatury odpowiednio dobranej i połączonej w bloki funkcjonalne (pola), służący do zasilania, zabezpieczania urządzeń elektrycznych przed skutkami zwarć i przeciążeń, realizacji

wyznaczonych zadań danego pola oraz kontroli linii i obwodów instalacji elektrycznej. Aparatura, stanowiąca wraz z

obudową (obudowami) rozdzielnicę, w zależności od potrzeb może spełniać następujące funkcje: zmiany napięcia instalacji, łączeniowe, rozdzielcze, zabezpieczania, pomiarowo-kontrolne, sygnalizacyjne i alarmowe.

Klasa ochronności – umowne oznaczenie, określające możliwości ochronne urządzenia, ze względu na jego cechy budowy, przy bezpośrednim dotyku.

Stopień ochrony obudowy IP – określona w PN-EN 60529:2003, umowna miara ochrony przed dotykiem elementów wyposażenia rozdzielnic oraz przed przedostaniem się ciał stałych, wnikaniem cieczy (szczególnie wody) i gazów, a którą zapewnia odpowiednia obudowa.

Wyposażenie rozdzielnic elektrycznej – zespół aparatury i systemów połączeń wewnętrznych potrzebnych do realizacji wszelkich celów wyznaczonych danej rozdzielnic.

Obwód instalacji elektrycznej – zespół elementów połączonych pośrednio lub bezpośrednio ze źródłem energii

elektrycznej za pomocą chronionego przed przetężeniem wspólnym zabezpieczeniem, kompletu odpowiednio

połączonych przewodów elektrycznych. W skład obwodu elektrycznego wchodzi przewody pod napięciem, przewody ochronne oraz wszelkie urządzenia zmieniające parametry elektryczne obwodu, rozdzielcze, sterownicze i sygnalizacyjne, związane danym punktem zasilania w energię (zabezpieczeniem).

Deklaracja zgodności – oświadczenie producenta lub jego upoważnionego przedstawiciela stwierdzające, na jego

wyłączną odpowiedzialność, że wyrób budowlany jest zgodny ze zharmonizowaną specyfikacją techniczną, a w przypadku braku takiej z Polską Normą wyrobu, nie mającą statusu normy wycofanej lub aprobatą techniczną.

1.6. Ogólne wymagania dotyczące robót

Wykonawca robót jest odpowiedzialny za jakość ich wykonania oraz za zgodność z dokumentacją projektową,

specyfikacjami technicznymi i poleceniami Inspektora nadzoru. Ogólne wymagania dotyczące robót podano w ST

„Wymagania ogólne” Kod CPV 45000000-7, pkt. 1.5.

1.7. Dokumentacja robót montażowych i prefabrykacyjnych

Dokumentację robót montażowych stanowią:

– projekt budowlany i wykonawczy w zakresie wynikającym z rozporządzenia Ministra Infrastruktury z 02.09.2004 r.

w sprawie szczegółowego zakresu i formy dokumentacji projektowej, specyfikacji technicznych wykonania i

odbioru robót budowlanych oraz programu funkcjonalno-użytkowego (Dz. U. z 2004 r. Nr 202, poz. 2072, zmiana

Dz. U. z 2005 r. Nr 75, poz. 664),

– specyfikacje techniczne wykonania i odbioru robót (obligatoryjne w przypadku zamówień publicznych),

sporządzone zgodnie z rozporządzeniem Ministra Infrastruktury z dnia 02.09.2004 r. w sprawie szczegółowego

zakresu i formy dokumentacji projektowej, specyfikacji technicznych wykonania i odbioru robót budowlanych oraz

programu funkcjonalno-użytkowego (Dz. U. z 2004 r. Nr 202, poz. 2072, zmiana Dz. U. z 2005 r. Nr 75, poz. 664),

– dziennik budowy prowadzony zgodnie z rozporządzeniem Ministra Infrastruktury z dnia 26 czerwca 2002 r. w

sprawie dziennika budowy, montażu i rozbiórki, tablicy informacyjnej oraz ogłoszenia zawierającego dane

dotyczące bezpieczeństwa pracy i ochrony zdrowia (Dz. U. z 2002 r. Nr 108, poz. 953 z późn. zmianami),

– dokumenty świadczące o dopuszczeniu do obrotu i powszechnego lub jednostkowego zastosowania użytych

wyrobów budowlanych, zgodnie z ustawą z 16 kwietnia 2004 r. o wyrobach budowlanych (Dz. U. z 2004 r. Nr 92,

poz. 881), karty techniczne wyrobów lub zalecenia producentów dotyczące stosowania wyrobów,

– protokoły odbiorów częściowych, końcowych oraz robót zanikających i ulegających zakryciu z załączonymi

protokołami z badań kontrolnych,

– dokumentacja powykonawcza (zgodnie z art. 3, pkt 14 ustawy Prawo budowlane z dnia 7 lipca 1994 r. – Dz. U. z 2003 r. Nr 207, poz. 2016 z późniejszymi zmianami).

1.8. Nazwy i kody:

Grupy robót, klasy robót lub kategorie robót

4 5 3 1 7 3 0 0 – 5

2. WYMAGANIA DOTYCZĄCE WŁAŚCIWOŚCI MATERIAŁÓW

Wszelkie nazwy własne produktów i materiałów przywołane w specyfikacji służą ustaleniu pożądanego standardu

wykonania i określenia właściwości i wymogów technicznych założonych w dokumentacji technicznej dla

projektowanych rozwiązań.

Dopuszcza się zamieszczenie rozwiązań w oparciu o produkty (wyroby) innych producentów pod warunkiem:

- spełniania tych samych właściwości technicznych,
- przedstawienia zamiennych rozwiązań na piśmie (dane techniczne, atesty, dopuszczenia do stosowania, uzyskanie akceptacji projektanta).

2.1. Ogólne wymagania dotyczące właściwości materiałów, ich pozyskiwania i składowania podano w ST

„Wymagania ogólne” Kod CPV 45000000-7, pkt 2

Do wykonania i montażu instalacji i urządzeń elektrycznych w obiektach budowlanych należy stosować przewody, kable, osprzęt oraz aparaturę i urządzenia elektryczne posiadające dopuszczenie do stosowania w budownictwie.

Za dopuszczone do obrotu i stosowania uznaje się wyroby, dla których producent lub jego upoważniony przedstawiciel:

- dokonał oceny zgodności z wymaganiami dokumentu odniesienia według określonego systemu oceny zgodności,
- wydał deklarację zgodności z dokumentami odniesienia, takimi jak: zharmonizowane specyfikacje techniczne,

normy opracowane przez Międzynarodową Komisję Elektrotechniczną (IEC) i wprowadzone do zbioru Polskich

Norm, normy krajowe opracowane z uwzględnieniem przepisów bezpieczeństwa Międzynarodowej Komisji ds.

Przepisów Dotyczących Zatwierdzenia Sprzętu Elektrycznego (CEE), aprobaty techniczne,

- oznakował wyroby znakiem CE lub znakiem budowlanym B zgodnie z obowiązującymi przepisami,
- wydał deklarację zgodności z uznanymi regułami sztuki budowlanej, dla wyrobu umieszczonego w określonym przez Komisję Europejską wykazie wyrobów mających niewielkie znaczenie dla zdrowia i bezpieczeństwa,
- wydał oświadczenie, że zapewniono zgodność wyrobu budowlanego, dopuszczonego do jednostkowego

zastosowania w obiekcie budowlanym, z indywidualną dokumentacją projektową, sporządzoną przez projektanta obiektu lub z nim uzgodnioną.

Zastosowanie innych wyrobów, wyżej nie wymienionych, jest możliwe pod warunkiem posiadania przez nie dopuszczenia do stosowania w budownictwie i uwzględnienia ich w zatwierdzonym projekcie dotyczącym montażu urządzeń elektroenergetycznych w obiekcie budowlanym.

2.2. Rodzaje materiałów

Wszystkie materiały do montażu rozdzielnic powinny odpowiadać wymaganiom zawartym w dokumentach odniesienia (normach, aprobatach technicznych).

2.2.1. Obudowy

Stanowią element pomocniczy przy budowie rozdzielnic elektrycznej (samodzielnie nie są elementem instalacji)

elektrycznej); spełniają rolę zabezpieczającą przed dotykiem elementów pod napięciem, są elementem łączącym podzespoły rozdzielnic, chronią przed przedostawaniem się do wewnątrz ciał obcych (stopień ochrony obudowy IP), poprzez montaż wyposażenia dodatkowego umożliwiają prawidłowe funkcjonowanie rozdzielnic w zmieniających się warunkach zewnętrznych i przy różnym obciążeniu, podnoszą estetykę instalacji elektrycznych, umożliwiają prawidłowy montaż

Należy przestrzegać stosowania tylko takich zamienników obudów, które wymieniane są jako marka referencyjna.

Wymagania ogólne dotyczące pustych obudów rozdzielnic i sterownic niskonapięciowych podane są w PN-EN 50298:2004, PN-EN 62208:2005 (U).

Podczas przygotowywania obudowy rozdzielnic do wyposażania w zaprojektowane urządzenia muszą zostać

zachowane wszelkie uwagi i wytyczne producenta obudowy dotyczące metod łączenia obudów w zestawy, sposobu montowania lub usuwania ścianek bocznych wg potrzeb, zastosowania zalecanych materiałów złącznych i uszczelniających obudowy składowe. Wszelkie zaczepy, ucha oraz wzmocnienia transportowe montować zgodnie z instrukcją producenta obudów. Należy stosować wszelkie zaprojektowane pomocnicze elementy systematyzujące porządek wewnątrz rozdzielnic (uchwyty, prowadnice i koryta kablowe, maskownice, panele szczotkowe itp.) oraz stosować odpowiednie zabezpieczenie elementów po obróbce mechanicznej (zaprawki).

Listwy oraz linki uziemienia powinny wyróżniać się odpowiednimi kolorami, zgodnie z PN-EN 60446:2004.

2.2.2. Wyposażenie wewnętrzne rozdzielnic

Skład zestawu elementów wewnętrznych rozdzielnic określa projekt, .

Należy przestrzegać stosowania tylko takich zamienników elementów wewnętrznych rozdzielnic, które wymieniane są jako marka referencyjna.

Połączenia wewnętrzne elementów należy wykonywać za pomocą: zacisków przyłączeniowych lub przewodów.

Na przewodach należy montować końcówki kablowe wg instrukcji producenta.

2.2.3. Elementy mocujące rozdzielnice

Wykonujący montaż rozdzielnic lub każdego z jej segmentów powinien sprawdzić czy wszystkie zaprojektowane

elementy mocujące posiadają nadany przez wytwórcę certyfikat zgodności lub aprobatę techniczną bądź deklarację zgodności.

Podstawowe sposoby montażu:

– osadzenie w podłożu przy użyciu kołków kotwiących lub rozporowych (otwory do mocowania przygotowane w obudowie)

2.2.4 Specyfikacja materiałowa

Tablica rozdzielcza podtynkowa np. RWN (nr 6024) z rozłącznikiem izolacyjnym FR301 40A nr(004307), wyłącznikami nadprądowymi szt4 nr 006700 0 lampkami L301 szt 4 nr (004484) szt 1

2.5 Warunki przyjęcia na budowę wyrobów do robót montażowych i prefabrykacji rozdzielnic

Wyroby do robót montażowych i prefabrykacji rozdzielnic mogą być przyjęte na budowę, jeśli spełniają następujące warunki:

– są zgodne z ich wyszczególnieniem i charakterystyką podaną w dokumentacji projektowej i specyfikacji technicznej (szczegółowej) SST,

– są właściwie oznakowane i opakowane,
– spełniają wymagane właściwości wskazane odpowiednimi dokumentami odniesienia,
– producent dostarczył dokumenty świadczące o dopuszczeniu do obrotu i powszechnego lub jednostkowego zastosowania, a w odniesieniu do fabrycznie przygotowanych prefabrykatów również karty katalogowe wyrobów lub firmowe wytyczne stosowania wyrobów.
Niedopuszczalne jest stosowanie do robót montażowych – wyrobów i materiałów nieznanego pochodzenia.
Przyjęcie materiałów i wyrobów na budowę powinno być potwierdzone wpisem do dziennika budowy.

2.3. Warunki przechowywania wyrobów do montażu i prefabrykacji rozdzielnic

Wszystkie materiały i prefabrykaty pakowane powinny być przechowywane i magazynowane zgodnie z instrukcją producenta oraz wymaganiami odpowiednich norm.

Pomieszczenie magazynowe do przechowywania wyrobów opakowanych powinno być suche i zabezpieczone przed zawilgoceniem

3. WYMAGANIA DOTYCZĄCE SPRZĘTU, MASZYN I NARZĘDZI

3.1. Ogólne wymagania dotyczące sprzętu podano w ST „Wymagania ogólne” Kod CPV 45000000-7, pkt 3

Prace można wykonywać przy pomocy wszelkiego sprzętu zaakceptowanego przez Inspektora nadzoru.

Spawanie powinno odbywać się przy użyciu spawarek o parametrach wymaganych dla grubości materiałów

użytych na poszczególne elementy obudowy, dla łączenia elementów miedzianych należy stosować spawanie gazowe lub łukowe w osłonie gazowej

4. WYMAGANIA DOTYCZĄCE TRANSPORTU

4.1. Ogólne wymagania dotyczące transportu podano w ST „Wymagania ogólne” Kod CPV 45000000-7, pkt 4

4.2. Transport materiałów

Podczas transportu na budowę z miejsca składowania po prefabrykacji należy zachować ostrożność aby nie uszkodzić zamontowanych elementów wewnętrznych.

Duże rozdzielnice należy przygotować do transportu dzieląc na elementy o wadze umożliwiającej łatwe

dostarczenie na miejsce zabudowywania. Stosować opakowania w przypadku możliwości uszkodzeń transportowych.

5. WYMAGANIA DOTYCZĄCE WYKONANIA ROBÓT

5.1. Ogólne zasady wykonania robót podano w ST „Wymagania ogólne” Kod CPV 45000000-7, pkt 5

Wykonawca jest odpowiedzialny za prowadzenie robót zgodnie z dokumentacją techniczną i umową oraz za jakość

zastosowanych materiałów i jakość wykonanych robót.

Roboty winny być wykonane zgodnie z projektem, wymaganiami ST oraz poleceniami inspektora nadzoru.

5.2. Prefabrykacja rozdzielnic elektrycznych

Przeprowadzenie prefabrykacji rozdzielnicy dokonuje się w oparciu o projekt techniczny, uwzględniający wymagania stawiane wyrobowi. Do najważniejszych wymogów należą: stopień ochrony, ilość wolnego miejsca do montażu, lokalizacja (rodzaj pomieszczenia) typ rozdzielnicy, dane dotyczące sieci zasilającej, miejsce zasilania i odpływów oraz przekroje kabli, specyfikacja wyposażenia. W oparciu o powyższe dane należy sporządzić schemat ideowy, który zwykle jest załącznikiem do dokumentacji.

Następnym etapem jest rozrysowanie widoku i wyposażenia rozdzielnicy w celu uzgodnienia planu z inspektorem nadzoru lub technologiem. Przy nieskomplikowanych rozdzielnicach etap ten można pominąć.

Po skompletowaniu wszystkich potrzebnych wg specyfikacji elementów rozdzielnicy należy dokonać mocowania i połączeń aparatów i urządzeń wg zaleceń producentów. Przy skomplikowanych układach wyposażenia należy sporządzić kartę technologiczną dla prefabrykacji, stanowi ona załącznik do protokołu zdawczego rozdzielnicy.

Prefabrykacja rozdzielnicy elektrycznej powinna uwzględniać wszelkie wytyczne projektanta co do wymaganych

cech obudowy, a w szczególności:

- stopień ochrony,
 - wymiary zewnętrzne każdego elementu obudowy,
 - typ rozdzielnicy ze względu na sposób montażu: wolnostojąca, przyścienna, naścienna, wnękowa
 - typ rozdzielnicy ze względu na napięcie robocze: średniego napięcia, niskiego napięcia, słaboprądowa,
 - sposób zasilania i odpływu: „od góry” lub „od dołu”,
 - typ przyłączenia do instalacji: płyty przepustowe, dławice, zaciski, przyłączenie bezpośrednie,
 - sposób mocowania wyposażenia w obudowie: płyty montażowe i osłonowe, elementy dystansowe, szyny nośne zunifikowane lub zaprojektowane, opracowane wg wymagań normy PN-EN 60439-2:2004,
 - rodzaj materiału i kolor elementów obudowy,
 - sposób zabezpieczenia przed dostępem osób nieuprawnionych, opracowane wg wymagań normy PN-EN 60439-3:2004,
 - kompletność montażu wyposażenia dodatkowego,
 - kompletność i prawidłowość opisów oraz znaków wytypowanych dla danej rozdzielnicy; znaki znajdujące się wewnątrz i na zewnątrz rozdzielnicy,
 - oznakowanie aparatury i okablowania w rozdzielnicy winno być wykonane w sposób czytelny najlepiej przy pomocy drukarki i nie powinno zakrywać danych technicznych aparatów i osprzętu,
 - w każdej rozdzielnicy (najlepiej w drzwiczkach) powinna znajdować się kieszeń przeznaczona na rysunek schematu rozdzielnicy.
- Ze względu na funkcje jaką spełniają, można wyróżnić rozdzielnice i sterownice. Oba typy tablic mogą być wykonane jako: główne, podrozdzielnice i rozdzielnice (sterownice) odbiorcze np. obwodowe, piętrowe lub wydzielone dla konkretnych instalacji.

Ze względu na sposób montażu rozróżnia się następujące typy:

- wolnostojące,
- przyścienne,
- wiszące (naścienne),
- wnękowe.

Rozdzielnica (sterownica) musi spełniać wymogi PN-EN 60439-1:2003 (zgodnej z międzynarodową IEC-439-1).

Wymagane jest świadectwo badań dla prefabrykowanej rozdzielnic lub sterownicy, zgodne z ww. wymogami normy.

Rozdzielnica (sterownica) przeznaczona do zainstalowania na terenach budów musi spełniać wymogi norm PN-EN

60439-4:2004 oraz PN-EN 60439-4:2005(U).

Rozdzielnica (sterownica) przeznaczona do zainstalowania w miejscach ogólnodostępnych musi spełniać wymogi normy PN-EN 60439-5:2002.

Rozdzielnica (sterownica) powinna być wyposażona w maskownicę z tworzywa sztucznego, chroniącą przed skutkami napięcia dotykowego, jeśli występuje możliwość kontaktu bezpośredniego z elementami pod napięciem.

Wszystkie konstrukcje przyścienne rozdzielnic (sterownic) powinny zapewniać dostęp do kompletu elementów wykonawczych od frontu.

Przy konstruowaniu rozdzielnic (sterownic) należy przewidzieć rozwiązanie pozwalające na ewentualną rozbudowę układu, bez konieczności zmiany systemu rozdzielnic (w przypadku, kiedy pozostawiona np. dwudziestoprocentowa rezerwa miejsca okaże się niewystarczająca).

Sposób rozmieszczenia montowanego wewnątrz wyposażenia powinien uwzględniać zasadę jednorodności w ramach wydzielonego segmentu rozdzielnic oraz równomierności rozkładu w ramach dysponowanej powierzchni.

Rozdzielnic (sterownice) montowane poza pomieszczeniami ruchu elektrycznego powinny być wykonane minimum w II klasie ochronności.

W pomieszczeniach rozdzielnic SN, NN i rozdzielnic piętrowych należy przewidzieć dywaniki izolacyjne, stanowiące standardowe ich wyposażenie.

Na drzwiach rozdzielnic (sterownic) winien znajdować się szyld z nazwą rozdzielnic zgodną z nazwą rozdzielnic ze schematu głównego zasilania budynku. Szyld winien być przymocowany w sposób trwały.

5.3. Montaż rozdzielnic elektrycznych

Zakres robót obejmuje:

- przemieszczenie w strefie montażowej,
- rozpakowanie,
- ustawienie na miejscu montażu wg projektu,
- wyznaczenie miejsca zainstalowania,
- trasowanie,
- wykonanie ślepych otworów poprzez podkucie we wnęce albo kucie ręczne lub mechaniczne, wiercenie mechaniczne otworów w sufitach, ścianach lub podłogach,
- osadzenie kołków osadczych plastikowych oraz dybli, śrub kotwiących lub wsporników wraz z zabetonowaniem,
- montaż wraz z regulacją mechaniczną elementów odmontowanych na czas mocowania (drzwiczki, klamki, zamki, pokrywy),

- podłączenie uziemienia,
- sprawdzenie prawidłowości usytuowania w pomieszczeniu, w szczególności zachowania minimalnych szerokości przejść i dróg ewakuacyjnych,
- sprawdzenie prawidłowości działania po zamontowaniu,
- przeprowadzenie prób i badań.

Przy podłączaniu rozdzielnic do instalacji elektrycznej należy pamiętać aby wszystkie kable odpływowe wyposażać w szyldy z adresami, warunek ten jest szczególnie ważny przy dużej ilości kabli odpływowych.

6. KONTROLA JAKOŚCI ROBÓT

6.1. Ogólne zasady kontroli jakości robót podano w ST „Wymagania ogólne” Kod CPV 45000000-07 pkt 6

6.2. Szczegółowy wykaz oraz zakres pomontażowych badań rozdzielnic zawarty jest w PN-EN 60439-1:2003 i PN-E-04700:1998/Az1:2000

6.3. Ponadto należy wykonać sprawdzenia odbiorcze składające się z oględzin częściowych i końcowych polegających na kontroli:

- zgodności dokumentacji powykonawczej z projektem i ze stanem faktycznym,
- zgodności połączeń z ustalonym w dokumentacji powykonawczej,
- napisów informacyjno-ostrzegawczych,
- działania przyrządów kontrolno-pomiarowych i rejestrujących (liczniki energii elektrycznej),
- działania sygnalizacji stanu położenia łączników,
- stanu i gotowości ruchowej aparatury i napędów łączników,
- stanu zewnętrznego głowic kablowych,
- stanu kanałów kablowych, kabli i konstrukcji wsporczych,
- stanu ochrony przeciwporażeniowej,
- stanu urządzeń wentylacyjnych – chłodzenie rozdzielnic,
- schematu stacji, rozdzielnic lub sterownic,
- stanu i kompletności dokumentacji eksploatacyjnej,
- sprawdzenie ciągłości przewodów fazowych, neutralnych i ochronnych,
- poprawności wykonania połączeń śrubowych instalacji elektrycznej potwierdzonych protokołem przez wykonawcę montażu.

Dodatkowo dla rozdzielnic SN-15 do 30 kV należy wykonać sprawdzenia odbiorcze polegające na:

- pomiarach rezystancji izolacji głównej wyłączników,
- pomiarach rezystancji torów prądowych wyłączników,
- pomiarach rezystancji, czasów własnych i czasów niejednoczesności zamykania i otwierania wyłączników,
- badania gazów wyłączników z SF6 (jeżeli wymaga tego producent),
- próbach szczelności wyłączników z SF6 (jeżeli wymaga tego producent),
- pomiarów czasów łączenia układów zwiernik – odłącznik,
- pomiarów rezystancji izolacji uzwojeń pierwotnych i wtórnych przekładników.

Dla układów sterowniczo-sygnalizacyjno-pomiarowych sprawdzenia odbiorcze polegają na:

- pomiarach rezystancji izolacji,
- sprawdzeniach funkcjonalnych, ruchowych i nastawczych,
- zbadaniu przyrządów kontrolno-pomiarowych i rejestrujących (analizatory sieci),

– zbadaniu wartości nastawczych wyłączników, przekaźników termicznych, przekaźników różnicowo prądowych, itp.

Rezystancja izolacji obwodów nie powinna być mniejsza niż 50 M_Ω. Rezystancja izolacji poszczególnych obwodów

wraz z urządzeniami nie powinna być mniejsza niż 20 M_Ω. Pomiaru należy dokonać miernikiem rezystancji instalacji o napięciu 1 kV.

Po wykonaniu oględzin należy sporządzić protokoły z przeprowadzonych badań zgodnie z wymogami zawartymi w normie PN-IEC 60364-6-61:2000.

6.4. Zasady postępowania z wadliwie wykonanymi robotami i materiałami

Wszystkie materiały, urządzenia i aparaty nie spełniające wymagań podanych w odpowiednich punktach specyfikacji,

zostaną odrzucone. Jeśli materiały, urządzenia i aparaty nie spełniające wymagań zostały wbudowane lub

zastosowane, to na polecenie Inspektora nadzoru Wykonawca wymieni je na właściwe, na własny koszt.

Na pisemne wystąpienie Wykonawcy Inspektor nadzoru może uznać wadę za nie mającą zasadniczego wpływu na jakość funkcjonowania urządzenia (aparatu itp.) i ustalić zakres i wielkość potrąceń za obniżoną jakość.

7. WYMAGANIA DOTYCZĄCE PRZEDMIARU I OBMIARU ROBÓT

7.1. Ogólne zasady przedmiaru i obmiaru podano w ST „Wymagania ogólne” Kod CPV 45000000-7, pkt 7

7.2. Szczegółowe zasady przedmiaru i obmiaru robót montażowych i prefabrykacji
Obmiar robót dokonuje się z natury (wykonanej roboty) przyjmując jednostki miary odpowiadające zawartym w dokumentacji i tak:

- dla rozdzielnic: szt., kpl.,
- dla osprzętu montażowego w rozdzielnicach: szt., kpl., m,
- dla aparatów montażowych w rozdzielnicach: szt., kpl.,
- dla przewodów, kabli, rur, listew: m, kpl.

7.3. W specyfikacji technicznej szczegółowej dla montażu i prefabrykacji rozdzielnic, opracowanej dla konkretnego przedmiotu zamówienia, można ustalić inne szczegółowe zasady przedmiaru i obmiaru przedmiotowych robót

W szczególności można przyjąć zasady podane w katalogach zawierających jednostkowe nakłady rzeczowe dla odpowiednich robót.

8. SPOSÓB ODBIORU ROBÓT

8.1. Ogólne zasady odbioru robót podano w ST „Wymagania ogólne” Kod CPV 45000000-7, pkt 8

8.2. Warunki odbioru instalacji i urządzeń zasilających

8.2.1. Odbiór międzyoperacyjny

Odbiór międzyoperacyjny przeprowadzany jest po zakończeniu danego etapu robót mających wpływ na wykonanie dalszych prac.

Odbiorowi takiemu podlegają m.in.:

- wykonanie i montaż konstrukcji,
- ustawienie na stanowiskach aparatów, urządzeń, dławików, baterii kondensatorów z przynależną do stosowania aparaturą,
- ustawienie tablic sterowniczych i przekaźnikowych w nastawni,

- ustawienie rozdzielnic,
- obwody zewnętrzne główne i pomocnicze,
- instalacje oświetleniowe, grzejne, telefoniczne i inne.

8.2.2. Odbiór częściowy

Należy przeprowadzić badanie pomontażowe częściowe robót zanikających oraz elementów urządzeń, które ulegają zakryciu, uniemożliwiając ocenę prawidłowości ich wykonania po całkowitym ukończeniu prac.

Podczas odbioru należy sprawdzić prawidłowość montażu oraz zgodność z obowiązującymi przepisami i projektem:

- instalacji wtynkowych i podtynkowych,
- sieci uziemiającej, kablowej i odwadniającej układanej bezpośrednio w ziemi,
- fundamentów, uziomów fundamentowych i przepustów umieszczonych w fundamentach.

8.2.3. Odbiór końcowy

Badania pomontażowe jako techniczne sprawdzenie jakości wykonanych robót należy przeprowadzić po zakończeniu

robót elektrycznych przed przekazaniem użytkownikowi urządzeń zasilających.

Zakres badań obejmuje sprawdzenie:

- izolacji torów głównych,
- izolacji torów pomocniczych,
- działania funkcjonalnego obwodów pomocniczych,
- działania mechanicznego łączników, blokad itp.,
- instalacji ochronnej.

Parametry badań oraz sposób przeprowadzenia badań są określone w normach PN-IEC 60364-6-61:2000 i

PN-E-04700:1998/Az1:2000.

Badania napięciem probierczym wykonuje się tylko jeden raz. Jeżeli producent dostarczył protokół z tych badań,

rozdzielnice SN sprawdza się napięciem obniżonym do 75% napięcia probierczego, a rozdzielnice o napięciu do 1 kV

- induktorem, sprawdzając tylko rezystancję izolacji.

Badania działania obwodów pomocniczych polegają na sprawdzeniu prawidłowości działania układów

zabezpieczeń, sterowania, sygnalizacji, blokad, automatyki i samoczynnego załączania rezerwy. Badania należy przeprowadzić według programu, który powinien być częścią dokumentacji eksploatacyjnej.

Badania działania mechanicznego łączników, blokad itp. wykonuje się na napędach łączników oraz związanych z

nimi blokadach mechanicznych. Należy wykonać 5 normalnych cykli roboczych (zamknięcie – otwarcie) każdego łącznika.

W rozdzielnicach dwuczłonowych należy wykonać 5 cykli przestawień każdego członu ruchomego – od stanu

pracy do stanu spoczynku (próby) i od stanu spoczynku (próby) do stanu pracy.

Łączniki sterujące wyposażeniem członu należy zamykać i otwierać w stanie pracy i w stanie próby. W trakcie

próby trzeba także sprawdzić prawidłowe działanie blokad tego członu.
Badania należy przeprowadzić według instrukcji rozdzielnicy. Wyniki badań trzeba zamieścić w protokole odbioru końcowego.

9. PODSTAWA ROZLICZENIA ROBÓT

9.1. Ogólne ustalenia dotyczące podstawy rozliczenia robót podano w ST „Wymagania ogólne” Kod CPV 45000000-7, pkt 9

9.2. Zasady rozliczenia i płatności

Rozliczenie robót montażowych i prefabrykacyjnych rozdzielnic może być dokonane jednorazowo po wykonaniu pełnego zakresu robót i ich końcowym odbiorze lub etapami określonymi w umowie, po dokonaniu odbiorów częściowych robót.

Ostateczne rozliczenie umowy pomiędzy zamawiającym a wykonawcą następuje po dokonaniu odbioru pogwarancyjnego.

Podstawę rozliczenia oraz płatności wykonanego i odebranego zakresu robót stanowi wartość tych robót obliczona na podstawie:

– określonych w dokumentach umownych (ofercie) cen jednostkowych i ilości robót zaakceptowanych przez zamawiającego lub

– ustalonej w umowie kwoty ryczałtowej za określony zakres robót.

Ceny jednostkowe wykonania, montażu i prefabrykacji rozdzielnic lub kwoty ryczałtowe obejmujące roboty ww.

uwzględniają:

- przygotowanie stanowiska roboczego,
- dostarczenie do stanowiska roboczego materiałów, narzędzi i sprzętu,
- obsługę sprzętu nie posiadającego etatowej obsługi,
- ustawienie i przestawienie drabin oraz lekkich rusztowań przestawnych umożliwiających wykonanie robót na wysokości do 4 m (jeśli taka konieczność występuje),
- usunięcie wad i usterek oraz naprawienie uszkodzeń powstałych w czasie robót,
- uporządkowanie miejsca wykonywania robót,
- usunięcie pozostałości, resztek i odpadów materiałów w sposób podany w specyfikacji technicznej szczegółowej,
- likwidację stanowiska roboczego.

W kwotach ryczałtowych ujęte są również koszty montażu, demontażu i pracy rusztowań niezbędnych do wykonania robót na wysokości do 4 m od poziomu terenu.

Przy rozliczaniu robót według uzgodnionych cen jednostkowych koszty niezbędnych rusztowań mogą być

uwzględnione w tych cenach lub stanowić podstawę oddzielnej płatności. Sposób rozliczenia kosztów montażu,

demontażu i pracy rusztowań koniecznych do wykonywania robót na wysokości powyżej 4 m, należy ustalić w

postanowieniach pkt. 9 specyfikacji technicznej (szczełowej) SST montaż rozdzielnicy elektrycznej, opracowanej dla realizowanego przedmiotu zamówienia.

10. DOKUMENTY ODNIESIENIA

10.1. Normy

PN-EN 60529:2003 Stopnie ochrony zapewnianej przez obudowy (Kod IP)

PN-EN 60446:2004 Zasady podstawowe i bezpieczeństwa przy współdziałaniu człowieka z maszyną, oznaczanie i

identyfikacja. Oznaczenia identyfikacyjne przewodów barwami albo cyframi

PN-EN 60439-1:2003 Rozdzielnice i sterownice niskonapięciowe. Część 1: Zestawy badane w pełnym i niepełnym

zakresie badań typu

PN-EN 60439-2:2004 Rozdzielnice i sterownice niskonapięciowe. Część 2:

Wymagania dotyczące przewodów

szynowych

PN-EN 60439-3:2004 Rozdzielnice i sterownice niskonapięciowe. Część 3:

Wymagania dotyczące niskonapięciowych

rozdzielnic i sterownic przeznaczonych do instalowania w miejscach dostępnych do użytkowania przez osoby niewykwalifikowane. Rozdzielnice tablicowe

PN-EN 60439-4:2004 Rozdzielnice i sterownice niskonapięciowe. Część 4:

Wymagania dotyczące zestawów

przeznaczonych do instalowania na terenach budów (ACS)

PN-EN 60439-4:2005(U) Rozdzielnice i sterownice niskonapięciowe. Część 4:

Wymagania dotyczące zestawów

przeznaczonych do instalowania na terenach budów (ACS)

PN-EN 60439-5:2002 Rozdzielnice i sterownice niskonapięciowe. Część 5:

Wymagania szczegółowe dotyczące

zestawów napowietrznych przeznaczonych do instalowania w miejscach ogólnie dostępnych. Kablowe rozdzielnice szafowe (CDCs) do rozdzielenia energii w sieciach

PN-EN 50274:2004 Rozdzielnice i sterownice niskonapięciowe. Ochrona przed porażeniem prądem elektrycznym.

Ochrona przed niezamierzonym dotykiem bezpośrednim części niebezpiecznych czynnych

PN-EN 50298:2004 Puste obudowy rozdzielnic i sterownic niskonapięciowych.

Wymagania ogólne

PN-EN 50300:2005(U) Rozdzielnice i sterownice niskonapięciowe. Ogólne wymagania dotyczące niskonapięciowych

rozdzielnic tablicowych przeznaczonych do elektroenergetycznych stacji rozdzielczych

PN-EN 62208:2005(U) Puste obudowy rozdzielnic i sterownic niskonapięciowych.

Wymagania ogólne

PN-E-05163:2002 Rozdzielnice i sterownice niskonapięciowe osłonięte. Wytyczne badania w warunkach wyładowania

łukowego, powstałego w wyniku zwarcia wewnętrznego

PN-E-04700:1998/Az1:2000 Urządzenia i układy elektryczne w obiektach elektroenergetycznych. Wytyczne

przeprowadzania pomontażowych badań odbiorczych (Zmiana Az1)

PN-IEC 60364-6-61:2000 Instalacje elektryczne w obiektach budowlanych.

Sprawdzanie. Sprawdzanie odbiorcze

10.2. Inne dokumenty, instrukcje i przepisy

10.2.1. Inne dokumenty i instrukcje

– Warunki techniczne wykonania i odbioru robót budowlano-montażowych (tom I, część 4) Arkady, Warszawa 1990r.

- Warunki techniczne wykonania i odbioru robót budowlanych ITB część D: Roboty instalacyjne. Zeszyt 2: Instalacje elektryczne i piorunochronne w budynkach użyteczności publicznej. Warszawa 2004 r.
- Specyfikacja techniczna wykonania i odbioru robót budowlanych. Wymagania ogólne. Kod CPV 45000000-7. Wydanie II, OWEOB Promocja – 2005 r.
- 10.2.2. Ustawy**
 - Ustawa z dnia 16 kwietnia 2004 r. o wyrobach budowlanych (Dz. U. z 2004 r. Nr 92, poz. 881).
 - Ustawa z dnia 7 lipca 1994 r. Prawo budowlane (Dz. U. z 2003 r. Nr 207, poz. 2016 z późn. zmianami).
- 10.2.3. Rozporządzenia**
 - Rozporządzenie Ministra Infrastruktury z dnia 02.09.2004 r. w sprawie szczegółowego zakresu i formy dokumentacji projektowej, specyfikacji technicznych wykonania i odbioru robót budowlanych oraz programu funkcjonalno-użytkowego (Dz. U. z 2004 r. Nr 202, poz. 2072, zmiana Dz. U. z 2005 r. Nr 75, poz. 664).
 - Rozporządzenie Ministra Infrastruktury z dnia 26.06.2002 r. w sprawie dziennika budowy, montażu i rozbiórki, tablicy informacyjnej oraz ogłoszenia zawierającego dane dotyczące bezpieczeństwa pracy i ochrony zdrowia (Dz. U. z 2002 r. Nr 108, poz. 953 z późn. zmianami).
 - Rozporządzenie Ministra Infrastruktury z dnia 11 sierpnia 2004 r. w sprawie sposobów deklarowania zgodności wyrobów budowlanych oraz sposobu znakowania ich znakiem budowlanym (Dz. U. z 2004 r. Nr 198, poz. 2041).
 - Rozporządzenie Ministra Infrastruktury z 11 sierpnia 2004 r. w sprawie systemów oceny zgodności, wymagań, jakie powinny spełniać notyfikowane jednostki uczestniczące w ocenie zgodności oraz sposobu oznaczenia wyrobów budowlanych oznakowania CE (Dz. U. Nr 195, poz. 2011).

ST-2

SPECYFIKACJA TECHNICZNA WYKONANIA I ODBIORU ROBÓT SANITARNYCH

SPIS TREŚCI

SPECYFIKACJI TECHNICZNEJ.

1. WSTĘP

- 1.1. Przedmiot Specyfikacji Technicznych
- 1.2. Zakres stosowania ST
- 1.3. Zakres robót objętych ST
- 1.4. Ogólne wymagania dotyczące robót
- 1.5. Określenia podstawowe

2. MATERIAŁY

- 2.1. Pozyskiwanie materiałów miejscowych
- 2.2. Materiały nie odpowiadające wymaganiom
- 2.3. Przechowywanie i składowanie materiałów
- 2.4. Odbiór materiałów na budowie
- 2.5. Wariantowe stosowanie materiałów
- 2.6. Zastosowane w projekcie materiały i urządzenia

3. SPRZĘT

4. TRANSPORT I SKŁADOWANIE

5. WYKONANIE ROBÓT

- 5.1. Prace wstępne
- 5.2. Zakres robót
- 5.3. Roboty przygotowawcze i montażowe

6. KONTROLA JAKOŚCI ROBÓT

7. ODBIORY ROBÓT

8. OBMIAR ROBÓT

9. PODSTAWA PŁATNOŚCI

10. PRZEPISY ZWIĄZANE

1.WSTĘP

1.1. Przedmiot Specyfikacji Technicznych (OST)

Przedmiotem niniejszej Specyfikacji Technicznej (ST) są wymagania techniczne wykonania i odbioru robót instalacyjnych związanych wykonaniem instalacji wymiany grzejników i armatury w remontowanych pomieszczeniach redakcyjnych Radia Białystok przy ulicy Świerkowej 1 w Białymstoku

1.2. Zakres stosowania ST

Specyfikacje Techniczne (ST) dla odbioru i wykonania instalacji wymiany grzejników stanowią zbiór wymagań technicznych i organizacyjnych dotyczących procesu realizacji i kontroli jakości Robót. Są one podstawą, której spełnienie warunkuje uzyskanie odpowiednich cech eksploatacyjnych Budowli.

- ST uwzględniają wymagania Zamawiającego i możliwość Wykonawcy w krajowych warunkach wykonawstwa robót.
- ST opracowane są w oparciu o obowiązujące normy, normatywy i wytyczne.

1.3. Zakres Robót objętych ST

Roboty, których dotyczy Specyfikacja obejmują wszystkie czynności umożliwiające wykonanie instalacji wymiany grzejników c.o. w budynku.

Zakres robót do wykonania :

- roboty demontażowe grzejników ożebrowanych „Favier” szt. 1 i żeliwnych słupowych szt. 2
- roboty demontażowe zaworów grzejnikowych szt.2
- roboty demontażowe zaworów odwadniających szt. 2
- roboty dostosowujące istniejące gałązki podłączeniowe do nowych grzejników
- roboty montażowe grzejników stalowych, płytowych i armatury
- roboty antykorozyjne rurociągów
- kontrola jakości,
- odbiory robót.

1. 4. Ogólne wymagania dotyczące robót.

Wykonawca robót jest odpowiedzialny za jakość ich wykonania oraz za ich zgodność z

dokumentacją projektową, SST i poleceniami Inżyniera.

1.4. 1.Przekazanie terenu budowy.

Zamawiający w terminie określonym w dokumentach umowy przekazuje Wykonawcy teren budowy wraz ze wszystkimi wymaganymi uzgodnieniami prawnymi i administracyjnymi, dziennik budowy oraz dwa komplety SST. Na Wykonawcy spoczywa odpowiedzialność za ochronę przekazanych mu dokumentów.

1.4.2. Dokumentacja projektowa.

Dokumentacja projektowa będzie zawierać rysunki i dokumenty, zgodne z wykazem podanym w szczegółowych warunkach umowy.

1.4.3. Zgodność robót z dokumentacją projektową i SST.

Dokumentacja projektowa, SST oraz dodatkowe dokumenty przekazane przez Zamawiającego Wykonawcy stanowią część umowy, a wymagania wyszczególnione w choćby jednym z nich są obowiązujące dla Wykonawcy tak jakby zawarte były w całej dokumentacji.

W przypadku rozbieżności w ustaleniach poszczególnych dokumentów obowiązuje kolejność ich ważności wymieniona w „Ogólnych warunkach umowy”.

Wykonawca nie może wykorzystywać błędów lub opuszczeń w dokumentach kontraktowych, a o ich wykryciu winien natychmiast powiadomić Zamawiającego celem dokonania odpowiednich zmian i poprawek.

W przypadku rozbieżności opis wymiarów ważniejszy jest od odczytu ze skali rysunków.

Wszystkie wykonane roboty i dostarczone materiały będą zgodne z dokumentacją SST.

Dane określone w dokumentacji projektowej i SST będą uważane za wartości docelowe, od których dopuszczalne są odchylenia w ramach określonego przedziału tolerancji.

Cechy materiałów i elementów budowli muszą być jednorodne i wykazywać zgodność z określonymi wymaganiami, a rozrzuty tych cech nie mogą przekraczać dopuszczalnego przedziału tolerancji.

W przypadku, gdy materiały lub roboty nie będą w pełni zgodne z dokumentacją projektową lub SST i wpłynie to na niezadowalającą jakość elementu budowli, to

takie materiały zostaną zastąpione innymi, a roboty rozebrane i wykonane ponownie na koszt Wykonawcy.

1.4.4. Zabezpieczenie terenu budowy.

Zabezpieczenie terenu budowy w robotach remontowych.

Przed przystąpieniem do robót Wykonawca przedstawi Zamawiającemu do zatwierdzenia projekt organizacji i zabezpieczenia robót w okresie trwania budowy. Wykonawca jest zobowiązany do zabezpieczenia terenu budowy w okresie trwania realizacji kontraktu aż do zakończenia i odbioru ostatecznego robót. Wykonawca dostarczy, zainstaluje i będzie utrzymywać tymczasowe urządzenia zabezpieczające, w tym wszelkie środki niezbędne do ochrony robót, wygody społeczności i innych. Koszt zabezpieczenia terenu budowy nie podlega odrębnej zapłacie i przyjmuje się, że jest włączony w cenę umowną.

1.4.5. Ochrona środowiska w czasie wykonywania robót.

Wykonawca ma obowiązek znać i stosować w czasie prowadzenia robót wszelkie przepisy dotyczące ochrony środowiska naturalnego.

W okresie trwania budowy i wykańczania robót Wykonawca będzie:

- a) podejmować wszelkie uzasadnione kroki mające na celu stosowanie się do przepisów i norm dotyczących ochrony środowiska na terenie i wokół terenu budowy oraz będzie unikać uszkodzeń lub uciążliwości dla osób lub własności społecznej i innych, a wynikających ze skażenia, hałasu lub innych przyczyn powstałych w następstwie jego sposobu działania.

Stosując się do tych wymagań będzie miał szczególny wzgląd na :

- 1) środki ostrożności i zabezpieczenia przed :
 - a) zanieczyszczeniem powietrza pyłami i gazami,
 - b) możliwością powstania pożaru.
 - c) uszkodzeniem istniejących instalacji i urządzeń w budynku.

1.4.6. Ochrona przeciwpożarowa.

Wykonawca będzie przestrzegać przepisy ochrony przeciwpożarowej. Wykonawca będzie utrzymywać sprawny sprzęt przeciwpożarowy, wymagany przez odpowiednie przepisy, na terenie baz produkcyjnych, w pomieszczeniach biurowych, mieszkalnych i magazynach oraz w maszynach i pojazdach.

Materiały łatwopalne będą składowane w sposób zgodny z odpowiednimi przepisami i zabezpieczone przed dostępem osób trzecich.

Wykonawca będzie odpowiedzialny za wszelkie straty spowodowane pożarem wywołanym, jako rezultat realizacji robót albo przez personel Wykonawcy.

1.4.7. Materiały szkodliwe dla otoczenia.

Materiały, które w sposób trwały są szkodliwe dla otoczenia, nie będą dopuszczone do użycia. Nie dopuszcza się użycia materiałów wywołujących szkodliwe promieniowanie o stężeniu większym od dopuszczalnego, określonego odpowiednimi przepisami.

Wszelkie materiały odpadowe użyte do robót będą miały aprobatę techniczną wydaną przez uprawnioną jednostkę, jednoznacznie określającą brak szkodliwego oddziaływania tych materiałów na środowisko.

Materiały, które są szkodliwe dla otoczenia tylko w czasie robót, a po zakończeniu robót ich szkodliwość zanika (np. materiały pylaste) mogą być użyte pod warunkiem przestrzegania wymagań technologicznych wbudowania. Jeżeli wymagają tego odpowiednie przepisy Zamawiający powinien otrzymać zgodę na użycie tych materiałów od właściwych organów administracji państwowej.

Jeżeli Wykonawca użył materiałów szkodliwych dla otoczenia zgodnie ze specyfikacjami, a ich użycie spowodowało jakiegokolwiek zagrożenie środowiska, to konsekwencje tego poniesie Zamawiający.

1.4.8. Ochrona własności publicznej i prywatnej.

Wykonawca odpowiada za ochronę instalacji na powierzchni ścian i za instalacje ukryte, takie jak instalacje elektryczne itp. oraz uzyska od odpowiednich służb potwierdzenie informacji dostarczonych mu przez Zamawiającego w ramach planu ich lokalizacji. Wykonawca zapewni właściwe oznaczenie i zabezpieczenie przed uszkodzeniem tych instalacji i urządzeń w czasie trwania budowy.

Wykonawca zobowiązany jest umieścić w swoim harmonogramie rezerwę czasową dla wszelkiego rodzaju robót, które mają być wykonane w zakresie przełożenia instalacji na terenie budowy. O fakcie przypadkowego uszkodzenia tych instalacji Wykonawca bezzwłocznie powiadomi Inżyniera i zainteresowane władze oraz będzie z nimi współpracował dostarczając wszelkiej pomocy potrzebnej przy dokonywaniu napraw. Wykonawca będzie odpowiadać za wszelkie spowodowane

przez jego działania uszkodzenia instalacji wykazanych w dokumentach dostarczonych mu przez Zamawiającego.

1.4.9. Bezpieczeństwo i higiena pracy.

Podczas realizacji robót Wykonawca będzie przestrzegał przepisów dotyczące bezpieczeństwa i higieny pracy.

W szczególności Wykonawca ma obowiązek zadbać, aby personel nie wykonywał pracy w warunkach niebezpiecznych, szkodliwych dla zdrowia oraz nie spełniających odpowiednich wymagań sanitarnych.

Wykonawca zapewni i będzie utrzymywał wszelkie urządzenia zabezpieczające, socjalne oraz sprzęt i odpowiednią odzież dla ochrony życia i zdrowia osób zatrudnionych na budowie oraz dla zapewnienia bezpieczeństwa publicznego.

Uznaje się, że wszelkie koszty związane z wypełnieniem wymagań określonych powyżej nie podlegają odrębnej zapłacie i są uwzględnione w cenie umownej.

1.4.10. Ochrona i utrzymanie robót.

Wykonawca będzie odpowiedzialny za ochronę robót i za wszelkie materiały i urządzenia używane do robót od daty rozpoczęcia do daty zakończenia robót (do wydania potwierdzenia zakończenia przez Zamawiającego).

Wykonawca będzie utrzymywać roboty do czasu odbioru ostatecznego. Utrzymanie powinno być prowadzone w taki sposób, aby budowla lub jej elementy były w zadowalającym stanie przez cały czas do momentu odbioru ostatecznego.

Jeśli Wykonawca w jakimkolwiek czasie zaniedba utrzymanie, to na polecenie Zamawiającego powinien rozpocząć roboty utrzymaniowe nie później niż w 24 godziny po otrzymaniu tego polecenia.

1.4.11. Stosowanie się do prawa i innych przepisów.

Wykonawca zobowiązany jest znać wszystkie przepisy wydane przez władze centralne i miejscowe oraz inne przepisy i wytyczne, które są w jakikolwiek sposób związane z robotami i będzie w pełni odpowiedzialny za przestrzeganie tych praw, przepisów i wytycznych podczas prowadzenia robót.

Wykonawca będzie przestrzegać prac patentowych i będzie w pełni odpowiedzialny za wypełnienie wszelkich wymagań prawnych odnośnie wykorzystania opatentowanych urządzeń lub metod i w sposób ciągły będzie informować Zamawiającego o swoich działaniach, przedstawiając kopie zezwoleń i inne odnośne dokumenty.

2. MATERIAŁY.

Wszelkie stosowane materiały powinny być nowe, odpowiadać polskim normom oraz posiadać dopuszczenie do stosowania w budownictwie jak również co najmniej jeden z niżej wymienionych dokumentów:

- *atest*
- certyfikat
- aprobatę techniczną ITB
- certyfikat zgodności.

2.1. Pozyskiwanie materiałów miejscowych.

Wykonawca ponosi odpowiedzialność za spełnienie wymagań ilościowych i jakościowych materiałów z jakiegokolwiek źródła.

Wykonawca poniesie wszelkie koszty, a w tym : opłaty, wynagrodzenia i jakiegokolwiek inne koszty związane z dostarczeniem materiałów do robót.

Wszystkie odpowiednie materiały pozyskane z wykopów na terenie budowy lub innych Miejsc wskazanych w dokumentach umowy będą wykorzystane do robót lub odwiezione na odkład odpowiednio do wymagań umowy lub wskazań Zamawiającego.

Z wyjątkiem uzyskania na to pisemnej zgody Zamawiającego Wykonawca nie będzie prowadzić żadnych wyburzeń w obrębie terenu budowy poza tymi, które zostały wyszczególnione w dokumentach umowy.

2.2. Materiały nie odpowiadające wymaganiom.

Materiały nie odpowiadające wymaganiom zostaną przez Wykonawcę wywiezione z terenu budowy, bądź złożone w miejscu wskazanym przez Zamawiającego, Jeśli Zamawiający zezwoli Wykonawcy na użycie tych materiałów do innych robót, niż te dla których zostały zakupione, to koszt tych materiałów zostanie przewartościowany przez Zamawiającego.

Każdy rodzaj robót, w którym znajdują się nie zbadane i nie zaakceptowane materiały,

Wykonawca wykonuje na własne ryzyko, licząc się z jego nie przyjęciem i niezapłaceniem.

2.3. Przechowywanie i składowanie materiałów na placu budowy.

Przechowywanie materiałów powinno być w miejscu zabezpieczonym przed uszkodzeniem, suchym o temp. powyżej +5°C i nie powodującym zagrożenia w komunikacji na placu budowy.

2.4. Odbiór materiałów na budowie.

- Materiały należy dostarczyć na budowę wraz ze świadectwem jakości, kartami gwarancyjnymi i protokołami odbioru technicznego.
- Dostarczone materiały na miejsce budowy należy sprawdzić pod względem kompletności i zgodności z danymi producenta.
- Należy przeprowadzić oględziny dostarczonych materiałów. W razie stwierdzenia wad lub powstania wątpliwości ich jakości, przed wbudowaniem należy poddać badaniom określonym przez Kierownika Projektu.

2.5. Wariantowe stosowanie materiałów.

Jeśli dokumentacja projektowa lub SST przewidują możliwość wariantowego zastosowania materiału w wykonywanych robotach, Wykonawca powiadomi Zamawiającego o zamiarze zamiany materiału co najmniej na 3 tygodnie przed użyciem materiału zamiennego lub w okresie dłuższym, jeśli będzie wymagane to do badań prowadzonych przez Zamawiającego. Wybrany i zaakceptowany rodzaj materiału nie może być później zmieniany bez zgody Zamawiającego.

2.6. Zastosowane w projekcie materiały i urządzenia.

- Grzejniki stalowe, dwupłytowe, gładkie, o wys. 60 cm, zasilane z boku
- Zawory termostacyjne z nastawą wstępną, proste do ogrzewań pompowych, dwururowych
- Zawory odcinające grzejnikowe powrotne (z funkcją napełniania/oprózniania)
- Głowice do zaworów termostacyjnych z wbudowanym czujnikiem mrozu
- Rury stalowe czarne ze szwem, o połączeniach spawanych

3. SPRZĘT

Wykonawca jest zobowiązany do używania jedynie takiego sprzętu, który nie spowoduje niekorzystnego wpływu na jakość wykonywanych robót. Sprzęt używany do robót powinien być zgodny z ofertą Wykonawcy i powinien odpowiadać pod względem typów i ilości wskazaniom SST, PZJ lub projekcie organizacji robót, zaakceptowanym przez Zamawiającego, w przypadku braku ustaleń w takich dokumentach sprzęt powinien być uzgodniony i zaakceptowany przez

Zamawiającego.

Liczba i wydajność sprzętu będzie gwarantować przeprowadzenie robót, zgodnie z Zasadami określonymi w dokumentacji projektowej, SST i wskazaniach

Zamawiającego w terminie przewidzianym umową. Sprzęt będący własnością Wykonawcy lub wynajęty do wykonania robót ma być utrzymywany w dobrym stanie i gotowości do pracy. Dopuszczenie sprzętu do użytkowania, tam gdzie jest to wymagane przepisami. Jeżeli dokumentacja projektowa lub SST przewidują możliwość wariantowego użycia.

Sprzętu przy wykonywanych robotach, Wykonawca powiadomi

Zamawiającego o swoim zamiarze wyboru i uzyska jego akceptację przed użyciem sprzętu. Wybrany sprzęt, po akceptacji Zamawiającego, nie może być później zmieniany bez jego zgody. Jakikolwiek sprzęt, maszyny, urządzenie i narzędzia nie gwarantujące zachowania warunków umowy, zostaną przez Zamawiającego zdyskwalifikowane i nie dopuszczone do robót.

4.TRANSPORT.

Wykonawca jest zobowiązany do stosowania jedynie takich środków transportu, które nie wpłyną niekorzystnie na jakość wykonywanych robót i właściwości przewożonych materiałów. Liczba środków transportu będzie zapewniać prowadzenie robót zgodnie z zasadami określonymi w dokumentacji projektowej, ST i wskazaniach Zamawiającego, w terminie przewidzianym umową.

Przy ruchu na drogach publicznych pojazdy będą spełniać wymagania dotyczące przepisów ruchu drogowego w odniesieniu do dopuszczalnych obciążeń na osie i innych parametrów technicznych.

Środki transportu nie odpowiadające warunkom dopuszczalnych obciążeń na osie mogą być dopuszczone przez Zamawiającego pod warunkiem przywrócenia stanu pierwotnego użytkowanych odcinków dróg na koszt Wykonawcy.

Wykonawca będzie usuwać na bieżąco, na własny koszt, wszelkie zanieczyszczenia spowodowane jego pojazdami na drogach publicznych oraz dojazdach do terenu budowy.

5.WYKONANIE ROBÓT

5.1.Prace wstępne.

Wykonawca jest odpowiedzialny za prowadzenie robót zgodnie z umową oraz za jakość zastosowanych materiałów i wykonywanych robót, za ich zgodność z dokumentacją projektową, wymaganiami SST, PZJ, projektu organizacji robót oraz poleceniami Zamawiającego.

Wykonawca przedstawi Inżynierowi do akceptacji projekt organizacji i harmonogram robót uwzględniający wszystkie warunki w jakich będą wykonywane roboty związane z instalacją wymiany grzejników.

5.2. Zakres robót obejmuje.

5.2.1. Roboty rozbiórkowe.

Roboty rozbiórkowe obejmują demontaż istniejących grzejników przemysłowych typu „favier” oraz żeberkowych wraz z armaturą na przyległych ścianach w części budynku. Materiały i urządzenia z rozbiórki należy dostarczyć na wskazane przez Inwestora miejsce.

5.2.2. Przy montażu rurociągów należy przestrzegać poniższych zasad :

- rurociągi będą łączone zgodnie z Wymaganiami Technicznymi COBRTI INSTAL zeszyt 2; „Wytyczne projektowania centralnego ogrzewania”;
- przed układaniem należy określić trasę przewodów oraz usunąć przeszkody, mogące powodować uszkodzenie przewodów (np. pręty, wystające elementy zaprawy betonowej i muru);
- przed zamontowaniem należy sprawdzić, czy elementy nie posiadają uszkodzeń mechanicznych. Rur pękniętych lub w inny sposób uszkodzonych nie należy stosować;
- rurociągi poziome należy prowadzić ze spadkiem wynoszącym co najmniej 3% we właściwym kierunku - zabezpieczającymi odpowiednie odpowietrzenie i odwodnienie całej instalacji;
- w miejscach przejść przewodów przez ściany i stropy nie wolno wykonywać żadnych połączeń. Przejścia przez przegrody budowlane należy wykonać w tulejach ochronnych. Wolną przestrzeń między zewnętrzną ścianą rury i wewnętrzną tulei należy wypełnić odpowiednim materiałem termoplastycznym.

Wypełnienie powinno zapewniać możliwość osiowego ruchu przewodu.

Długość tulei powinna być większa 6 - 8mm od grubości ściany lub stropu :

- przewody pionowe i poziome należy mocować do ścian za pomocą uchwytów umieszczonych co najmniej co 3,0 m dla rur o średnicy 15 - 20 mm, przy czym na każdej kondygnacji musi być zastosowany co najmniej jeden uchwyt.

5.2.3. Przy montażu grzejników należy przestrzegać poniższych zasad :

grzejniki montowane na ścianie należy ustawić w płaszczyźnie równoległej do wierzchni ściany. Odległość grzejnika od podłogi i od parapetu powinna wynosić co najmniej 110 mm. Mocowanie grzejników do ściany wykonać za pomocą

typowych

konsoli szynowych lub wsporników zgodnie zaleceniami producenta.

- gałązki grzejnika powinny być tak ukształtowane, aby po połączeniu z grzejnikiem i skręceniu złązek w grzejniku nie następowały żadne naprężenia. Niedopuszczalne są działania mogące powodować deformację grzejnika lub zniszczenie powłoki lakierniczej.
- grzejniki montować w opakowaniach fabrycznych. Jeżeli instalacja c.o. uruchamiana jest, aby ogrzewać budynek podczas prac wykończeniowych, lub go osuszać, grzejnik powinien być zapakowany. Jeżeli opakowanie zostało zniszczone, grzejnik należy w inny sposób zabezpieczyć przed zabrudzeniem. Zaleca się, aby opakowanie było zdejmowane dopiero po zakończeniu wszystkich prac wykończeniowych.

5.2.4. Montaż armatury i osprzętu.

Przy montażu armatury należy przestrzegać poniższych zasad:

- rurociągi łączone będą z armaturą i osprzętem za pomocą połączeń spawanych z zastosowaniem kształtek. Uszczelnienie tych połączeń wykonać za pomocą np. konopi oraz pasty miniowej;
- na przewodach poziomych armaturę należy (w miarę możliwości) ustawić w takim położeniu, by wrzeciono było skierowane do góry i leżało w płaszczyźnie pionowej przechodzącej przez oś przewodu;

5.2.5. Zabezpieczenia antykorozyjne.

Przy wykonywaniu zabezpieczeń antykorozyjnych rurociągów, należy przestrzegać poniższych zasad :

- zabezpieczenie antykorozyjne należy wykonać zgodnie z PN-H-97053:1979;
- po wykonaniu zabezpieczenia antykorozyjnego należy sporządzić protokół odbioru;

5.2.6. Badania i uruchomienie instalacji.

Instalacja po zmontowaniu, a przed pomalowaniem przewodów musi być poddana próbie szczelności.

6. KONTROLA JAKOŚCI ROBOT.

Celem sprawdzenia kompletności wykonanych prac jest wykazanie, że w pełni wykonano wszystkie prace związane z montażem instalacji oraz stwierdzenie zgodności ich wykonania z projektem oraz obowiązującymi przepisami i zasadami technicznymi.

6.1. Badanie materiałów.

Użyte materiały do montażu powinny być zgodne z Dokumentacją Projektową.

Sprawdzenie użytych materiałów do montażu przez porównanie ich cech z wymaganiami określonymi w Dokumentacji Projektowej.

6.2. Badanie zgodności z Dokumentacją Projektową.

- a) Sprawdzenie , czy zostały przedłożone wszystkie dokumenty.
- b) Sprawdzenie dokumentów pod względem merytorycznym i formalnym.
- c) Sprawdzenie czy zmiany wprowadzone w trakcie wykonywania robót zostały wniesione do Dokumentacji Projektowej i dostatecznie umotywowane w Dzienniku Budowy zapisem potwierdzonym przez Inżyniera.

6.3.Sprawdzenie kompletności wykonanych prac.

- a) porównanie wszystkich elementów wykonanej instalacji ze specyfikacją projektową, zarówno w zakresie materiałów, jak i ilości .
- b) sprawdzenie dostępności dla obsługi instalacji ze względu na działanie czyszczenie i konserwację.
- c) sprawdzenie czystości instalacji
- d) sprawdzenie kompletności dokumentów niezbędnych do eksploatacji instalacji.

6.4.Badania ogólne.

- a) dostępności dla obsługi,
- b) stanu czystości urządzeń,
- c) kompletności znakowania,
- d) zainstalowania urządzeń i, zamocowania przewodów, itp. W sposób nie przenoszący drgań,
- e) środków do uziemienia urządzeń i przewodów.

6.5. Pomiary kontrolne.

Celem pomiarów kontrolnych jest uzyskanie pewności, że instalacja osiąga parametry projektowe i wielkości zadane zgodnie z wymaganiami.

7. Odbiór końcowy.

Odbiory częściowe i odbiory końcowe należy przeprowadzać na podstawie dokumentacji powykonawczej oraz niniejszej Specyfikacji Technicznej

1. Po zakończeniu prób, przewidzianych dla różnych rodzajów urządzeń wyszczególnionych w odpowiednich rozdziałach, należy w ramach odbioru obiektu dokonać komisyjnego odbioru końcowego.

2. Przy odbiorze końcowym należy sprawdzić:

- zgodność wykonania z projektem technicznym urządzenia oraz z ewentualnymi zapisami w dzienniku budowy dotyczącymi zmian i odstępstw od dokumentacji technicznej,
- zgodność wykonania z niniejszymi ST, a w przypadku odstępstw - uzasadnienie konieczności odstępstwa, wprowadzonego do dziennika budowy i potwierdzonego przez inspektora nadzoru.

3. Przy odbiorze końcowym należy przedstawić komisji następujące dokumenty :

- dokumentację techniczną z naniesionymi ewentualnymi zmianami i uzupełnieniami dokonanymi w czasie budowy, dziennik budowy i książkę obmiarów,
- protokoły odbiorów częściowych na roboty "zanikające",
- protokoły wykonanych prób i badań.

-

8. OBMIAR ROBÓT.

Jednostką obmiarową dla instalacji jest 1 m przewodu każdego typu i średnicy, ilość kompletów urządzeń , klimatyzacyjnych i grzejników

9. PRZEPISY ZWIĄZANE.

Warunki techniczne wykonania i odbioru robót budowlano-montażowych. Tom II Instalacje sanitarne i przemysłowe”. Arkady, Warszawa 1988.

PN-64/B-10400 - „Urządzenia centralnego ogrzewania w budownictwie powszechnym.

Wymagania i badania techniczne przy odbiorze”.PN-B-02414:1999 - „Ogrzewnictwo i ciepłownictwo. Zabezpieczenie instalacji ogrzewań wodnych systemu zamkniętego z naczyniami wzbiórczymi przeponowymi. Wymagania”.

PN-91/B-02415 - „Ogrzewnictwo i ciepłownictwo. Zabezpieczenie wodnych zamkniętych systemów ciepłowniczych. Wymagania”.

PN-91/B-02420 - „Ogrzewnictwo. Odpowietrzanie instalacji ogrzewań wodnych. Wymagania”.

PN-90/M-75003 - „Armatura instalacji centralnego ogrzewania. Ogólne wymagania i badania”.

PN-91/M-75009 - „Armatura instalacji centralnego ogrzewania. Zawory regulacyjne. Wymagania i badania”.

PN-EN 215-1:2002 - „Termostatyczne zawory grzejnikowe. Część 1: Wymagania i badania”.

PN-EN 442-1:1999 - „Grzejniki. Wymagania i warunki techniczne”.

PN-EN 442-2:1999/A1:2002 - „Grzejniki. Moc cieplna i metody badań (zmiana A1)”.

PN-B-02421:2000 - „Ogrzewnictwo i ciepłownictwo. Izolacja cieplna przewodów, armatury i urządzeń. Wymagania i badania odbiorcze”.

PN- 93/C-04607 - „Woda w instalacjach ogrzewania. Wymagania i badania dotyczące jakości wody”